



WORX
it's your nature

Owner's manual

Owner's manual	EN	P04
Benutzerhandbuch	D	P18
Mode d'emploi	F	P32
Manuale d'uso	I	P47
Manual del propietario	ES	P61
Gebruikershandleiding	NL	P75
Instrukcja obsługi	PL	P89
Návod k použití	CZ	P103
Návod na použitie	SK	P117
Navodila za uporabo	SL	P131
Manual de utilizador	PT	P145
Felhasználói kézikönyv	HU	P159
Manual utilizator	RO	P173
Ejerens instruktionsbog	DK	P187
Käyttäjänopas	FIN	P201
Brukermanuel	NOR	P215
Bruksanvisning	SV	P229

Original Instructions	EN
Übersetzung der Originalbetriebsanleitung	D
Traduction de l'instruction originale	F
Traduzione dell'istruzione originale	I
Traducción del manual original	ES
Vertaling van de oorspronkelijke gebruiksaanwijzing	NL
Tłumaczenie oryginalnej instrukcji	PL
Překlad originálního návodu	CZ
Preklad originálneho návodu	SK
Prevod izvirnih navodil	SL
Tradução da instrução original	PT
Fordítás az eredeti utasítások	HU
Traducerea instrucțiunilor originale	RO
Oversættelse af den originale brugsanvisning	DK
Käännös alkuperäisestä ohjeiden	FIN
Oversettelse av den opprinnelige beskrivelsen	NOR
Översättning av originalinstruktioner	SV

Users can view the electronic instructions at <https://wiki.worx.com/en>.

PRODUCT SAFETY

GENERAL SAFETY WARNINGS

⚠ WARNING: Read all safety warnings and all instructions. *Failure to follow the warnings and instructions may result in electric shock, fire and/or serious injury.*

Carefully read the instructions for the safe operation of the machine.

Save all warnings and instructions for future reference.

-This appliance is not intended for use by persons (including children) with reduced physical, sensory or mental capabilities, or lack of experience and knowledge, unless they have been given supervision or instruction concerning use of the appliance by a person responsible for their safety.

-Children should be supervised to ensure that they do not play with the appliance.

WARNING: For the purposes of recharging the battery, only use the detachable supply unit provided with this appliance.

WARNING: To reduce the risk of injury to persons and damage to the machine, do not remove battery pack before switching off the machine.

IMPORTANT

READ CAREFULLY BEFORE USE

KEEP FOR FUTURE REFERENCE

Safe operation practices

Training

- a) Read the instructions carefully. Make sure you understand the instructions and be familiar with the controls and the proper use of the appliance.
- b) Never allow people unfamiliar with these instructions or children to use the appliance. Local regulations can restrict the age of the operator.
- c) The operator or user is responsible for accidents or hazards occurring to other people or their property.

Preparation

- a) Ensure the correct installation of the automatic perimeter delineation system as instructed. This machine works without boundary wire or virtual boundary. It can automatically identify the working area and non-working area through the camera. Once the machine is turned on, the camera will automatically turn on and work at the same time. The machine recognizes that the lawn is the working area through the camera, and the non-working area that is not the lawn. When the machine walks to the boundary between lawn and non-lawn, it will automatically turn to return to the working area.
Add a magnetic strip to separate it from the neighbor's lawn. The machine returns when it encounters a magnetic strip while mowing. Return along the magnetic strip when returning.
- b) Periodically inspect the area where the appliance is to be used and remove all stones, sticks, wires, bones, and other foreign objects. Periodically inspect and clean the boundaries between grass and non-grass. Clearing boundaries helps the lawnmower to identify the working area.
- c) Periodically visually inspect to see that the blades, blade bolts and cutter assembly are not worn or damaged. Replace worn or damaged blades and bolts in sets to preserve balance.
- d) On multi-spindle appliances, take care as rotating one blade can cause other blades to rotate.
- e) **WARNING!** The lawnmower shall not be operated without the guard in place.

Operation

1. General

- a) Never operate the appliance with defective guards, or without safety devices, for example deflectors, in place.
- b) Do not put hands or feet near or under rotating parts. Keep clear of the discharge opening at all times.
- c) Never pick up or carry an appliance while the motor is running.
- d) Operate the disabling device from the appliance.
 - Before clearing a blockage;
 - Before checking, cleaning or working on the appliance;
 - After striking a foreign object to inspect the machine for damage;
 - If the machine starts to vibrate abnormally, and to check for damage before restarting.
- e) It is not permitted to modify the original design of robotic lawnmower. All modifications are made at your own risk.
- f) Start robotic lawnmower according to the instructions. When the power key is switched on, make sure you keep your hands and feet away from the rotating blades. Never put your hands and feet under the mower.
- g) Never lift up robotic lawnmower or carry it when the power key is switched on.
- h) Do not let persons who do not know how robotic lawnmower works and behaves use the mower.
- i) Do not put anything on top of robotic lawnmower or its charging base.
- j) Do not allow robotic lawnmower to be used with a defective blade disc or body. Neither should it be used with defective blades, screws, nuts or cables.
- k) Always switch off robotic lawnmower when you do not intend to use the mower. Robotic lawnmower can only start when the power key is switched on and the correct PIN code has been entered.
- l) Keep your hands and feet away from the rotating blades. Never place your hands or feet close to or under the body when robotic lawnmower is in operation.
- m) To avoid using the machine and its peripherals in bad weather conditions especially when there is a risk of lightning.
- n) Do not touch moving hazardous parts before these have come to a complete stop.
- o) For machines used in public areas, that warning signs shall be placed around the working area of the machine. They shall show the substance of the following text:
Warning! Automatic lawnmower! Keep away from the machine! Supervise children!
- p) To avoid the risk of injury, please stop the mower and carry out the mower to another lawn to be mowed. Never drag or pull the mower on operation when you change the lawn to be mowed.

2. Additionally when the appliance is operating automatically

- a) Do not leave the machine to operate unattended if you know that there are pets, children or people in the vicinity.
- b) Please set the smart phone to automatically lock the screen after 30 s to prevent the app from being misused by others.

Maintenance and storage

⚠ WARNING! When the mower is turned upside down the power key must always be switched off.

The power key should be switched off during all work on the mower's underframe, such as cleaning or replacing the blades.

- a) Keep all nuts, bolts and screws tight to be sure the appliance is in safe working condition.
- b) Inspect the robotic lawnmower each week and replace worn or damaged parts for safety.
- c) Check especially that the blades and blade disc are not damaged. Replace all blades and screws at the same time if necessary so that the rotating parts are balanced.

- d) Ensure that only replacement cutting means of the right type are used.
- e) Ensure that batteries are charged using the correct charger recommended by the manufacturer. Incorrect use may result in electric shock, overheating or leakage of corrosive liquid from the battery.
- f) In the event of leakage of electrolyte flush with water/neutralizing agent, seek medical help if it comes into contact with the eyes etc.
- g) Servicing of the appliance should be according to manufacturers' instructions.
- h) In order to obtain the best performance, please pay attention to the following ambient temperature range, do not charge, use, or store in the case of exceeding the following temperature range:
 - a) Charging temperature range: 0°C~40°C
 - b) Discharge temperature range: -20°C~55°C
 - c) Storage temperature range: -20°C~75°C
- i) Leaking battery fluid can cause skin and eye irritation or chemical burns.
 - a) Avoid contact with skin and eyes.
 - b) If liquid gets in eyes: Do not rub. Flush open eyes with water for at least 15 minutes, and seek medical advice.
 - c) In case of accidental contact, wash the contact area immediately and thoroughly with mild soap and water.
 - d) Use an inert absorbent such as sand on spilled liquid.

Recommendation

To connect the machine and/or its peripherals only to a supply circuit protected by a residual current device (RCD) with a tripping current of not more than 30 mA.

Residual risks

To avoid injuries, wear protective gloves when replacing the blades.

Transport

The original packaging should be used when transporting robotic lawnmower over long distances.

To safely move form or within the working area:

- a) Press the STOP button to stop the mower.
You select the four digit PIN code when you start the mower for the first time.
- b) Always switch off robotic lawnmower if you intend to carry the mower.
- c) Carry the mower by the handle at the front under the mower. Carry the mower with the blade disc away from the body.

RF exposure requirements

To satisfy RF exposure requirements, a separation distance of 200mm or more should be maintained between this device and persons during device operation.

To ensure compliance, operations at closer than this distance is not recommended. The antenna used for this transmitter must not be co-located in conjunction with any other antenna or transmitter.

This is a class III appliances and it must only be supplied at safety extra low voltage corresponding to the marking on the appliance.

WARNING: For the purposes of recharging the battery, only use the detachable supply unit provided with this appliance.

Safety Warnings for battery pack

- a) **Do not dismantle, open or shred cells or battery pack.**
- b) **Do not short-circuit a battery pack. Do not store battery packs haphazardly in a box or drawer where they may short-circuit each other or be short-circuited by conductive materials.** When battery pack is not in use, keep it away from other metal objects, like paper clips, coins, keys, nails, screws or other small metal objects, that can make a connection from one terminal to another. Shorting the battery terminals together may cause burns or a fire.
- c) **Do not expose battery pack to heat or fire. Avoid storage in direct sunlight.**
- d) **Do not subject battery pack to mechanical shock.**
- e) **In the event of battery leaking, do not allow the liquid to come into contact with the skin or eyes. If contact has been made, wash the affected area with copious amounts of water and seek medical advice.**
- f) **Keep battery pack clean and dry.**
- g) **Wipe the battery pack terminals with a clean dry cloth if they become dirty.**
- h) **Battery pack needs to be charged before use. Always refer to this instruction and use the correct charging procedure.**
- i) **Do not maintain battery pack on charge when not in use.**
- j) **After extended periods of storage, it may be necessary to charge and discharge the battery pack several times to obtain maximum performance.**
- k) **Recharge only with the charger specified by Worx. Do not use any charger other than that specifically provided for use with the equipment.**
- l) **Do not use any battery pack which is not designed for use with the equipment.**
- m) **Keep battery pack out of the reach of children.**
- n) **Retain the original product literature for future reference.**
- o) **Remove the battery from the equipment when not in use.**
- p) **Dispose of properly.**
- q) **Do not mix cells of different manufacture, capacity, size or type within a device.**
- r) **Keep the battery away from microwaves and high pressure.**
- s) **Warning! Do not use non-rechargeable batteries.**

User manual requirements for wireless product

- a) Operation of this device is subject to the following two conditions:
 - (1) This device may not cause harmful interference, and
 - (2) this device must accept any interference received, including interference that may cause undesired operation.
- b) Caution: Changes or modifications to this unit not expressly approved by the party responsible for compliance could void the user's authority to operate the equipment.
- c) NOTE: This equipment generates, uses and can radiate radio frequency energy and, if not installed and used in accordance with the instructions, may cause harmful interference to radio communications. However, there is no guarantee that interference will not occur in a particular installation. If this equipment does cause harmful interference to radio or television reception, which can be determined by turning the equipment off and on, the user is encouraged to try to correct the interference by one or more of the following measures:
 - Reorient or relocate the receiving antenna.
 - Increase the separation between the equipment and receiver.
 - Connect the equipment into an outlet on a circuit different from that to which the receiver is connected.
 - Consult the dealer or an experienced radio/TV technician for help.

INFORMATION ON THE MOWER



WARNING – robotic lawn mower can be dangerous if incorrectly used. Read through the Operator’s manual carefully and understand the content before using your robotic lawn mower.



WARNING - Keep a safe distance from the machine when operating.



WARNING – Operate the disabling device before working on or lifting the machine.



WARNING - Do not ride on the machine.



Li-Ion

Li-Ion battery. This product has been marked with a symbol relating to ‘separate collection’ for all battery packs and battery pack. It will then be recycled or dismantled in order to reduce the impact on the environment. Battery packs can be hazardous for the environment and for human health since they contain hazardous substances.



Do not burn



Batteries may enter water cycle if disposed improperly, which can be hazardous for ecosystem. Do not dispose of waste batteries as unsorted municipal waste.



Prohibit disassembling the machine without authorization.



Waste electrical products must not be disposed of with household waste. Please recycle where facilities exist. Check with your local authorities or retailer for recycling advice.



Class III appliance



Read operator's manual

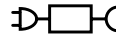

Detachable supply unit



The symbol on the packaging is for France only.

Your mower can be used with other Worx functional accessories. Visit www.worxlandroid.com to learn more about these available accessory options.

WHAT'S IN THE BOX

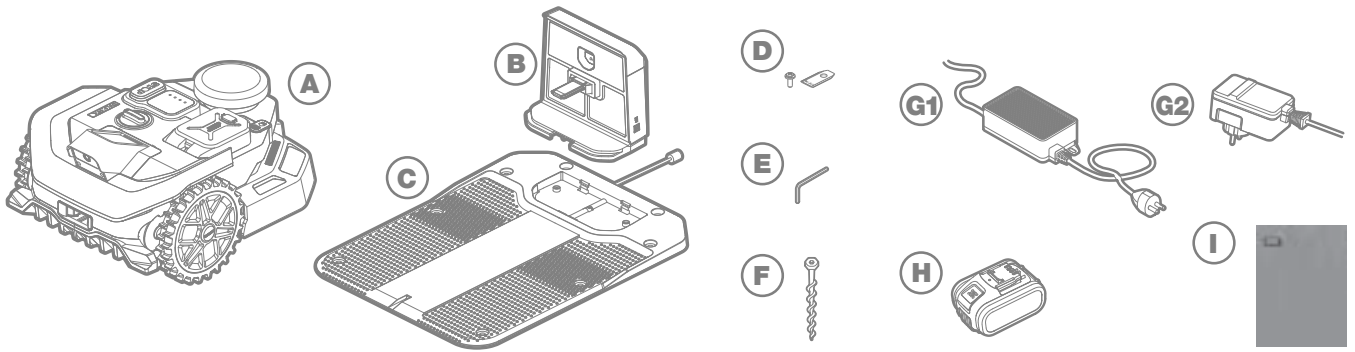

- A Robotic lawnmower
- B Charging tower
- C Charging base plate
- D Spare blades kits
- E Hex key
- F Screws
- G1 Power supply (not applicable for WR303E model)
- G2 Power supply (only for WR303E)
- H 20V battery
- I Manuals



GETTING TO KNOW POWER SUPPLY

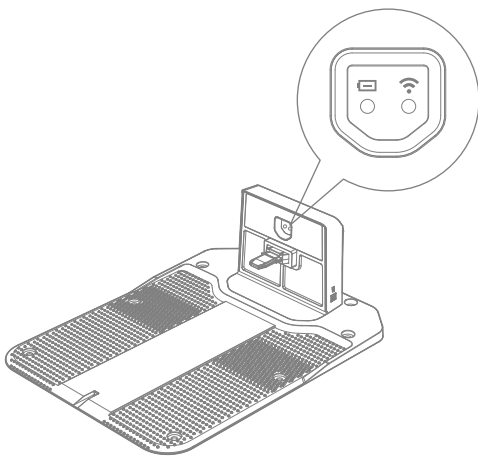

Icon	Type	Function Description
	Green	Solid: Charging function normal
		Breathing: Charging in progress
	Red	Solid: Charging fault
		Flashing: Battery polarity short-circuit fault
Off	No power supply.	
	Blue	Solid: Wi-Fi connected, mower disconnected from the charging station
		Flashing: Wi-Fi not connected
	Green	Solid: RF module operating normally
Off	RF module not powered	

GETTING TO KNOW THE MOWER (WR303E & WR305E & WR365E)

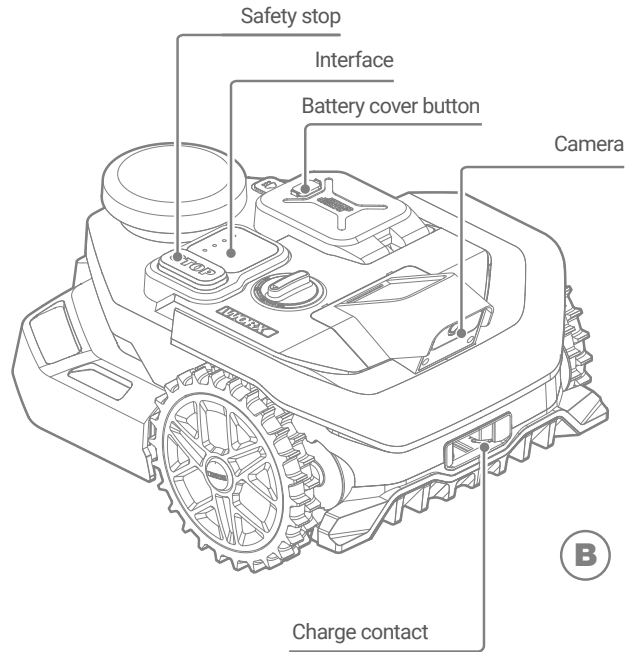
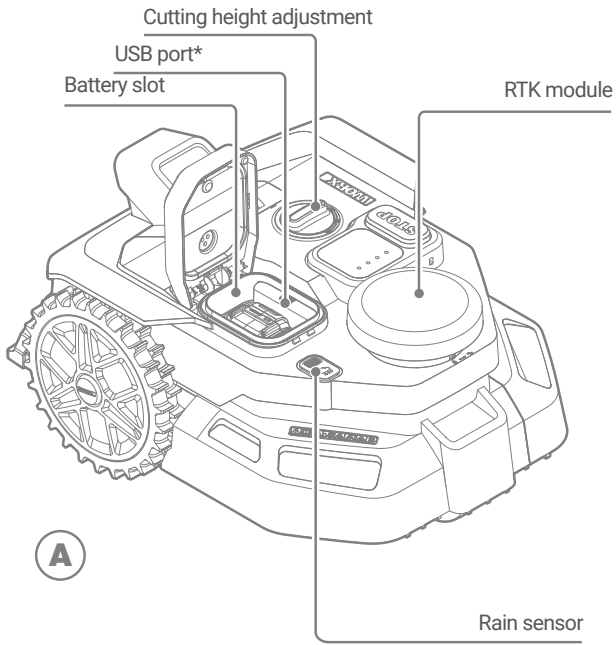

*USB port: Used for exporting log files and performing manual firmware upgrades.

GETTING TO KNOW THE MOWER (WR365E.1 & WR308E)

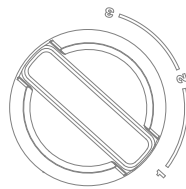
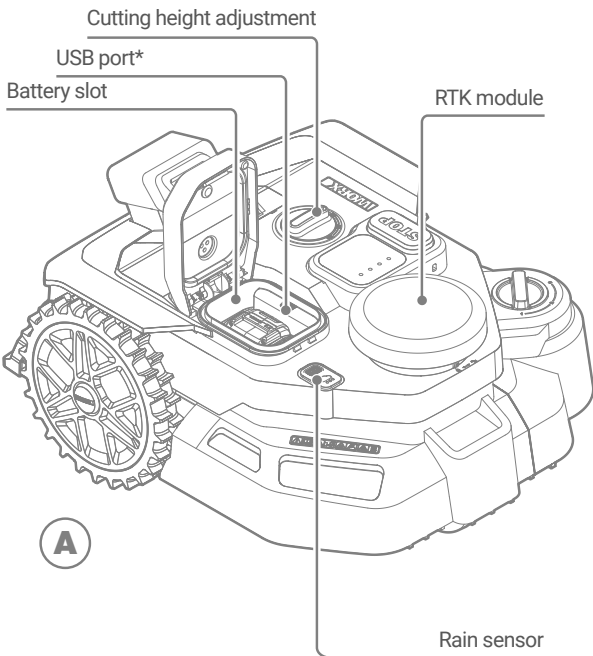

CUT TO ZERO module

1	50 mm
2	60 mm
3	70 mm

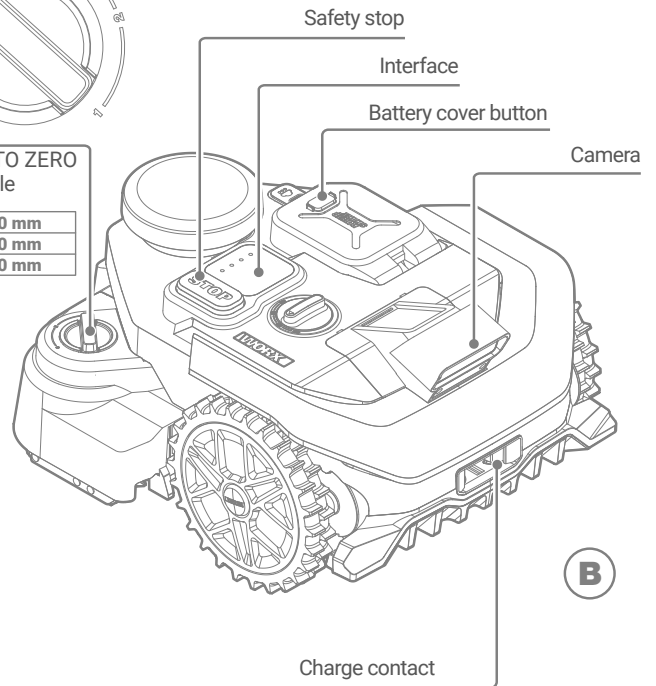

*USB port: Used for exporting log files and performing manual firmware upgrades.

The picture is only for reference

TECHNICAL DATA

Type **WR303E WR305E WR365E WR365E.1 WR308E (200-399 - designation of machinery, representative of Robotic lawn mower with Vision technology)**

	WR303E	WR305E	WR365E	WR365E.1	WR308E
Rated voltage	20V Max.*				
No load speed (/min)	2800 /min				
Cutting area (m ²)	300 m ²	500 m ²	650 m ²		800 m ²
Cutting diameter (cm)	18 cm				
Cutting height (mm)	30-40-50-60 mm				
Cutting system	3 blades				
CUT TO ZERO	N			Y	
Cutting height of the CUT TO ZERO	/			1-2-3 50-60-70 mm	
Camera	Mono		Stereo		
Slope (%)	30% (17°)**				
Battery type	Lithium-ion				
Battery Capacity (Ah)	2.5 Ah	4 Ah			
Battery model	WA3640	WA3644			
Charging time approx. (mins.)	100 mins.	80mins.			
Charger model	WA3931 / WA3932	WA3775 / WA3776			
Charger rating	Input:100-240 V~50/60 Hz, 48W, Output: 20 V , 1.5 A		Input:100-240 V~50/60 Hz, 90W, Output: 20 V , 3.0 A		
Machinery weight (kg)	11.1 kg	11.4 kg	11.4 kg	12.8 kg	12.8 kg
Protection degree	III				
App (Wi-Fi/Bluetooth)	Y				
Frequency bands for Bluetooth (MHz)	2400-2483.5 MHz				
Maximum Transmitted Power for Bluetooth (dBm)	8 dBm				
Frequency bands for Wi-Fi (MHz)	2400-2483.5 MHz				
Maximum Transmitted Power for Wi-Fi (dBm)	20 dBm				
Waterproof level	IPX 6				

*Voltage is measured under no-load condition. The initial maximum battery voltage can reach 20 volts, while the nominal voltage is 18 volts.

**If the mower is equipped with the CUT TO ZERO module, it is not recommended to operate the mower on slopes greater than 15°.

TECHNICAL DATA FOR 4G

Band	Tx(Mhz)	Rx(Mhz)	RF Output Power (Max)
GSM900(B8)	880-915	925-960	33dBm
DCS1800(B3)	1710-1785	1805-1880	30dBm
WCDMA B1	1920-1980	2110-2170	24dBm
WCDMA B8	880-915	925-960	24dBm
WCDMA Band V	824-849	869-894	24dBm
LTE-FDD B1	1920-1980	2110-2170	23dBm
LTE-FDD B3	1710-1785	1805-1880	23dBm
LTE-FDD B7	2500-2570	2620-2690	23dBm
LTE-FDD B8	880-915	925-960	23dBm
LTE-FDD B20	832-862	791-821	23dBm
LTE-FDD B28	703-748	758-803	23dBm
LTE-TDD B38	2570-2620	2570-2620	23dBm
LTE-TDD B40	2300-2400	2300-2400	23dBm
LTE Band 3	1710-1785	1805-1880	23dBm
LTE Band 41	2535-2675	2535-2675	23dBm

ACCESSORIES

	WR303E	WR305E WR365E	WR365E.1 WR308E
Screw	8	8	8
Charging tower	1	1	1
Charging base plate	1	1	1
Hex key	1	1	1
Blade	6	6	6
CUT TO ZERO module	/	/	1
Battery pack (WA3640)	1	/	/
Battery pack (WA3644)	/	1	1
Charger (WA3931 / WA3932)	1	/	/
Charger (WA3775 / WA3776)	/	1	1

We recommend that you purchase genuine accessories listed in the above list from the same store where you purchased the tool. Refer to the accessory packaging for further details. Store personnel can assist you and offer advice.

TECHNICAL DATA FOR 4G-GNSS

Global Navigation Satellite System (GNSS)	GPS / GLONASS / BDS / Galileo / SBAS
Nominal Frequency	1559-1610 MHz 1215-1300 MHz 1164-1215 MHz

NOISE DATA

	WR303E WR305E WR365E WR365E.1 WR308E
A weighted sound pressure	$L_{pA} = 47 \text{ dB(A)}$
	$K_{pA} = 1.3 \text{ dB(A)}$
A weighted sound power	$L_{wA} = 55 \text{ dB(A)}$
	$K_{wA} = 1.3 \text{ dB(A)}$
Wear ear protection when sound pressure is over 80 dB (A). 	

A degree of noise from the machine is not avoidable. Route noisy work is to be licensed and limits for certain periods. Keep rest periods and they may need to restrict the working hours to a minimum. For their personal protection and protection of people working nearby, an appropriate hearing protection shall be worn.

INTENDED USE

The garden product is intended for domestic lawn mowing. It is designed to mow often, maintaining a healthier and better looking lawn than ever before. Depending on the size of your lawn, your mower may be programmed to operate at any time or frequency. It is not intended for digging, sweeping or snow clearing.

MAINTENANCE

Your mower works hard and needs to be cleaned and checked from time to time. This section of our guide helps you keep your mower in good shape so it can last for years without trouble. Here's how to take care of your mower. Switch off the mower before carrying out any service or maintenance.

1. Keep it sharp

⚠ WARNING! Before cleaning, adjusting, or replacing the blades, turn your mower OFF and remove the battery. Always wear protective gloves.

Replacing the Blades (See Fig. 1 - 2)

Remove the battery and gently flip the mower over. Take the screws off the blades with a screwdriver. Firmly screw on the new blades.

Caution: If the CUT TO ZERO blade assembly needs to be replaced, follow the same replacement procedure as for the main unit blade. If you need to replace the blade located on the inner side near the protective cover, simply rotate the blade disc to turn the inner blade outward for removal. Always wear protective gloves and take appropriate safety precautions to avoid injury.

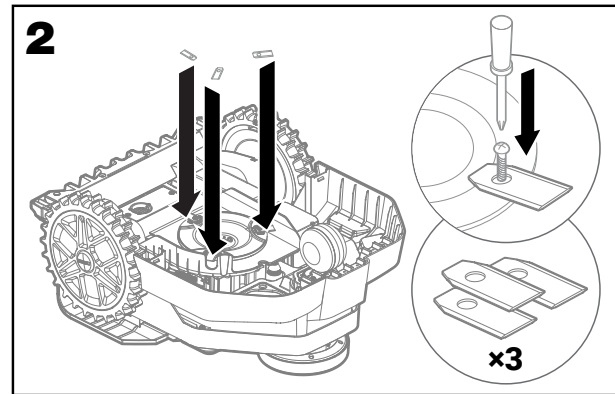
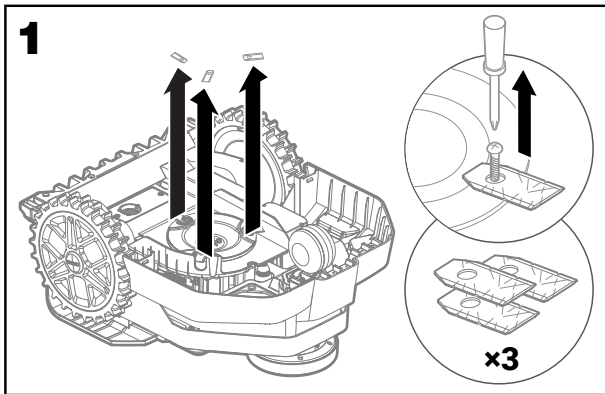

⚠ Attention: When fitting new blades, make sure you replace ALL the blades.

Always use new screws when fitting blades. This is important to ensure blade retention and balance the blade turning disc. Failure to use new screws could cause serious injury.

Important: After screwing the blade to the blade disc, make sure the blade is able to spin freely.

2. Keep it clean

Your mower should be cleaned regularly. This helps keep it in good condition, especially removing dirt, debris and the build-up of grass clippings from daily mowing. Turn your mower off before cleaning it. For extra safety, remove the battery.

⚠ Attention: Make sure the battery pack cover is closed when washing your mower.

⚠ WARNING! YOUR MOWER can only be washed by using a hose! DO NOT use high pressure washer on your mower. High pressure water can go inside the sealings and damage electronic and mechanical parts.

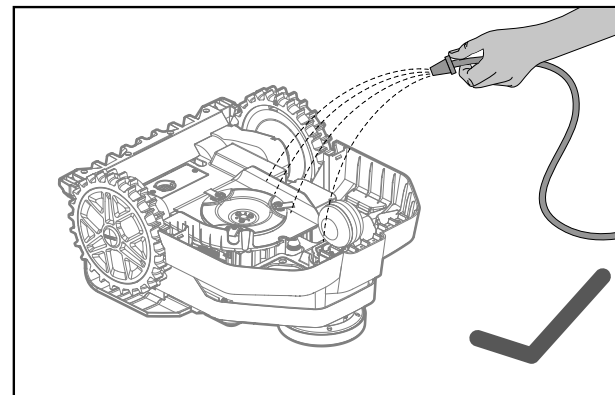
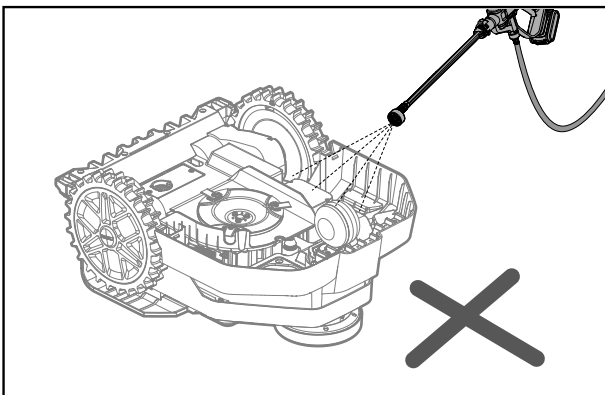

3. Keep it charged

The heart of the mower is its 20V Li-Ion Worx PowerShare Battery.

A. For the proper storage of the battery, make sure it is fully charged and kept in a cool dry place.

B. The recommended mower operation temperature is between 0-55°C.

C. The life-span of the mower's battery depends on hours of usage and the length of use per day during the mowing season.

4. Keep it updated

The mower is always improving and new firmware versions are available for free. Always keep the mower's firmware up to date to make the most of your mower.

4.1 Check the current firmware version of the mower in the app:

- A. Tap the sidebar icon in the top left corner.
- B. Select "Firmware Update."
- C. The screen will display "Current Version." The small grey text below indicates the firmware version currently installed.

4.2 Update the mower's firmware via the app:

- A. Tap the sidebar icon in the top left corner.
- B. Select "Firmware Update."
- C. Tap "Update." The app will send a firmware update request. If the mower is properly connected to Wi-Fi, the update will start. Please wait patiently until the process is complete.

5. Remove the charging station

If the charging station requires repair or needs to be stored for a long period, it can be completely removed.

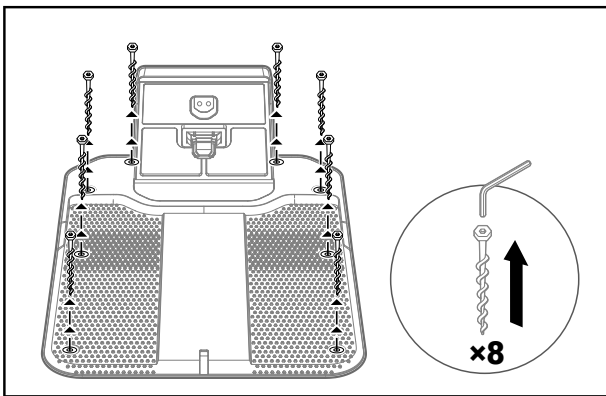
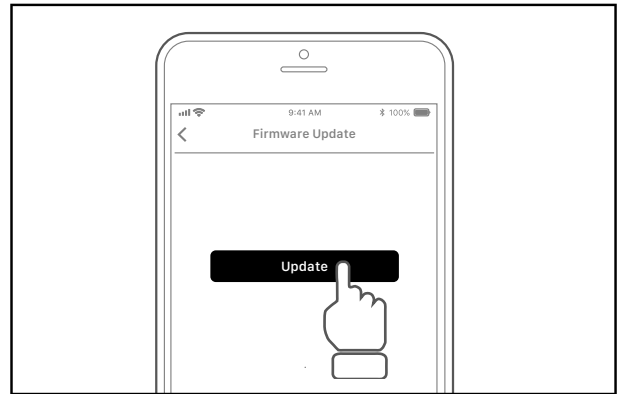
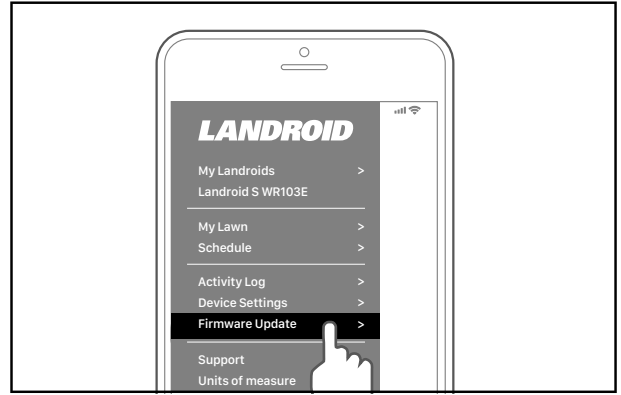





ERROR MESSAGES

Sometimes things can go wrong. Fortunately, the mower is smart enough to tell you if it encounters an issue, so you can fix it. If in doubt, please visit our website where you will find useful videos and further support.

MESSAGE	CAUSE	ACTION
-EE-	Error unknown	Please restart the mower.
-F01	Rain delay	The mower is in rain delay state.
-F02	Low battery	The mower is low on power.
-E01	Out of working area	Take the mower back to the charging station to charge, then restart it.
-E02	Wheels motor fault	Turn off the mower, flip the mower over, and check for anything blocking the wheels; if found, please remove it.
-E03	Blade motor fault	Turn off the mower and flip it over. Put on safety gloves to avoid injury and check whether anything is blocking the blade disc. If so, please remove it.
-E05	Mower Lifted	Place the mower on level ground, press START then press OK to resume normal operation.
-E06	Mower upside down	
-E07	Battery charge error	Battery temperature too low: When the outside temperature is below 0 °C, operation is not suitable and the mower will stop charging. Please store the mower indoors. Power supply is broken: please contact Customer Services.
-E08	The mower cannot find charging station	The charging station is not installed in an appropriate location—it may be surrounded by obstacles or placed on uneven ground. Please check the installation site.

MESSAGE	CAUSE	ACTION
-E09	Map not detected	Please check whether a map has been created for this area. If not, create a map in the app and make sure to click "Save" to complete the process.
-E11	Battery temperature is out of range	The battery temperature is too high. When the temperature is lowered to 55°C, the mower will return to normal work.
-E12	Camera is covered	Please clean the cover on the camera. Verify whether the mower's decorative cover is lifted; if so, reinstall it properly.
-E14	Insufficient light	In the schedule, set the mower to return to the charging station before dusk, or purchase an Fiatlux light from a store.
-E16	The mower failed to transfer between zones.	Check whether there are any obstacles in the passage and remove them if present. If the problem persists, recreate the passage in the map.

NOTES



- A. Before turning power on, always check the mower is inside its working area.
- B. If for any reason—i.e. a party, children playing...—you want to park your mower in the charging station: press  then . The mower will go to its station and stay there. Please note that the mower will now wait until the next scheduled mowing session. If you want to re-start it at anytime, press  then  to start your mower.
- C. If an error repeatedly occurs in the same area of your lawn, you might have a problem with the working area so please refer to the installation instructions and check your set up is correct with its help.
- D. If your lawn is divided in two separated areas, connected by a corridor less than 1m wide, one of which is not provided with the charging station: when the mower runs out of charge, take it manually to the charging station.
- E. If the mower runs abnormally once in a while, please reset it by turning it off and removing the battery for 30 seconds, then restart it. If the problem cannot be solved, please contact our Customer Service for help.



TROUBLESHOOTING

If your mower does not work correctly, follow the troubleshooting guide below. Scan the QR code for more troubleshooting.

SYMPTOM	CAUSE	SOLUTION
The mower can not find the charging station.	There are obstacles in front of the charging station.	Please remove the obstacles within the 2 m in front of the charging station.
	The QR code is sheltered.	Make sure the QR code is clear and that there is nothing directly on it or above it.
	The charging station has been installed in a shaded area.	Please relocate the charging station to a place without tall walls or trees on either side that may cause shade.
The secondary area is not mowed.	Incorrectly mapping	Please delete and remap the passage.
	There are obstacles in the passage.	Remove the obstacles.
The mower is not operating at the correct time.	The clock is not set to the correct time.	Keep the mower connected to Wi-Fi, then reset the working schedule.
	The previous mowing task was not completed.	The mower will continue the unfinished task.
The mower shuts off when docking in the charging pile.	The mower fails to charge due to over temperature protection and is powered off.	Place the charging station in a shady area or wait until the temperature has cooled down.
	Poor connection.	Check the LED light on the charging pile. Check the connection between the contact pins located on the charging pile and the charging strip.
The mower fails to connect to the internet.	Please check your router has the correct settings.	Make sure your router is 2.4GHz. If your router has two settings, please enable the 2.4GHz band. Make sure your router is set to 802.11 mode and wireless setting is b/g/n mixed. Make sure your router has the SSID Broadcast function enabled when you connect the mower with the app. You can close it after you connect successfully. Make sure DHCP function is enabled. If you changed your Wi-Fi network, you need to connect the mower to the new network.
	Please check whether the router is disconnected or Wi-Fi SSID is changed.	Make sure the router is connected and Wi-Fi SSID is correct.

SYMPTOM	CAUSE	SOLUTION
The firmware upgrade fails.	The Wi-Fi signal is weak.	Move closer to the router to strengthen the signal.
	The battery level is less than 50%.	Place the mower on the charging station or ensure that the battery level is above 50%.
Charging station  indicator is solid blue	The charging station has lost connection with the mower.	Check if the mower is too far from the charging station. If the mower frequently disconnects at a certain location, adjust the placement of the charging station according to the instructions in the QSG.
Charging station  indicator is flashing blue	The charging station is not connected, or not yet connected, to the home Wi-Fi.	Make sure the mower is successfully paired with the app. If pairing is complete, check the Wi-Fi signal strength on your smartphone. If the signal is weak, the charging station may be too far from the router. 1. Reposition the charging station following the instructions in the QSG. 2. Move the router closer to the charging station. 3. Buy a Wi-Fi signal booster.
When the mower is equipped with the CUT TO ZERO module, its housing may often get stuck on raised obstacles.	The selected CUT TO ZERO cutting height is too low.	Check the CUT TO ZERO height setting and adjust it one level higher.

Environmental protection

 Waste electrical products should not be disposed of with household waste. Please recycle where facilities exist. Check with your Local Authority or retailer for recycling advice.

For battery tools:

Details regarding safe disposal of used batteries

At the end of the life of the appliance, remove the battery pack safely before disposing of the appliance. Do not throw batteries away or throw them in the normal trash can. Also do not dispose of the battery with the machine. Remove the used battery pack from the appliance and dispose of it at the nearest or convenient dedicated recycling facility. If in doubt, consult your local environmental protection department. Batteries may enter water cycle if disposed improperly, which can be hazardous for ecosystem. Do not dispose of waste batteries as unsorted municipal waste.

We, Positec Technology (China) Co., Ltd, hereby declare, that the below product(s) covered in this document are in conformance with the applicable security requirements in Schedule 1 of The Product Security and Telecommunications Infrastructure (Security Requirements for Relevant Connectable Products) Regulations 2023 (“**Security Requirements**”)

Please note that this statement of compliance, including the Defined Support Period stated herein, is only applicable to products sold in the UK.

Positec Technology (China) Co., Ltd welcomes input on potential firmware vulnerabilities so that we can take appropriate steps to maintain the security of our products and systems. Information on how to report security questions, issues or possible incidents to the Product Security Team can be found here:

Link: <https://security.positecgroup.com>

Network Interface Description

The following network interfaces are enabled by default when the device is powered on:

- Bluetooth

Enables pairing and binding between the device and the mobile app. Supports Wi-Fi configuration via the app. During the mapping process, Bluetooth also allows for device control and management.

- Wi-Fi

Connects the device to the home wireless network for data communication with the cloud server. Supports remote monitoring, control, and parameter configuration via the app. Also enables OTA (Over-The-Air) firmware updates to ensure timely firmware optimization.

- 4G Cellular Network

Provides connectivity to the cloud server in the absence of Wi-Fi, ensuring continuous communication between the device and the app for remote interaction, data synchronization, and control.

- NearLink

Connects to the compatible charging station to receive high-precision RTK positioning data. Enables centimeter-level positioning accuracy, enhancing navigation stability and operational precision.

DECLARATION OF CONFORMITY

We,
Positec Germany GmbH
Postfach 680194, 50704 Cologne, Germany

On behalf of Positec declare that the product
Description **Robotic Lawnmower**
Type **WR303E; WR305E; WR365E; WR365E.1; WR308E (200-399**
- designation of machinery, representative of Robotic lawn mower
with Vision technology) (Serial number is placed on the back page)
with battery charger WA3931 / WA3932 / WA3775 / WA3776 and
charging station WA0516
Function **Cutting grass**
Serial number **It can be found on marking label**

Complies with the following Directives,
2006/42/EC, 2014/30/EU, 2014/35/EU, 2011/65/EU&(EU)2015/863,
2000/14/EC amended by 2005/88/EC, 2014/53/EU

2000/14/EC amended by 2005/88/EC
- Conformity Assessment Procedure as per **Annex V**
- Measured Sound Power Level **55 dB (A)**
- Declared Guaranteed Sound Power Level **57 dB (A)**

Standards conform to,
For Lawn mower: EN 50636-2-107:2015+A1:2018+A2:20
20+A3:2021, EN 60335-1:2012+A11:2014+A13:2017+A1
:2019+A2:2019+A14:2019+A15:2021+A16:2023, EN IEC
62311:2020, EN IEC 55014-1:2021, EN IEC 55014-2:2021, EN IEC
61000-3-2:2019+A1:2021+A2:2024, EN 61000-3-3:2013+A1:2019
+A2:2021+AC:2022
For Bluetooth & Wi-Fi module (2.4G): EN 301 489-1 V2.2.3, EN 301
489-17 V3.2.4, EN 300 328 V2.2.2
For 4G+GPS module: EN 301 489-1 V2.2.3, EN 301 489-19 V2.2.1,
EN 301 489-52 V1.2.1, EN 301 511 V12.5.1, EN 301 908-1 V15.2.1,
EN 301 908-13 V13.2.1, EN 303 413 V1.2.1, EN 301 908-2 V13.1.1
For charger: EN IEC 55014-1:2021, EN IEC 55014-2:2021, EN IEC
61000-3-2:2019+A1:2021+A2:2024, EN 61000-3-3:2013+A1:2019
+A2:2021+AC:2022, EN IEC 60335-2-29:2021+A1:2021+A11:2024,
EN 60335-1:2012+A11:2014+A13:2017+A1:2019+A2:2019+A14:2
019+A15:2021+A16:2023, EN 62233:2008
For Noise: EN ISO 3744:2010
For RoHS: EN IEC 63000:2018

The person authorized to compile the technical file,
Name Marcel Filz
Address Positec Germany GmbH Postfach 680194, 50704
Cologne, Germany



2025/09/25
Allen Ding
Deputy Chief Engineer, Testing & Certification
authorized to issue the declaration of conformity
on behalf of the manufacturer
Positec Technology (China) Co., Ltd
18, Dongwang Road, Suzhou Industrial
Park, Jiangsu 215123, P. R. China

DECLARATION OF CONFORMITY

We,
Positec Germany GmbH
Postfach 680194, 50704 Cologne, Germany

On behalf of Positec declare that the product
Description **Battery pack**
Type **WA3640; WA3644**
Function **Provide energy for power tools, garden tools and similar**
products
Serial number **It can be found on marking label**

Complies with the following Regulation and Directives,
(EU) 2023/1542, 2011/65/EU & (EU) 2015/863

Standards conform to,
EN 62133-2:2017, EN 62133-2:2017/A1:2021
EN IEC 63000:2018

The person authorized to compile the technical file,
Name Marcel Filz
Address Positec Germany GmbH Postfach 680194, 50704
Cologne, Germany



2025/09/25
Allen Ding
Deputy Chief Engineer, Testing & Certification
authorized to issue the declaration of conformity
on behalf of the manufacturer
Positec Technology (China) Co., Ltd
18, Dongwang Road, Suzhou Industrial
Park, Jiangsu 215123, P. R. China

Brugere kan se den elektroniske vejledning på <https://wiki.worx.com/en>.

PRODUKTSIKKERHED GENERELLE OG YDERLIGERE SIKKERHEDSVEJLEDNINGER

⚠ ADVARSEL: Læs alle sikkerhedsadvarslerne og alle vejledningerne. Følges advarslerne og instruktionerne ikke, kan det føre til elektrisk stød, brand og/eller alvorlig personskade.

Læs alle vejledningerne omhyggeligt, så denne maskine betjenes på en sikker måde. Gem alle advarsler og vejledninger til senere brug.

- Dette apparat er ikke beregnet til brug af personer (herunder børn), med begrænsede fysiske, sensoriske eller mentale evner, eller personer med manglende erfaring eller viden, medmindre de er blevet vejledt eller instrueret i hvordan apparatet bruges, af en person med ansvar for deres sikkerhed.

- Børn skal være under opsyn, for at sikre de ikke leger med apparatet.

ADVARSEL: Brug kun den strømforsyningsenhed, der følger med enheden, for at oplade batteriet.

ADVARSEL: For at mindske risikoen for personskade og beskadigelse af maskinen, må du ikke fjerne batteripakken, før du slukker for maskinen.

VIGTIGT

LÆS OMHYGGELIGT FØR BRUG

BEHOLD TIL SENERE BRUG

Sikker brugspraksis

Uddannelse

- Læs instruktionerne omhyggeligt. Sørg for, at du forstår vejledningerne, og at du er bekendt med betjeningsknapperne og hvordan apparatet bruges ordentligt.
- Lad aldrig personer, som ikke er bekendte med disse vejledninger, eller børn bruge apparatet. Den lokale lovgivning kan begrænse alderen på brugeren.
- Brugeren er ansvarlig for mulige uheld og farlige situationer for andre personer og deres ejendom.

Forberedelse

- Sørg for, at sætte det automatiske grænsesystem ordentligt op, som anvist i vejledningerne. Denne maskine virker uden et afgrænsningskabel eller en virtuel afgrænsning. Den kan automatisk finde områderne, der skal klippes og områder, der ikke skal klippes, ved brug af kameraet. Når maskinen tændes, tænder kameraet automatisk og forbliver tændt under drift. Maskinen bruger kameraet til, at se hvilke områder, der er græsplæne og hvilke områder, der ikke er. Når maskinen kommer til græsplænenes kant, vender den automatisk om, og kører tilbage på græsplænen. Tilføj Worx-kortlægningstilbehørsstrimlen, eller brug vandrør til at adskille det fra naboens græsplæne.
- Kontroller regelmæssigt det område, hvor apparatet skal bruges, og fjern alle sten, pinde, ledninger, knogler og andre fremmedlegemer. Efterse og ryd regelmæssigt grænserne mellem græs og andre områder. Når grænserne ryddes kan plæneklipperen bedre finde arbejdsområdet.
- Efterse regelmæssigt knive, skruer og knivskiven, og sørg for at de ikke er nedslidte eller beskadigede. Udskift nedslidte eller beskadigede knive og skruer i sæt, så du bibeholder balancen.
- På apparater med flere aksler, skal du være forsigtig når du drejer klingene, da den anden kan ske også at dreje.
- ADVARSEL:** Plæneklipperen må ikke anvendes uden beskyttelsesdækslet monteret.

Betjening

1. Generelt

- a) Brug aldrig apparatet med ødelagte skærme, eller uden at sikkerhedsanordningerne, så som afvigelsesskærmene, er på plads.
- b) Put ikke hænderne eller fødderne under drejende dele. Sørg altid for, at holde dig væk fra udkastningsåbningen.
- c) Saml eller bær aldrig et apparat, mens motoren kører.
- d) Betjen afbrydningsfunktionen fra apparatet:
 - Før du renser maskinen for blokerende elementer;
 - Før du efterser, rengøre eller arbejder på apparatet;
 - Hvis maskinen har ramt et fremmedlegeme, skal den ses efter for eventuelle skader;
 - Hvis maskinen begynder at vibrere unormalt, skal maskinen ses efter for skader, inden den startes igen.
- e) Det er ikke tilladt, at ændre på græsslåmaskinens originale design. Alle ændringer som laves er på dit eget ansvar.
- f) Start græsslåmaskinen som beskrevet i vejledningerne. Når kontakten står på ON (tændt), skal du sørge for at holde dine hænder og fødder væk fra de drejende klinger. Put aldrig dine hænder eller fødder under græsslåmaskinen.
- g) Du må aldrig løfte græsslåmaskinen, eller bære rundt på den, mens kontakten står på ON (tændt).
- h) Lad ikke personer, som ikke ved hvordan græsslåmaskinen virker og opfører sig, bruge den.
- i) Undgå, at stille ting oven på græsslåmaskinen eller dens opladestation.
- j) Undgå, at bruge græsslåmaskinen med en ødelagt knivskive eller karrosseri. Og den må heller ikke bruges med ødelagte knive, skruer, møtrikker eller kabler.
- k) Sluk altid for græsslåmaskine-robotten, når du ikke har i sinde at bruge robotten. Græsslåmaskine-robotten kan kun starte, når kontakten er tændt og den korrekte PIN-kode er indtastet.
- l) Hold hænderne og fødderne væk fra de roterende blade. Placer aldrig hænderne eller fødderne tæt på eller under karrossen, mens robot-plæneklipperen er i funktion.
- m) Undgå at bruge maskinen og dens eksterne enheder under dårlige vejrforhold, især når der er risiko for lynnedslag.
- n) Rør ikke bevægelige farlige dele, før disse er kommet til et fuldstændigt stop.
- o) For maskiner der anvendes i offentlige områder, skal der anbringes advarselsskilte i nærheden af maskinens arbejdsområde. De skal vise den følgende tekst:
Advarsel! Automatisk plæneklipper! Hold dig væk fra maskinen! Tilsyn med børn!
- p) For at undgå risikoen for skader, skal du stoppe plæneklipperen og bære den over til en anden græsplæne, der skal klippes. Træk eller træk aldrig plæneklipperen, mens den er i drift, når du skifter den græsplæne, der skal klippes.

2. Når apparatet bruges automatisk

- a) Efterlad ikke maskinen i brug uden opsyn, hvis du ved der er kæledyr, børn eller andre personer i nærheden.
- b) Indstil din smartphone til automatisk at låse skærmen efter 30 sekunder for at forhindre, at appen bliver misbrugt af andre.

Vedligeholdelse og opbevaring

ADVARSEL! Når græsslåmaskinen er vendt på hovedet, skal kontakten altid stå på OFF (slukket).

Kontakten skal hele tiden stå på OFF (slukket), når der arbejdes på græsslåmaskinens underside, f.eks. når du skal rengøre eller skifte klingerne.

- a) Sørg for, at alle møtrikker, bolte og skruer sidder ordentlig fast, så du sikre at apparatet er i

- sikker tilstand.
- b) Efterse græsslåmaskinen hver uge, og skift nedslidte eller ødelagte dele.
 - c) Kontroller, at knive og knivskiven ikke er beskadigede. Skift alle knive og skruer på samme tid, så de drejende dele er balancerede.
 - d) Sørg for, at du udskifter skæreelementerne med den rigtige type.
 - e) Sørg for, at batterierne oplades med den rigtige oplader, som er blevet anbefalet af producenten. Forkert brug kan føre til elektrisk stød, overophedning eller udslip af ætsende væsker fra batteriet.
 - f) I tilfælde af udslip af væsker, skal du skylle med vand/neutraliserende middel, og søg lægehjælp hvis det kommer i kontakt med dine øjne.
 - g) Reparation af apparatet skal ske i henhold til producentens vejledninger.
 - h) For at opnå den bedste ydelse skal du være opmærksom på følgende niveauer for omgivende temperaturer; undgå opladning, brug eller opbevaring ved temperaturer uden for følgende intervaller:
 - a) Temperaturinterval for opladning: 0°C~40°C
 - b) Temperaturinterval for afladning: -20°C~55°C
 - c) Temperaturinterval for opbevaring: -20°C~75°C
 - i) Væske, der trænger ud af batterier, kan forårsage hud- og øjenirritation eller kemiske forbrændinger.
 - a) Undgå kontakt med øjne og hud.
 - b) Hvis der kommer batterivæske i øjet: Gnid ikke i øjet. Skyl det åbne øje med rent vand i mindst 15 minutter, og søg straks lægehjælp.
 - c) I tilfælde af utilsigtet hudkontakt vaskes kontaktområdet straks og grundigt med mild sæbe og vand.
 - d) Brug et inert opsugningsmiddel som f.eks. sand på spildt batterivæske.

Anbefaling

Tilslut kun maskinen og/eller dets periferiudstyr til et forsyningskredsløb beskyttet af en reststrømsanordning (RCD) med en trippestrøm på højst 30mA.

Resterende ricisi

For at undgå personskader, brug beskyttelseshandsker ved udskiftning af knivene.

Transport

Når græsslåmaskinen skal transporteres over længere afstande, skal du bruge originalemballagen. Sådan flyttes græsslåmaskinen sikker fra eller indenfor arbejdsområdet:

- a) Tryk på STOP knappen for at standse plæneklipperen.
Du vælger den firecifrede PIN-kode, når du starter plæneklipperen første gang.
- b) Stil kontakten på OFF (slukket), hvis du har i sinde at bære på græsslåmaskinen.
- c) Løft græsslåmaskinen i bærehåndtaget på forsiden. Løft græsslåmaskinen med knivskiven væk fra kroppen.

Krav for RF-eksponering

For at opfylde kravene for RF-eksponering, en afstand på 200 mm eller mere bør opretholdes mellem denne enhed og personer, når enheden er i drift.

For at sikre dette overholdes, anbefales det ikke at arbejde tættere på end denne afstand. Antennen der anvendes til denne sender, må ikke være placeret i sammenhæng med anden antenne eller sender.

Dette er et apparat i klasse III, og det må kun forsynes med ekstra lav sikkerhedsspænding svarende til mærkningen på apparatet.

ADVARSEL: Batteriet må kun oplades med den aftagelige, medleverede forsyningsenhed.

Sikkerhedsforskrifter til batterisæt

- a) **Undlad at adskille, åbne eller knuse batteripakker eller battericeller.**
- b) **Et batterisæt må ikke kortsluttes. Batterisæt må ikke opbevares lemfældigt i en kasse eller skuffe, hvor de kan kortslutte hinanden eller kortsluttes af ledende genstande.** Når batterisættet ikke er i brug, skal det holdes væk fra andre metalgenstande, såsom papirclips, mønter, nøgler, søm, skruer eller andre små metalgenstande, der kan skabe en forbindelse fra en pol til en anden, Kortslutning af batteripoler kan medføre forbrændinger eller brand.
- c) **Batterisættet må ikke udsættes for varme eller ild. Må ikke opbevares i direkte sollys.**
- d) **Batterisættet må ikke udsættes for mekaniske stød.**
- e) **I tilfælde af at et batteri lækker, må væsken ikke komme i kontakt med huden eller øjne. Hvis der er sket kontakt, skal det berørte område vaskes med rigelige mængder vand, hvorefter der søges lægehjælp.**
- f) **Opbevar batterisæt på et rent og tørt sted.**
- g) **Aftør batterisættets poler med en tør klud, hvis de bliver snavsede.**
- h) **Batterisæt skal oplades før anvendelsen. Anvend altid den korrekte oplader, og læs producentens anvisninger eller brugervejledning for, hvordan batterierne oplades korrekt.**
- i) **Et batterisæt må ikke efterlades til opladning i længere tid, hvis det ikke anvendes.**
- j) **Efter længere opbevaringsperioder kan det være nødvendigt at oplade og aflade batterisættet flere gange for at opnå den optimale ydelse.**
- k) **Genoplad kun med laderen specificeret af Worx. Anvend ingen anden oplader end den, der specifikt er beregnet til brug med udstyret.**
- l) **Brug kun det korrekte batteri til udstyret.**
- m) **Batterisættet skal opbevares utilgængeligt for børn.**
- n) **Opbevar den originale produktlitteratur til fremtidig brug.**
- o) **Batterisættet skal fjernes fra udstyret, når det ikke er i brug.**
- p) **Bortskaffes på en miljørigtig måde.**
- q) **Bland ikke batterier af forskellig fremstilling, kapacitet, størrelse eller type i enheden.**
- r) **Hold batteriet væk fra mikrobølgeovne og højt tryk.**
- s) **Advarsel! Brug ikke ikke-genopladelige batterier.**

Brugervejledning – krav til trådløst produkt

- a) Brugen af denne enhed er underlagt følgende to betingelser:
 - (1) Denne enhed må ikke forårsage skadelig interferens, og
 - (2) denne enhed skal acceptere enhver modtaget interferens, inklusive interferens, der kan forårsage uønsket drift.
- b) Forsigtig: Ændringer eller modifikationer af denne enhed, der ikke udtrykkeligt er accepteret af den part, der er ansvarlig for overholdelsen, kan ugyldiggøre brugerens ret til at bruge udstyret.
- c) **BEMÆRK:** Dette udstyr genererer, bruger og kan udstråle radiofrekvensenergi og kan, hvis det ikke installeres og bruges i overensstemmelse med instruktionerne, forårsage skadelig interferens i radiokommunikation. Der er dog ingen garanti for, at interferens ikke vil forekomme i en bestemt installation. Hvis dette udstyr forårsager skadelig interferens på radio- eller tv-modtagelse, hvilket kan fastslås ved at slukke og tænde for udstyret, opfordres brugeren til at forsøge at rette op på interferensen ved hjælp af en eller flere af følgende foranstaltninger:
 - Drej eller flyt modtagerantennen.
 - Øg afstanden mellem udstyret og modtageren.
 - Tilslut udstyret til en stikkontakt på et andet kredsløb end det, som modtageren er tilsluttet.
 - Henvend dig til en forhandler eller en erfaren radio-/tv-tekniker for assistance.

OPLYSNINGER OM DIN GRÆSSLÅMASKINE



ADVARSEL – robotplæneklippere kan være farlige, hvis de ikke bruges korrekt. Læs betjeningsvejledningen omhyggeligt igennem og forstå indholdet, inden du bruger robotplæneklipperen.

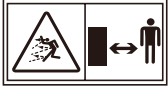

ADVARSEL – Sørg for, at holde en sikker afstand fra maskinen når den er i brug.



ADVARSEL – Betjen inaktiveringsmekanismen, inden du arbejder med eller løfter maskinen



ADVARSEL – Du må ikke ride på maskinen.



Li-Ion

Lithium-ion batteri Dette produkt er mærket med et symbol i forbindelse med "separat indsamling" af alle batterier og batteripakker. Det genanvendes eller fjernes for at reducere miljøbelastningen. Batteriet kan være skadeligt for miljøet og menneskers sundhed, fordi det indeholder skadelige stoffer.



Må ikke brændes



Batterier kan påvirke vandmiljøet, hvis de ikke bortskaffes korrekt, hvorved de kan udgøre en fare for økosystemet. Bortskaf ikke batterierne som almindeligt affald.



Demonter ikke maskinen uden tilladelse.



Elektrisk affald må ikke smides ud sammen med dit almindelige husholdningsaffald. Du bedes venligst genbruge affaldet hvis muligt. Forhør dig hos din lokale kommune eller din forhandler vedrørende genbrug.



Klasse III apparat



Læs betjeningsvejledningen



Aftagelig forsyningsenhed



Symbolet på emballagen er kun for Frankrig.

Din græsslåmaskine kan bruges sammen med andre Worx funktionelle tilbehør. Besøg www.worxlandroid.com at lære mere om disse tilgængelige tilbehørs muligheder.

HVAD ER DER I KASSEN

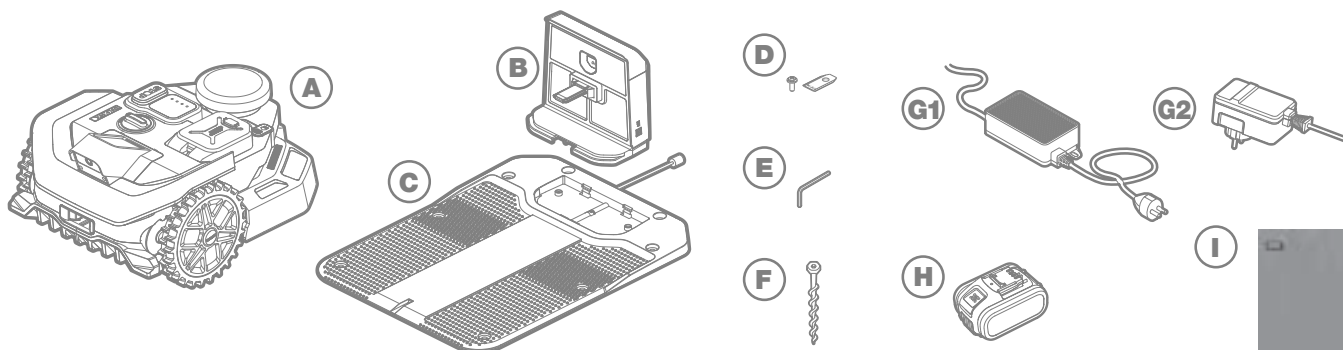



- | | | | |
|---|----------------------|----|--|
| A | Græsslåmaskine-Robot | F | Skruer |
| B | Ladetårn | G1 | Strømforsyning (ikke relevant for WR303E-modellen) |
| C | Bundplade | G2 | Strømforsyning (kun til WR303E) |
| D | Knivblade reservekit | H | 20V Batteri |
| E | Unbrakonøgle | I | Håndbog |

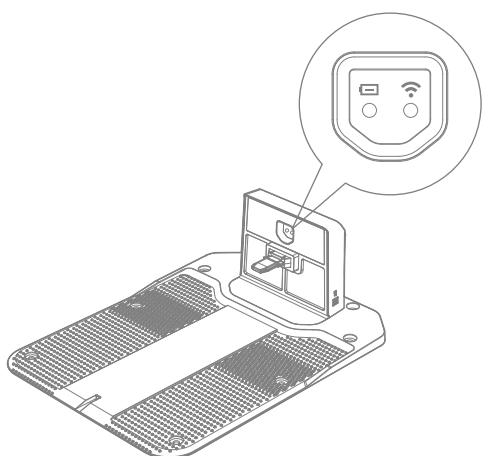

INTRODUKTION TIL STRØMFORSYNING



Ikon	Type	Funktionsbeskrivelse
	Grøn	Lyser fast: Opladningsfunktion fungerer normalt Pulserer: Oplader
	Rød	Lyser fast: Opladningsfejl Blinker: Fejl - kortslutning af batteriets poler
	Slukket	Ingen strømforsyning.
	Blå	Lyser fast: Wi-Fi tilsluttet, plæneklipper frakoblet ladestationen Blinker: Wi-Fi ikke tilsluttet
	Grøn	Lyser fast: RF-modulet fungerer normalt
	Slukket	Ingen strøm til RF-modulet

**LÆR PLÆNEKLIPPEREN AT KENDE
(WR303E & WR305E & WR365E)**

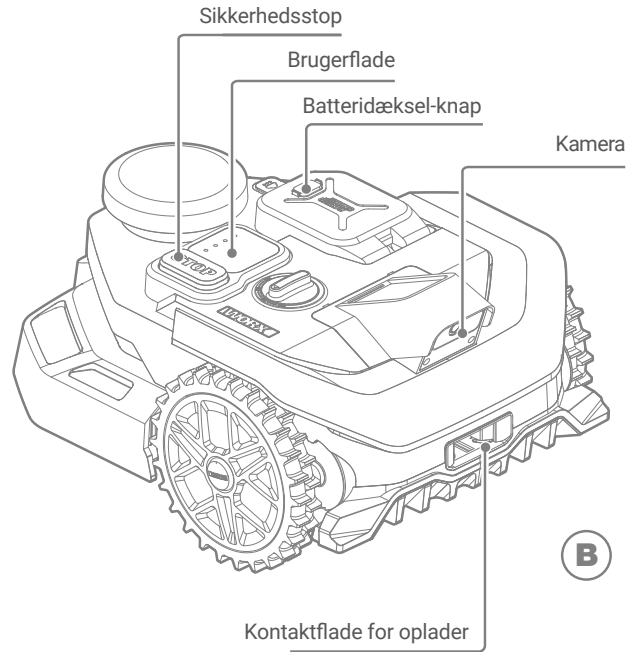
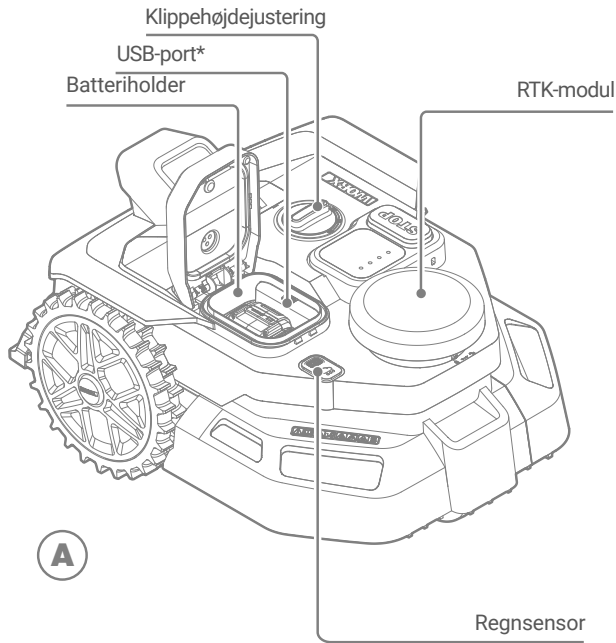

*USB-port: Bruges til eksport af logfiler og til at foretage manuelle firmwareopdateringer.

**LÆR PLÆNEKLIPPEREN AT KENDE
(WR365E.1 & WR308E)**

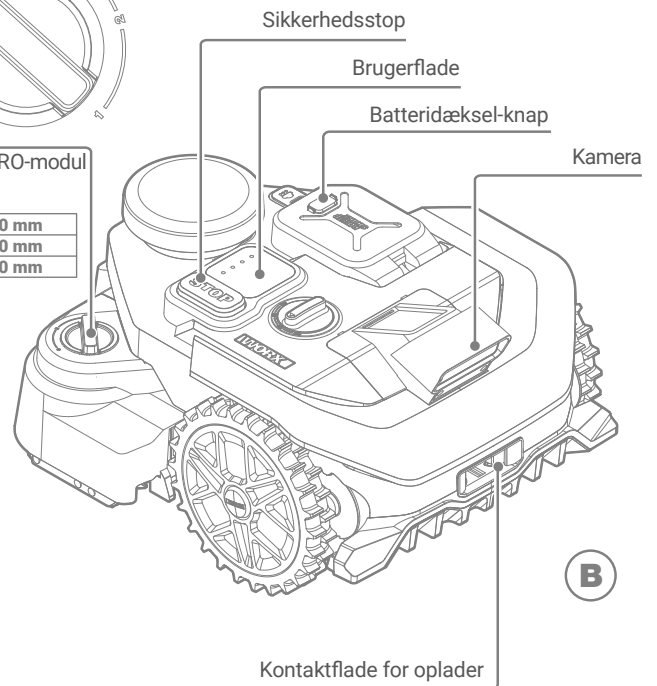
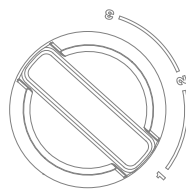
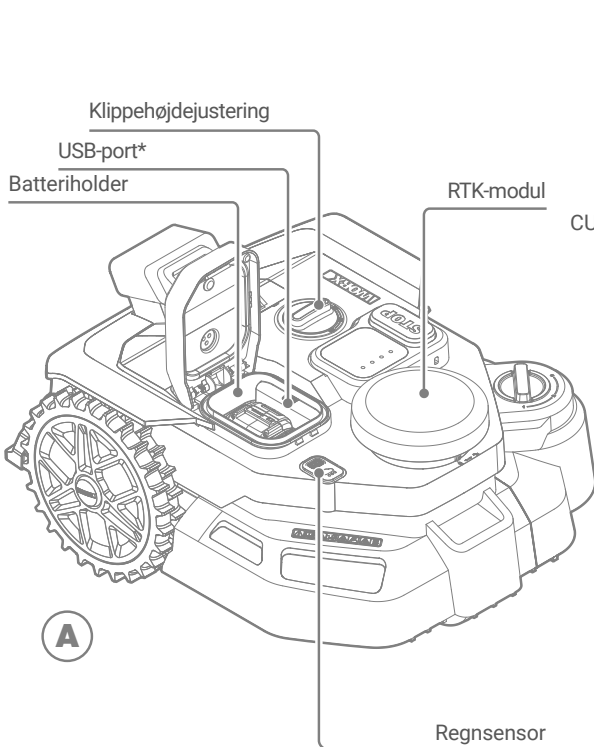

*USB-port: Bruges til eksport af logfiler og til at foretage manuelle firmwareopdateringer.

Billedet er kun til reference

TEKNISKE DATA

Type **WR303E WR305E WR365E WR365E.1 WR308E (200-399 - betegnelse af maskineri, repræsentant for robotplæneklipper med Vision-teknologi)**

	WR303E	WR305E	WR365E	WR365E.1	WR308E
Nominel spænding	20V Max.*				
Hastighed uden belastning (/min)	2800 /min				
Klippeareal (m ²)	300 m ²	500 m ²	650 m ²		800 m ²
Klippebredde (cm)	18 cm				
Klippehøjde (mm)	30-40-50-60 mm				
Klippesystem	3 knive				
CUT TO ZERO	N			Y	
Klippehøjde for CUT TO ZERO	/			1-2-3 50-60-70 mm	
Kamera	Mono		Stereo		
Hældning (%)	30% (17°)**				
Batteritype	Lithium-ion				
Batterikapacitet (Ah)	2.5 Ah	4 Ah			
Batterimodel	WA3640	WA3644			
Opladningtid ca. (min.)	100 mins.	80mins.			
Opladermodel	WA3931 / WA3932	WA3775 / WA3776			
Mærkekapacitet på opladeren	Indgang:100-240 V~50/60 Hz, 48W, Udgang: 20 V , 1.5 A		Indgang:100-240 V~50/60 Hz, 90W, Udgang: 20 V , 3.0 A		
Maskinvægt (kg)	11.1 kg	11.4 kg	11.4 kg	12.8 kg	12.8 kg
Isolationsklasse	III				
App (Wi-Fi / Bluetooth)	Y				
Frekvensbånd for Bluetooth (MHz)	2400-2483.5 MHz				
Maksimalt transmitteret effekt for Bluetooth (dBm)	8 dBm				
Frekvensbånd for Wi-Fi (MHz)	2400-2483.5 MHz				
Maksimal transmitteret effekt for Wi-Fi (dBm)	20 dBm				
Vandtæthedsniveau	IPX 6				

*Spændingen er målt uden arbejdsbelastning. Den indledende batterispænding når maksimalt op på 20 volt. Nominel spænding er 18 volt.

**Hvis plæneklipperen er udstyret med CUT TO ZERO-modulet anbefales det ikke at bruge plæneklipperen på stigninger på over 15°.

TEKNISKE DATA FOR 4G

Band	Tx(Mhz)	Rx(Mhz)	RF-udgangseffekt (maks.)
GSM900(B8)	880-915	925-960	33dBm
DCS1800(B3)	1710-1785	1805-1880	30dBm
WCDMA B1	1920-1980	2110-2170	24dBm
WCDMA B8	880-915	925-960	24dBm
WCDMA Band V	824-849	869-894	24dBm
LTE-FDD B1	1920-1980	2110-2170	23dBm
LTE-FDD B3	1710-1785	1805-1880	23dBm
LTE-FDD B7	2500-2570	2620-2690	23dBm
LTE-FDD B8	880-915	925-960	23dBm
LTE-FDD B20	832-862	791-821	23dBm
LTE-FDD B28	703-748	758-803	23dBm
LTE-TDD B38	2570-2620	2570-2620	23dBm
LTE-TDD B40	2300-2400	2300-2400	23dBm
LTE Band 3	1710-1785	1805-1880	23dBm
LTE Band 41	2535-2675	2535-2675	23dBm

TILBEHØR

	WR303E	WR305E WR365E	WR365E.1 WR308E
Skruer	8	8	8
Bundplade	1	1	1
Ladetårn	1	1	1
Unbrakonøgle	1	1	1
Knive	6	6	6
CUT TO ZERO-modul	/	/	1
Batteripakke (WA3640)	1	/	/
Batteripakke (WA3644)	/	1	1
Batterioplader (WA3931 / WA3932)	1	/	/
Batterioplader (WA3775 / WA3776)	/	1	1

Det anbefales, at alt udstyr købes i samme butik som maskinen. Se på emballagen til tilbehøret for at få yderligere oplysninger. Få hjælp og råd i butikken.

TEKNISKE DATA FOR 4G-GNSS

Globalt satellitnavigationssystem (GNSS)	GPS / GLONASS / BDS / Galileo / SBAS
Nominel frekvens	1559-1610 MHz 1215-1300 MHz 1164-1215 MHz

STØJINFORMATION

	WR303E WR305E WR365E WR365E.1 WR308E
A vægtet lydtryksniveau	$L_{PA} = 47 \text{ dB(A)}$
	$K_{PA} = 1.3 \text{ dB(A)}$
A vægtet lydeffektniveau	$L_{WA} = 55 \text{ dB(A)}$
	$K_{WA} = 1.3 \text{ dB(A)}$
Bær høreværn, når lydtrykket er over 80 dB (A).	

En vis støj fra maskinen kan ikke undgås. Støjende arbejde skal man have tilladelse til og begrænses til visse periode. Hold pauser og begræns arbejdstimerne til et minimum. Som personlig beskyttelse og beskyttelse af mennesker i nærheden, skal der bæres passende høreværn.

BEREGNET ANVENDELSE

Dette produkt er beregnet til privat plæneklipping. Den er designet til at slå græs ofte, for at vedligeholde en sundere og bedre udseende plæne end nogensinde før. Afhængigt af størrelsen på din græsplæne kan din plæneklipper programmeres til at slå græs på et vilkårligt tidspunkt eller med et vilkårligt interval. Det er ikke beregnet til grave, fejning eller sne rydning.

VEDLIGEHOLDELSE

Din plæneklipper arbejder hårdt og skal rengøres og efterses fra tid til anden. Denne del af vores guide hjælper dig med at holde din plæneklipper i god stand, så den kan holde i mange år uden problemer. Her kan du se, hvordan du passer på din plæneklipper. Sluk for plæneklipperen, før du udfører service eller vedligeholdelse.

1. Hold den skarp

⚠ ADVARSEL! Før du rengør, justerer eller udskifter knivene, skal du slukke for din plæneklipper og tage batteriet ud. Brug altid beskyttelseshandsker.

Udskiftning af knivbladene (Se Fig. 1 - Fig. 2)

Tag batteriet ud, og vend forsigtigt plæneklipperen på hovedet.

Fjern knivbladenes skruer med en skruetrækker.

Skru de nye knivblade godt fast.

Forsigtig: Hvis CUT TO ZERO-knivenheden skal udskiftes, skal du følge samme udskiftningsproces som ved hovedknivenheden. Hvis du har brug for at udskifte kniven på indersiden nær beskyttelsesdækslet, skal du blot rotere knivskiven for at dreje den indre kniv udad og afmontere den. Bær altid beskyttelseshandsker, og træf de nødvendige forholdsregler for at undgå personskade.

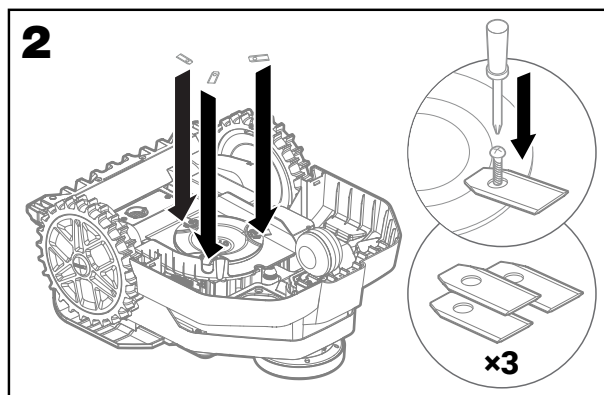
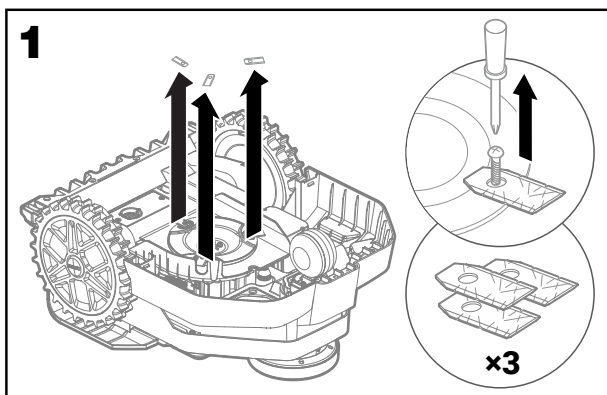

⚠ OBS: Ved montering af nye knivblade, skal du sørge for at udskifte ALLE knivbladene. Brug altid nye skruer, når der monteres knivblade. Dette er vigtigt for at sikre fastholdelsen af knivbladene samt afbalancere knivskiven. Manglende anvendelse af nye skruer kan medføre alvorlig personskade. Vigtigt: Når du har skruet knivbladene på drejeskiven, skal du sørge for, at de kan rotere frit.

2. Hold den ren

Din plæneklipper skal rengøres regelmæssigt. Det hjælper med at holde plæneklipperen i god stand, når snavs, skidt og ophobning af græs fra daglige græsslåninger fjernes. Sluk for plæneklipperen før rengøring. Som ekstra sikkerhed, fjern batteriet.

⚠ Vigtigt: Sørg for, at batteripakken er lukket, når du vasker din plæneklipper.

⚠ ADVARSEL! DIN PLÆNEKLIPPER må kun vaskes med vandslange! Brug IKKE en højtryksrensere til at vaske din plæneklipper. Vand med højt tryk kan komme ind i maskinen og beskadige elektroniske og mekaniske dele.

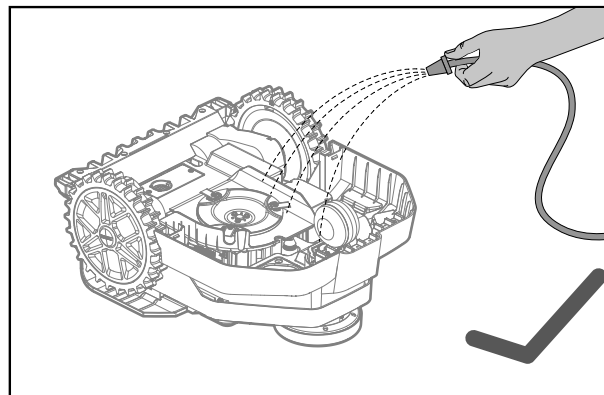
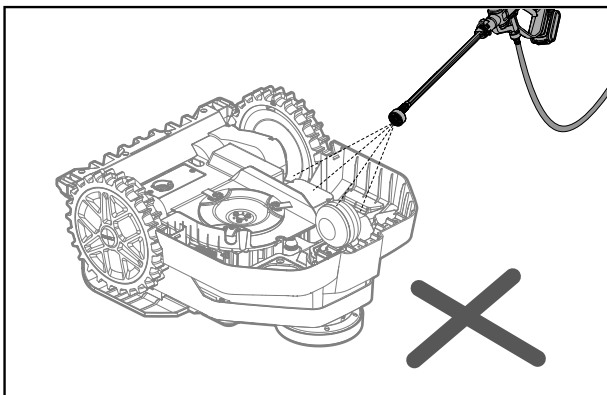

3. Hold den opladt

Plæneklipperens hjerte er dens 20V Li-ion Worx PowerShare-batteri.

A. For korrekt opbevaring af batteriet, skal du sørge for, at det er fuldt opladt og opbevares på et køligt og tørt sted.

B. Den anbefalede driftstemperatur ved plæneklipping er 0-55 °C.

C. Driftslevetiden for plæneklipperens batteri afhænger af antal driftstimer og varigheden af plæneklippingen pr. dag i klippesæsonen.

4. Hold den opdateret

Plæneklipperen forbedres løbende, og nye firmwareversioner er tilgængelige gratis. Hold altid plæneklipperens firmware opdateret, så du kan få mest muligt ud af plæneklipperen.

4.1 Se plæneklipperens aktuelle firmwareversion i appen:

- A. Tryk på sidebjælkeikonet i det øverste venstre hjørne.
- B. Vælg "Firmware Update" (firmwareopdatering).
- C. Skærmen viser "Current Version" (aktuel version). Den lille grå tekst nedenfor angiver versionsnummeret for den installerede firmware.

4.2 Opdater plæneklipperens firmware via appen:

- A. Tryk på sidebjælkeikonet i det øverste venstre hjørne.
- B. Vælg "Firmware Update" (firmwareopdatering).
- C. Tryk på "Update" (opdater). Appen sender en anmodning om opdatering af firmware. Hvis plæneklipperen er korrekt tilsluttet Wi-Fi, starter opdateringen. Vent tålmodigt, indtil processen er afsluttet.

5. Fjern ladestationen

Hvis ladestationen skal repareres eller opbevares i en længere periode, kan den fjernes helt.

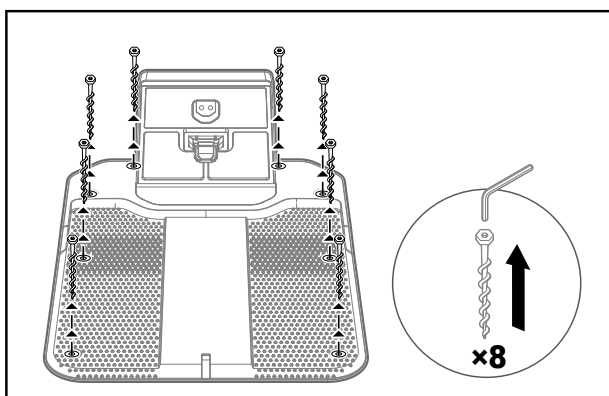
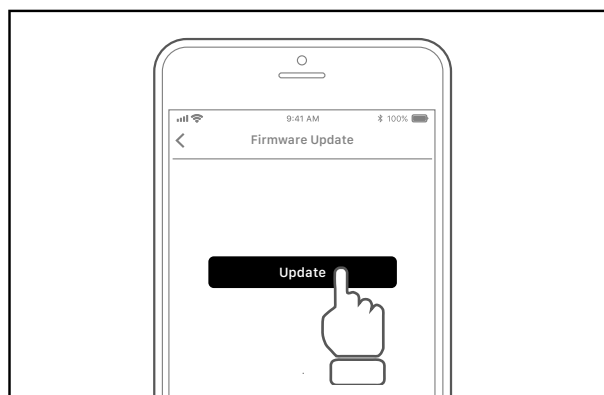
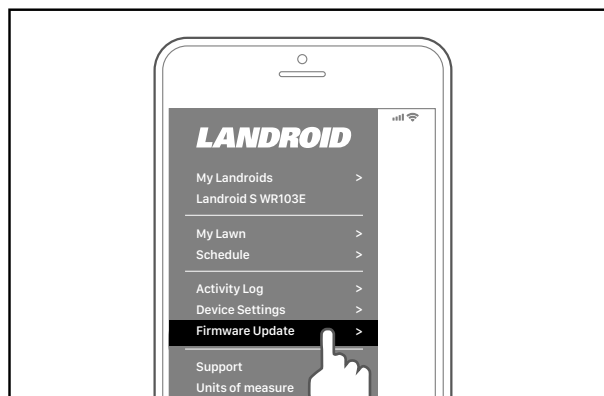

FEJLMEDDELELSER

Nogle gange går ting galt. Heldigvis er plæneklipperen intelligent nok til at fortælle dig, hvis den oplever problemer, så du kan udbedre dem. Hvis du er i tvivl, kan du besøge vores webside, hvor du finder nyttige videoer og yderligere support.

MEDDELELSE	ÅRSAG	HANDLING
-EE-	Ukendt fejl	Genstart plæneklipperen.
-F01	Regnforsinkelse	Plæneklipperen er i regnforsinkelsestilstand.
-F02	Lavt batteriniveau	Plæneklipperens batteriniveau er lavt.
-E01	Ude af klippeområde	Sæt plæneklipperen i ladestationen for at oplade den, og genstart den.
-E02	Fejl i drivhjulsmotor	Sluk for plæneklipperen, og vend den på hovedet. Se efter, om noget blokerer hjulene, og fjern det i givet fald.
-E03	Fejl i klippemotor	Sluk for plæneklipperen, og vend den på hovedet. Tag beskyttelseshandsker på for at undgå personskade. Se efter, om noget blokerer knivskiven, og fjern det i givet fald.
-E05	Mower Lifted	Anbring plæneklipperen på et jævnt underlag, tryk på START , og tryk derefter på OK for at genoptage normal drift.
-E06	Mower upside down	
-E07	Batteriopladningsfejl	Batteritemperaturen er for lav: Hvis temperaturen udenfor er under 0 °C, bør plæneklipperen ikke køre, og den holder op med at oplade. Opbevar plæneklipperen indendørs. Strømforsyningen er defekt: kontakt kundeservice.
-E08	Plæneklipperen kan ikke finde ladestationen	Ladestationen er ikke installeret på et egnet sted - den kan være omgivet af forhindringer eller være anbragt på en ujævn overflade. Kontroller installationsstedet.

MEDDELELSE	ÅRSAG	HANDLING
-E09	Kort ikke registreret	Kontroller, om der er oprettet et kort for dette område. Hvis ikke, skal du oprette et kort i appen og klikke på "Save" (gem) for at gennemføre processen.
-E11	Batteritemperaturen er uden for intervallet	Batteritemperaturen er for høj. Når temperaturen falder til 55 °C, genoptager maskinen arbejdet.
-E12	Kamera er tildækket	Rengør dækslet på kameraet. Kontroller, om plæneklipperens dekorplade er løftet. Hvis den er det, skal du montere den korrekt.
-E14	Utilstrækkeligt lys	I tidsplanen skal du indstille plæneklipperen til at køre tilbage til ladestationen før skumringen eller købe en Fiatlux-lygte til plæneklipperen.
-E16	Plæneklipperen kunne ikke flytte sig mellem zoner.	Kontroller, om der er forhindringer i passagen, og fjern dem i givet fald. Hvis problemet fortsætter, skal du lave en ny passage på kortet.

BEMÆRKNINGER

A. Før du tænder, skal du kontrollere, at plæneklipperen er inden for sit arbejdsområde.

B. Hvis du af en eller anden grund - f.eks. en havefest eller legende børn i haven - vil parkere plæneklipperen i ladestationen, skal du trykke på og derefter på . Plæneklipperen kører til ladestationen og bliver der. Bemærk, at plæneklipperen nu venter til næste planlagte plæneklipping. Hvis du vil genstarte den, skal du trykke på og derefter på for at starte din plæneklipper.

C. Hvis der gentagne gange opstår en fejl i det samme område på græsplænen, er der muligvis et problem i arbejdsområdet. Se venligst installationsvejledningen og se, om der er nogle problemer i din opsætning.

D. Hvis din græsplæne er opdelt i to adskilte områder, der er forbundet med en korridor mindre end 1 meter bred, hvoraf den ene ikke er forsynet med nogen ladestation: Hvis plæneklipperen løber tør for strøm, skal du manuelt løfte den tilbage i ladestationen.



E. Hvis plæneklipperen af og til kører unormalt, skal du nulstille den ved at slukke for den, tage batteriet ud i 30 sekunder, og derefter genstarte den. Hvis problemet ikke kan løses, skal du kontakte vores kundeservice for yderligere hjælp.

FEJLFINDING

Hvis din plæneklipper ikke fungerer korrekt, skal du følge nedenstående vejledning til fejlfhjælpning. Scan QR-koden for at få flere oplysninger om fejlfhjælpning.



SYMPTOM	ÅRSAG	LØSNING
Plæneklipperen kan ikke finde ladestationen.	Der er forhindringer foran ladestationen.	Fjern venligst forhindringer inden for 2 m foran ladestationen.
	QR-koden er dækket.	Sørg for, at QR-koden er tydelig, og at der ikke er noget direkte på eller over den.
	Ladestationen er installeret på et skyggefuldt sted.	Vælg et installationssted uden høje mure eller træer, som kan kaste skygge.
Det sekundære område klippes ikke.	Forkert kortlægning	Slet og kortlæg passagen igen.
	Der er forhindringer i passagen.	Fjern forhindringerne.
Plæneklipperen kører ikke på det korrekte tidspunkt.	Klokkeslættet er ikke indstillet korrekt.	Hold din plæneklipper tilsluttet Wi-Fi, og nulstil så arbejdsplanen.
	Den forrige klippeopgave blev ikke gennemført.	Plæneklipperen fortsætter den uafsluttede opgave.
Plæneklipperen slukkes, når den sættes i ladestationen.	Plæneklipperen lades ikke op, men slukkes på grund af for høj temperatur.	Anbring ladestationen i et skyggefuldt område, eller vent, til temperaturen er faldet.
	Dårlig forbindelse.	Kontroller LED-indikatorerne på ladestationen. Kontroller forbindelsen med kontaktstifterne på ladestationen og plæneklipperen.
Plæneklipperen kan ikke tilsluttes internettet.	Kontroller, at din router har de korrekte indstillinger.	Kontroller, at routerens frekvens er 2,4 GHz. Hvis din router har to indstillinger, skal du vælge 2,4 GHz-båndet. Sørg for, at din router er indstillet til 802.11-tilstand, og den trådløse indstilling er b/g/n-blandet. Sørg for, at din router har SSID Broadcast-funktionen aktiveret, når du tilslutter maskinen med appen. Du kan lukke den, når du har oprettet forbindelsen. Sørg for, at DHCP-funktionen er aktiveret. Hvis du har ændret dit Wi-Fi-netværk, skal du tilslutte plæneklipperen helt forfra.
	Kontroller, om routeren er frakoblet, eller om Wi-Fi SSID er blevet ændret.	Sørg for, at routeren er tilsluttet, og at Wi-Fi SSID er korrekt.

SYMPTOM	ÅRSAG	LØSNING
Opgradering af firmware mislykkedes.	Wi-Fi-signalet er svagt.	Flyt tættere på routeren for at øge signalstyrken.
	Batteriniveauet er under 50%.	Anbring plæneklipperen i ladestationen, eller sørg for, at batteriniveauet er over 50%.
Ladestationens  indikator lyser blå	Ladestationen har mistet forbindelsen til plæneklipperen.	Kontroller, om plæneklipperen er for langt fra ladestationen. Hvis plæneklipperen ofte mister forbindelsen på et bestemt sted, skal du tilpasse ladestationens placering i henhold til anvisningerne i lynvejledningen.
Ladestationens  indikator blinker blå	Ladestationen er ikke tilsluttet boligens Wi-Fi.	Kontroller, at plæneklipperen er parret korrekt med appen. Hvis parringen er gennemført, skal du kontrollere signalstyrken for Wi-Fi-netværket på din smartphone. Hvis signalet er svagt, kan ladestationen være for langt væk fra routeren. 1. Vælg et nyt sted til ladestationen i henhold til anvisningerne i lynvejledningen. 2. Flyt routeren tættere på ladestationen. 3. Køb en rækkeviddeforlænger til Wi-Fi-netværket.
Hvis plæneklipperen er udstyret med CUT TO ZERO-modulet, kan dets kabinet ofte sætte sig fast på forhøjede forhindringer.	Den valgte CUT TO ZERO-klippehøjde er for lav.	Kontroller CUT TO ZERO-højdeindstillingen, og indstil den ét niveau højere.

MILJØBESKYTTELSE

 Affald af elektriske produkter må ikke bortskaffes sammen med husholdningsaffald. Indlever så vidt muligt produktet til genbrug. Kontakt de lokale myndigheder eller forhandleren, hvis du er i tvivl.

Indtil batteriet:

Oplysninger om sikker bortskaffelse af brugte batterier

Når apparatet er udtjent, skal du fjerne batteripakken, inden du bortskaffer apparatet. Bortskaf ikke batterier sammen med husholdningsaffaldet. Smid heller ikke batteriet væk sammen med maskinen. Fjern den brugte batteripakke fra apparatet, og indlever den på din lokale genbrugsstation. Hvis du er i tvivl, kan du kontakte din kommune. Batterier kan påvirke grundvandet, hvis de bortskaffes forkert, og det kan være farligt for økosystemet. Smid ikke udtjente batterier ud som sorteret husholdningsaffald.

Vi, **Positec Technology (China) Co., Ltd**, erklærer hermed, at nedenstående produkt(er), som er omfattet af dette dokument, er i overensstemmelse med de gældende sikkerhedskrav i Skema 1 i Forordningerne om produktsikkerhed og telekommunikationsinfrastruktur 2023 (sikkerhedskrav til relevante tilslutningsbare produkter) ("**Sikkerhedskrav**")

Bemærk, at denne overensstemmelseserklæring, inklusive den definerede supportperiode, som fremgår heraf, kun gælder for produkter, der er solgt i Storbritannien.

Positec Technology (China) Co., Ltd tager gerne imod oplysninger om potentielle sårbarheder i softwaren, så vi kan træffe passende forholdsregler for at opretholde sikkerheden i vores produkter og systemer. Oplysninger om, hvordan du kan rapportere spørgsmål om sikkerhed, problemer eller mulige hændelser til vores produktsikkerhedsteam, kan ses her:

Link: <https://security.positecgroup.com>

Beskrivelse af netværksgrænseflader

Følgende netværksgrænseflader er som standard aktiveret, når enheden tændes:

• Bluetooth

Muliggør parring og binding mellem enheden og mobil-appen. Understøtter Wi-Fi-konfiguration via appen og giver under kortlægning også mulighed for enhedsadministration og kontrol.

• Wi-Fi

Forbinder enheden til hjemmets trådløse netværk for datakommunikation med sky-serveren. Understøtter fjernovervågning, kontrol og parameterkonfiguration via appen. Tillader desuden OTA (Over-The-Air) firmwareopdateringer for rettidig softwareoptimering.

• 4G mobilnetværk

Sikrer forbindelse til sky-serveren uden Wi-Fi og garanterer kontinuerlig kommunikation mellem enheden og appen for fjerninteraktion, data synkronisering og styring.

• NearLink

Forbindes med kompatibel opladningsstation for at modtage højpræcise RTK-positioneringsdata. Muliggør centimeternøjagtig positionering og forbedrer navigationens stabilitet og driftssikkerhed.

KONFORMITETSERKLÆRING

Vi,
Positec Germany GmbH
Postfach 680194, 50704 Cologne, Germany

På vegne af Positec erklæres at produktet
Beskrivelse **Græsslåmaskine-Robot**
Type **WR303E; WR305E; WR365E; WR365E.1; WR308E (200-399 -
betegnelse af maskineri, repræsentant for robotplæneklipper med
Vision-teknologi) (Serienummeret er placeret på bagsiden) med
batterilader WA3931 / WA3932 / WA3775 / WA3776 og ladestation
WA0516**
Funktion **Græsklipning**
Serienummer **Findes på typeskiltet**

Er i overensstemmelse med følgende direktiver,
**2006/42/EC, 2014/30/EU, 2014/35/EU, 2011/65/EU&(EU)2015/863,
2000/14/EC ændret ved 2005/88/EC, 2014/53/EU**

2000/14/EC ændret ved 2005/88/EC
- Konformitetstestprocedure pr. **Annex V**
- Målt niveau for lyd effekt **55 dB (A)**
- Deklareret garanteret niveau for lyd effekt **57 dB (A)**

Standarder i overensstemmelse med,
**Til plæneklipper: EN 50636-2-107:2015+A1:2018+A2:20
20+A3:2021, EN 60335-1:2012+A11:2014+A13:2017+A1
:2019+A2:2019+A14:2019+A15:2021+A16:2023, EN IEC
62311:2020, EN IEC 55014-1:2021, EN IEC 55014-2:2021, EN IEC
61000-3-2:2019+A1:2021+A2:2024, EN 61000-3-3:2013+A1:2019
+A2:2021+AC:2022**
**Til Bluetooth- og Wi-Fi-modul (2,4 G): EN 301 489-1 V2.2.3, EN
301 489-17 V3.2.4, EN 300 328 V2.2.2**
**Til 4G- + GPS-modul: EN 301 489-1 V2.2.3, EN 301 489-19 V2.2.1,
EN 301 489-52 V1.2.1, EN 301 511 V12.5.1, EN 301 908-1 V15.2.1,
EN 301 908-13 V13.2.1, EN 303 413 V1.2.1, EN 301 908-2 V13.1.1**
**Til oplader: EN IEC 55014-1:2021, EN IEC 55014-2:2021, EN IEC
61000-3-2:2019+A1:2021+A2:2024, EN 61000-3-3:2013+A1:2019
+A2:2021+AC:2022, EN IEC 60335-2-29:2021+A1:2021+A11:2024,
EN 60335-1:2012+A11:2014+A13:2017+A1:2019+A2:2019+A14:2
019+A15:2021+A16:2023, EN 62233:2008**
Til støj: EN ISO 3744:2010
Til RoHS: EN IEC 63000:2018

Personen, autoriseret til at udarbejde den tekniske fil,
Navn Marcel Filz
**Adresse Positec Germany GmbH Postfach 680194, 50704
Cologne, Germany**



2025/09/25
Allen Ding
Vicechef; Ingeniør, Test & Certificering
bemyndiget til at udstede overensstemmelseserklæringen på vegne
af producenten
Positec Technology (China) Co., Ltd
18, Dongwang Road, Suzhou Industrial
Park, Jiangsu 215123, P. R. China

KONFORMITETSERKLÆRING

Vi,
Positec Germany GmbH
Postfach 680194, 50704 Cologne, Germany

På vegne af Positec erklæres at produktet
Beskrivelse **Batteripakke**
Type **WA3640; WA3644**
Funktionen **Skaffe energi til ledningsfri værktøjer, haveredskaber
og lignende produkter**
Serienummer **Findes på typeskiltet**

Overholder følgende forordning og direktiver:
(EU) 2023/1542, 2011/65/EU & (EU) 2015/863

Standarder i overensstemmelse med,
**EN 62133-2:2017, EN 62133-2:2017/A1:2021
EN IEC 63000:2018**

Personen, autoriseret til at udarbejde den tekniske fil,
Navn Marcel Filz
**Adresse Positec Germany GmbH Postfach 680194, 50704
Cologne, Germany**



2025/09/25
Allen Ding
Vicechef; Ingeniør, Test & Certificering
bemyndiget til at udstede overensstemmelseserklæringen på vegne
af producenten
Positec Technology (China) Co., Ltd
18, Dongwang Road, Suzhou Industrial
Park, Jiangsu 215123, P. R. China

Användare kan se de elektroniska bruksanvisningarna på <https://wiki.worx.com/en>.

SÄKERHETSINSTRUKTIONER ALLMÄNNA & SPECIFIKA SÄKERHETSINSTRUKTIONER

⚠ VARNING Läs igenom alla varningar och säkerhetsinstruktioner. *Underlåtelse att beakta varningar och säkerhetsinstruktioner kan leda till elstöt, brand och/eller allvarlig personskada.*

Läs noga igenom instruktionerna för att kunna använda enheten på ett säkert sätt.

Spara alla varningar och säkerhetsinstruktioner för framtida referens.

- Denna apparat är inte avsedd att användas av personer (inklusive barn) med nedsatt fysisk, sensorisk eller mental förmåga, eller bristande erfarenhet och kunskap, såvida de inte har fått instruktioner om hur produkten används eller övervakas av en person som ansvarar för deras säkerhet.

- Barn måste övervakas för att säkerställa att de inte leker med apparaten.

VARNING: För att ladda batteriet, använd endast den avtagbara strömförsörjningsenheten som medföljer enheten.

VARNING: För att minska risken för personskador och att maskinen skadas, avlägsna inte batteripaketet innan maskinen är avstängd.

VIKTIGT

LÄS NOGA FÖRE ANVÄNDNING

SPARA FÖR FRAMTIDA REFERENS

Säker användningspraxis

Utbildning

- Läs noga igenom bruksanvisningen. Se till att du har förstått instruktionerna och sätt dig in i kontrollerna och hur man använder enheten på rätt sätt.
- Låt aldrig barn eller personer som inte satt sig in i dessa instruktioner använda enheten. Det kan finnas lokala bestämmelser med åldersgräns för operatören.
- Operatören eller användaren ansvarar för olyckor eller faror som drabbar andra personer eller deras egendom.

Förberedelser

- Säkerställ korrekt installation av det automatiska systemet för avgränsning av omkretsen enligt instruktionerna.
Denna maskin fungerar utan begränsningskabel eller virtuell gräns. Den kan automatiskt identifiera arbetsområdet och icke-arbetsområdet med kameran. När maskinen är påslagen kommer kameran automatiskt att slås på och arbeta samtidigt. Maskinen känner av att gräsmattan är arbetsområdet med kameran och icke-arbetsområdet som inte är gräsmattan. När maskinen kör mot till gränsen mellan gräsmattan och icke-gräsmattan kommer den automatiskt att vända sig för att återgå till arbetsområdet.
Lägg till remsor för Worx-kartläggning eller använd vattenslangar för att skilja den från grannens gräsmatta.
- Inspektera regelbundet det område där apparaten ska användas och ta bort alla stenar, pinnar, ledningar, ben och andra främmande föremål. Inspektera och rengör regelbundet gränsen mellan gräs och icke-gräs. Gräsklipparen kan lättare att identifiera arbetsområdet om gränserna rensas.
- Inspektera regelbundet knivar, bladbultar och klippenhet visuellt för att säkerställa att de inte är slitna eller skadade. Byt ut slitna eller skadade blad och bultar uppsättningsvis för att bibehålla balansen.
- Var försiktig med maskiner som har flera blad, eftersom ett roterande blad kan få även de övriga bladen att rotera.
- VARNING!** Gräsklipparen skall ej användas utan att skyddet finns på plats.

Drift

1. Allmänt

- a) Använd aldrig enheten med trasiga skydd eller utan att säkerhetsanordningar som t.ex. deflektorer sitter på plats.
- b) Placera inte händer eller fötter nära eller under roterande delar. Ställ dig aldrig ivägen för utloppsöppningen.
- c) Lyft aldrig upp och bär inte enheten medan motorn är igång.
- d) Se till att produkten är avstängd:
 - Innan du tar bort något som fastnat;
 - Innan du inspekterar, rengör eller reparerar enheten;
 - Efter att ha kört på ett främmande föremål ska maskinen inspekteras för skador;
 - Börjar maskinen vibrera onormalt, ska den undersökas innan omstart.
- e) Det är inte tillåtet att modifiera robotgräsklipparens originalutförande. Alla modifieringar görs på egen risk.
- f) Starta robotgräsklipparen enligt instruktionerna. När strömbrytaren befinner sig i läget ON (på), var noga med att hålla händer och fötter borta från de roterande bladen. För aldrig in händer eller fötter under gräsklipparen.
- g) Lyft aldrig upp robotgräsklipparen och bär inte runt den medan strömbrytaren befinner sig i läget ON (på).
- h) Låt inte personer som inte vet hur robotgräsklipparen fungerar, använda den.
- i) Lägg ingenting ovanpå robotgräsklipparen eller dess laddningsstation.
- j) Använd inte robotgräsklipparen med en defekt bladskiva eller stomme. Använd den inte heller med defekta blad, skruvar, muttrar eller sladdar.
- k) Stäng alltid av robotgräsklipparen med strömbrytaren när du inte tänker använda den. Robotgräsklipparen kan bara starta när strömbrytaren förs till läget ON (på) och rätt PIN-kod har angetts.
- l) Håll dina händer och fötter borta från de roterande bladen. Placera aldrig dina händer och fötter nära eller under chassiet när den robotliknande gräsklipparen är i drift.
- m) Undvik användning av maskinen och dess kringutrustning i dåliga väderförhållanden, särskilt vid risk för åsknedslag.
- n) Vidrör inte de farliga delar när de är i rörelse förrän de har stannat helt.
- o) För maskiner som används på offentlig yta, ska varningsskyltarna placeras runt maskinens arbetsyta. De ska visa följande text:
Varning! Automatisk gräsklippare! Håll dig borta från maskinen! Håll koll på barnen!
- p) För att undvika skaderisken, stanna vänligen gräsklipparen och bära den till en annan gräsmatta som ska klippas. Dra eller dra aldrig gräsklipparen när den är igång när du byter gräsmattan som ska klippas.

2. När robotgräsklipparen körs automatiskt

- a) Låt inte enheten köra automatiskt utan övervakning på områden där det finns husdjur, barn eller andra personer.
- b) Ställ in smarttelefonen så att den automatiskt låser skärmen efter 30 sekunder för att förhindra att appen missbrukas av andra.

Underhåll och förvaring

⚠ VARNING! När du vänder upp och ner på robotgräsklipparen måste strömbrytaren alltid vara inställd på OFF.

Strömbrytaren måste alltid vara inställd på OFF vid allt arbete under robotgräsklipparens ram, som t.ex. rengöring eller utbyte av blad.

- a) Se till att alla muttrar, bultar och skruvar är ordentligt åtdragna så att enheten hålls i säkert bruksskick.

- b) Inspektera robotgräsklipparen varje vecka och byt ut slitna eller skadade delar för säkerhets skull.
- c) Kontrollera i synnerhet att varken blad eller bladskiva är skadade. Byt ut alla blad och skruvar uppsättningsvis, så att de roterande delarna behåller sin balans.
- d) Se till att endast använda klippdelar av rätt typ vid utbyte.
- e) Ladda endast batteriet med den laddare som rekommenderas av tillverkaren. Delaktig användning kan leda till elstöt, överhettning eller läckage av frätande vätska från batteriet.
- f) Om elektrolyt skulle läcka ut, spola med vatten/neutraliserande medel, och uppsök läkare om elektrolyten kommer i kontakt med ögon osv.
- g) Service enheten måste utföras i enlighet med tillverkarens instruktioner.
- h) För att erhålla den bästa prestandan, ska följande intervall för omgivningstemperatur uppmärksammas. Den ska inte laddas, användas eller förvaras om följande temperaturintervall överskrids:
 - a) Temperaturintervall för laddning: 0°C~40°C
 - b) Temperaturintervall för urladdning: -20°C~55°C
 - c) Temperaturintervall för förvaring: -20°C~75°C
- i) Läckage av batterivätska kan orsaka hud- och ögonirritation eller kemiska brännskador.
 - a) Undvik kontakt med hud och ögon.
 - b) Om du råkar få vätska i ögonen: Gnugga inte. Skölj ögonen med vatten i minst 15 minuter och kontakta läkare.
 - c) Vid oavsiktlig kontakt, tvätta ytan omedelbart och noggrant med mild tvål och vatten.
 - d) Använd ett vätskeabsorberande material som sand på spilld vätska.

Rekommendation

Koppla enbart maskinen och/eller dess kringutrustning till eluttag som skyddas av jordfelsbrytare med en felström som inte mer än 30 mA.

Övriga risker

För att undvika skador bör du använda skyddshandskar när du byter bladen.

Transport

Använd originalförpackningen om robotgräsklipparen ska transporteras en längre sträcka. Så här lämnar/går du in i arbetsområdet på ett säkert sätt:

- a) Tryck på STOP knappen för att stoppa klipparen.
Du valde den fyra siffrorna i PIN-koden när du startade klipparen första gången.
- b) Stäng alltid av robotgräsklipparen om du avser att bära den.
- c) Du bär robotgräsklipparen i handtaget som sitter på framsidan på robotgräsklipparen. Bär robotgräsklipparen så att knivdisken är bortvänd från din kropp.

Krav för RF-exponering

För att uppfylla kraven för RF-exponering, krävs det att ett separationsavstånd på 200mm eller mer upprätthålls mellan denna apparat och människor då apparaten används.

För att säkerställa överensstämmelse, rekommenderas ingen användning som sker på närmare håll än detta avstånd. Antennen som används för denna sändare får inte finnas på samma plats i anslutning till någon annan antenn eller sändare.

Det är en klass III-apparat och ska endast strömförsörjas med extra låg säkerhetsspänning som motsvarar märkningen på apparaten.

WARNING: Använd endast den avtagbara strömförsörjningsenheten som medföljer apparaten för laddning av batteriet.

Säkerhetsföreskrifter för batteriet

- a) **Ta inte isär batteriet, öppna inte heller batteriet eller sära på battericeller.**
- b) **Kortslut inte batteriet. Förvara inte batteriet på ett slarvigt sätt i en låda där det kan kortslutas eller skadas av ledande material.** När batteriet inte används, håll det borta från metallobjekt, såsom pappersgem, pengar, nycklar, naglar, skruvar eller andra små metallobjekt som kan leda ström från en terminal till en annan. Om batteriterminalerna kortsluter varandra kan de förorsaka brandrisk.
- c) **Exponera inte batteriet för eld eller värme. Undvik förvaring i direkt solljus.**
- d) **Utsätt inte batteriet för mekanisk chock.**
- e) **Om batteriet läcker, låt inte vätskan komma i kontakt med hud eller ögon. Om så ändå skulle hända, skölj med mycket vatten och sök läkarhjälp.**
- f) **Håll batteriet rent och torrt.**
- g) **Torka av batteriet om det blir smutsigt med en torr, ren trasa.**
- h) **Batteriet måste laddas före användning. Använd den här bruksanvisningen för att ladda batteriet korrekt.**
- i) **Låt inte batteriet stå på laddning när det inte används.**
- j) **Efter lång tids användning kan det bli nödvändigt att ladda och ladda ur batteriet många gånger för att nå maximal prestanda.**
- k) **Ladda endast med laddare av varumärket Worx. Använd ingen annan laddare än den som specifikt ska användas med det här batteriet.**
- l) **Använd inte ett batteri som inte är avsett för användning med det här verktyget.**
- m) **Håll batteriet borta från barn.**
- n) **Behåll den ursprungliga bruksanvisningen för framtida användning.**
- o) **Plocka ur batteriet från produkten då det inte används.**
- p) **Kassera batteriet på rätt sätt.**
- q) **Blanda inte batterier med olika tillverkning, kapacitet, storlek eller typ i enheten.**
- r) **Håll batteriet borta från mikrovågor och högt tryck.**
- s) **Varning! Icke-uppladdningsbara batterier ska inte användas.**

Bruksanvisningskrav för trådlös produkt

- a) Enheten får endast användas under förutsättning att följande två villkor är uppfyllda:
 - (1) Enheten får inte orsaka skadlig störning och.
 - (2) enheten måste acceptera all mottagen störning, inklusive störningar som kan orsaka oönskad användning.
- b) **Försiktighet:** Ändringar eller modifieringar av denna enhet som inte uttryckligen godkänts av parten som är ansvarig för dess uppfyllelse kan upphäva användarens rätt att använda utrustningen.
- c) **NOTERA:** Utrustningen alstrar, använder och kan avge radiofrekvensenergi och om den inte installeras och används i enlighet med instruktionerna kan den orsaka skadliga störningar på radiokommunikation. Det finns dock inte någon garanti för att störning inte inträffar i en specifik installation. Om utrustningen orsakar skadliga störningar vid mottagning av radio- eller tv-mottagning, vilket kan fastställas genom att stänga av och slå på utrustningen, uppmanas användaren att försöka korrigera störningen genom en eller flera av följande åtgärder:
 - Rikta om eller flytta mottagningsantennen.
 - Öka avståndet mellan utrustningen och mottagaren.
 - Anslut enheten till ett uttag som hör till en annan krets än den som mottagaren är ansluten till.
 - Kontakta återförsäljaren eller en erfaren radioeller TV-tekniker för att få hjälp.

INFORMATION OM GRÄSKLIPPAREN



VARNING – ROBOTGRÄSKLIPPARE kan vara farliga om de används på fel sätt. Läs noggrant igenom bruksanvisningen och sätt dig in i dess innehåll innan du använder din ROBOTGRÄSKLIPPARE.



VARNING – Håll ett säkerhetsavstånd från enheten när den är igång.



VARNING – Stäng av enheten innan du utför arbete på den eller lyfter upp den.



VARNING – Åk inte på enheten.



Li-Ion

Litiumjonbatteri, som har blivit märkt med symbolerna i samband med "separat samling" av alla batteripack och batteripaket. Det återvinns eller tas bort för att minska miljöpåverkan. Batterier kan vara skadliga för miljön och människors hälsa eftersom de innehåller skadliga ämnen.



Kasta inte in i eld



Batterier kan komma i kontakt med vattensystemet om de avyttras felaktigt, vilket kan vara farligt för ekosystemet. Kasta inte förbrukade batterier i de vanliga hushållssoporna.

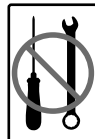

Demontera inte maskinen utan tillstånd.



Elektriska avfallsprodukter får inte kasseras med hushållsavfallet. Återvinn på återvinningscentraler. Kontakta dina lokala myndigheter eller återförsäljaren för återvinningsråd.



Klass III-apparat



Läs bruksanvisningen

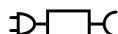

Avtagbar matningsenhet



Symbolen på förpackningen gäller endast för Frankrike.

Din gräsklippare kan användas ihop med annan Worx kringutrustning. Besök www.worxlandroid.com för att lära dig mer om de utrustningsalternativ som finns tillgängliga.

VAD FINNS I KARTONGEN

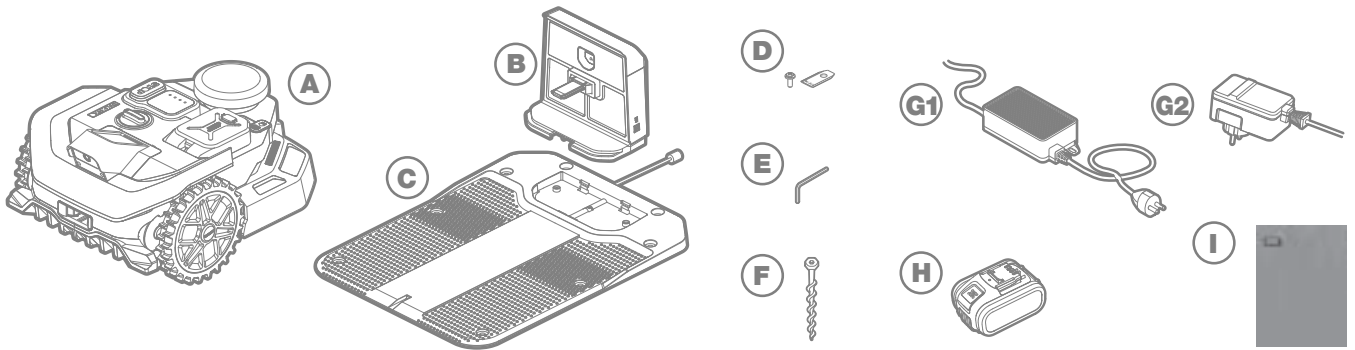



- A Gräsklipparrobot
- B Laddningstorn
- C Laddningsplatta
- D Extra knivar
- E Hex nyckel
- F Skruvar
- G1 Nätaggregat (gäller inte för modell WR303E)
- G2 Nätaggregat (endast för WR303E)
- H Batteri 20V
- I manual

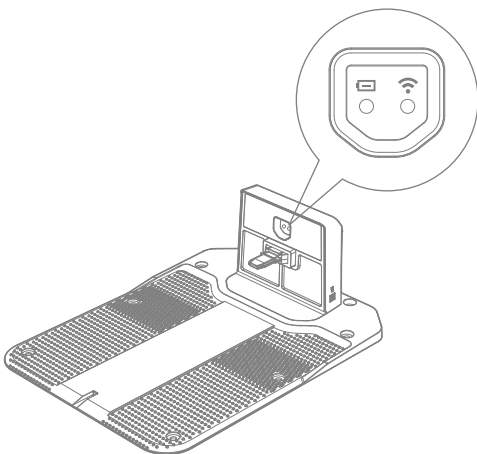

LÄR KÄNNA STRÖMFÖRSÖRJNING



Ikon	Typ	Funktionsbeskrivning
	Grön	Fast sken: Normal laddningsfunktion Andas: Laddning pågår
	Röd	Fast sken: Fel i laddningsstationen Blinkande: Batteripoler, kortslutningsfel
	Av	Ingen strömförsörjning.
	Blå	Fast sken: Wi-Fi ansluten, gräsklippare fränkopplad från laddningsstationen Blinkande: Wi-Fi inte anslutet
	Grön	Fast sken: RF-modul arbetar normalt
	Av	RF-modul saknar strömförsörjning

LÄR KÄNNA GRÄSKLIPPAREN (WR303E & WR305E & WR365E)

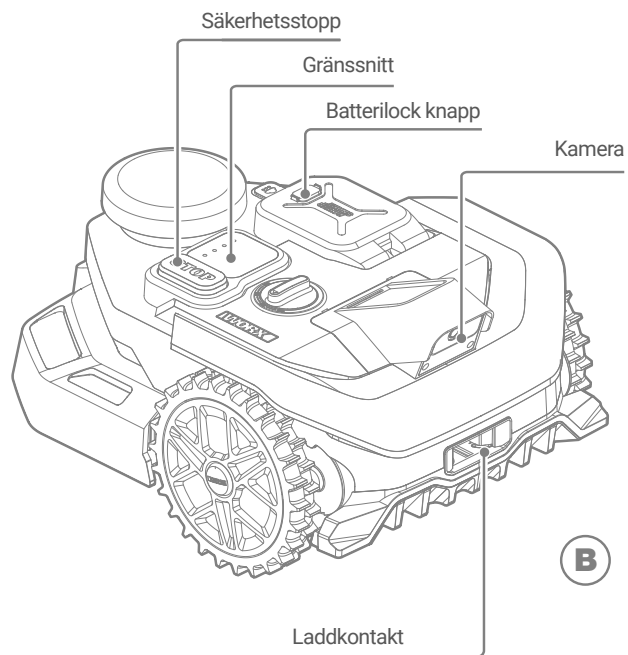
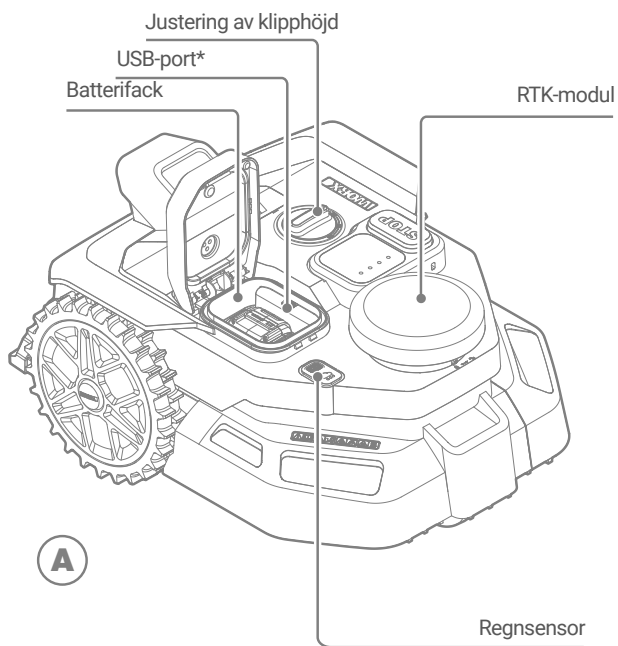

*USB-port Används för att exportera loggfiler och utföra manuell uppgradering av firmware.

LÄR KÄNNA GRÄSKLIPPAREN (WR365E.1 & WR308E)

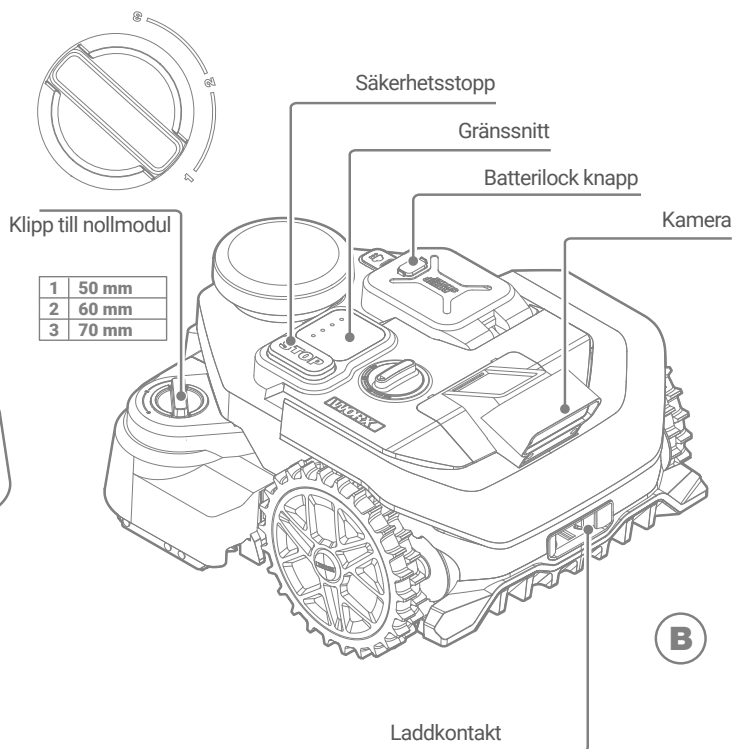
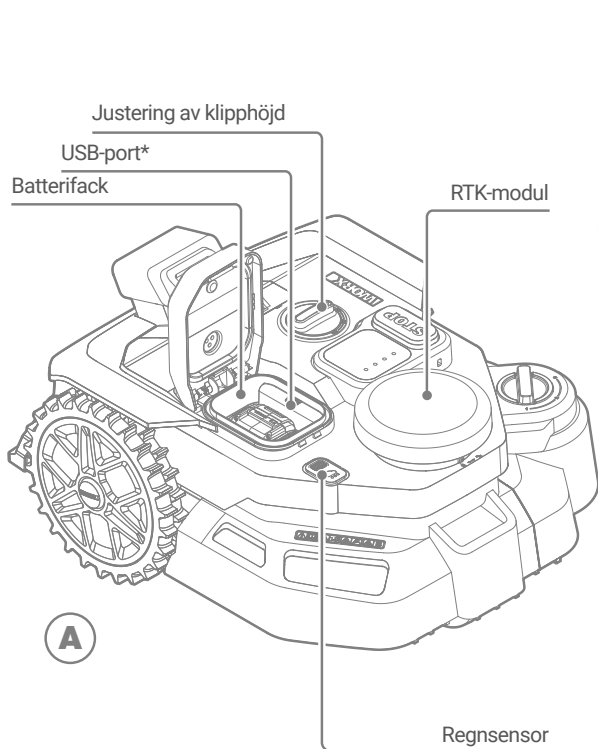

*USB-port Används för att exportera loggfiler och utföra manuell uppgradering av firmware.

bilden är endast för referens

TEKNISKA DATA

Type **WR303E WR305E WR365E WR365E.1 WR308E (200-399 - maskinbeteckning, är representativ för robotgräsklippare med Vision-teknik)**

	WR303E	WR305E	WR365E	WR365E.1	WR308E
Märkspänning	20V Max.*				
Hastighet utan belastning (/min)	2800 /min				
Klippområde (m ²)	300 m ²	500 m ²	650 m ²		800 m ²
Klippdiameter (cm)	18 cm				
Klipphöjd (mm)	30-40-50-60 mm				
Klippsystem	3 blad				
Klipp till noll	N			Y	
Klippningshöjd av klipp till noll	/			1-2-3 50-60-70 mm	
Kamera	Mono		Stereo		
Lutning (%)	30% (17°)**				
Batterityp	Lithium-ion				
Batterikapacitet (Ah)	2.5 Ah	4 Ah			
Batterimodell	WA3640	WA3644			
Laddningstid cirka (min.)	100 mins.	80mins.			
Laddarmodell	WA3931 / WA3932	WA3775 / WA3776			
Laddargradering	Ineffekt:100-240 V~50/60 Hz, 48W, Uteffekt: 20 V , 1.5 A	Ineffekt:100-240 V~50/60 Hz, 90W, Uteffekt: 20 V , 3.0 A			
Enhetsvikt (kg)	11.1 kg	11.4 kg	11.4 kg	12.8 kg	12.8 kg
Skyddsklass	III				
App (Wi-Fi / Bluetooth)	Y				
Frekvensband för Bluetooth (MHz)	2400-2483.5 MHz				
Maximal sändareffekt för Bluetooth (dBm)	8 dBm				
Frekvensband för Wi-Fi (MHz)	2400-2483.5 MHz				
Maximal överförd effekt för Wi-Fi (dBm)	20 dBm				
Vattentät nivå	IPX 6				

*Spänning uppmätt utan belastning. Initial batterispänning är max. 20 V. Nominell spänning är 18 V.

**Om gräsklipparen är utrustad med Klipp-till-noll modul rekommenderar vi att inte använda gräsklipparen i sluttningar större än 15°.

TEKNISKA DATA FÖR 4G

Band	Tx(Mhz)	Rx(Mhz)	RF uteffekt (Max)
GSM900(B8)	880-915	925-960	33dBm
DCS1800(B3)	1710-1785	1805-1880	30dBm
WCDMA B1	1920-1980	2110-2170	24dBm
WCDMA B8	880-915	925-960	24dBm
WCDMA Band V	824-849	869-894	24dBm
LTE-FDD B1	1920-1980	2110-2170	23dBm
LTE-FDD B3	1710-1785	1805-1880	23dBm
LTE-FDD B7	2500-2570	2620-2690	23dBm
LTE-FDD B8	880-915	925-960	23dBm
LTE-FDD B20	832-862	791-821	23dBm
LTE-FDD B28	703-748	758-803	23dBm
LTE-TDD B38	2570-2620	2570-2620	23dBm
LTE-TDD B40	2300-2400	2300-2400	23dBm
LTE Band 3	1710-1785	1805-1880	23dBm
LTE Band 41	2535-2675	2535-2675	23dBm

TILLBEHÖR

	WR303E	WR305E WR365E	WR365E.1 WR308E
Skrudar	8	8	8
Laddningstorn	1	1	1
Laddningsplatta	1	1	1
Hex nyckel	1	1	1
Blad	6	6	6
Klipp till nollmodul	/	/	1
Batteripaket (WA3640)	1	/	/
Batteripaket (WA3644)	/	1	1
Laddning (WA3931 / WA3932)	1	/	/
Laddning (WA3775 / WA3776)	/	1	1

Vi rekommenderar att du endast köper originaldelar enligt ovanstående lista från den butik där du köpte enheten. Se tillbehörsförpackningen för mer information. Butikspersonalen kan hjälpa dig och ge råd.

TEKNISKA DATA FÖR 4G-GNSS

Globalt navigationssatellitssystem (GNSS)	GPS / GLONASS / BDS / Galileo / SBAS
Nominell frekvens	1559-1610 MHz 1215-1300 MHz 1164-1215 MHz

BULLERINFORMATION

	WR303E WR305E WR365E WR365E.1 WR308E
A-viktat ljudtryck	$L_{PA} = 47 \text{ dB(A)}$
	$K_{PA} = 1.3 \text{ dB(A)}$
A-viktad ljudnivå	$L_{WA} = 55 \text{ dB(A)}$
	$K_{WA} = 1.3 \text{ dB(A)}$
Bär hörselskydd när ljudtrycket är högre än 80 dB (A).	

Ett visst mått av buller från maskinen kan inte undvikas. Återkommande bullerarbete ska licensieras och begränsas under vissa perioder. Att hålla viloperioder och begränsa arbetstiden till ett minimum kan även behövas. För personligt skydd och för skydd av personer som jobbar i närheten skall lämpligt hörselskydd bäras.

ÄNDAMÅLSENLIK ANVÄNDNING

Denna gräsklippare är avsedd för hemmabruk. Den är konstruerad att klippa ofta och hålla gräsmatta finare och i bättre form än någonsin. Beroende på gräsmattans storlek kan din gräsklippare programmeras att fungera när som helst eller vissa tidsintervall. Den är inte avsedd för grävning, sopning eller snöröjning.

UNDERHÅLL

Din gräsklippare arbetar hårt och måste rengöras och kontrolleras då och då. Denna sektion av bruksanvisningen hjälper dig att hålla gräsklipparen i gott skick så att den kan hålla i många år utan problem. Så här tar du hand om din gräsklippare. Stäng av gräsklipparen innan du utför service eller underhåll.

1. BEHÅLL SKÄRPAN

⚠️ VARNING! Innan du rengör, justerar eller byter ut bladen, stäng av gräsklipparen och ta bort batteriet. Använd alltid skyddshandskar.

Byta knivar (Se Bild 1 - Bild 2)

Ta bort batteriet och vänd försiktigt på gräsklipparen.

Lossa skruvarna från knivarna med en skruvmejsel.

Skruva fast de nya knivarna ordentligt.

Försiktighet: Om Klipp till noll-bladenheten behöver bytas ut, följ samma procedur som för huvudenhetens blad. Om du behöver byta bladet som är placerat på insidan nära skyddshöljet, vrid bara bladskivan för att vrida det inre bladet utåt för borttagning. Använd alltid skyddshandskar och vidta lämpliga skyddsåtgärder för att undvika skador.

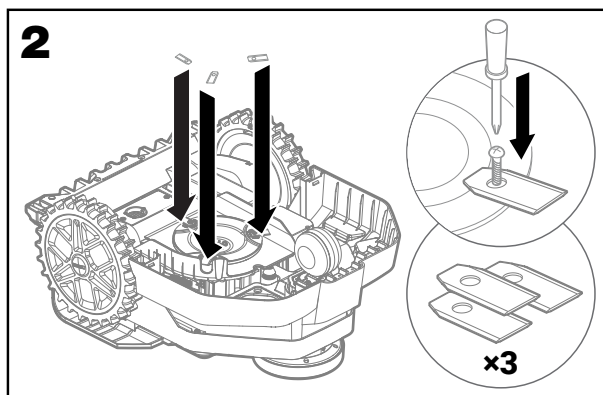
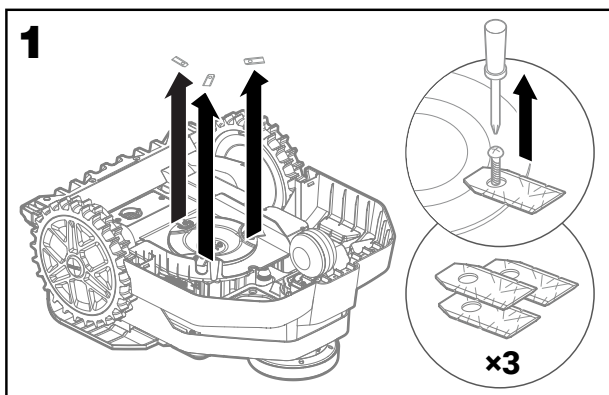

⚠️ Observera: När du byter knivar, se till att byta ut SAMTLIGA knivar.

Använd alltid nya skruvar när du fäster knivarna. Detta är viktigt för att knivarna ska sitta fast och för att balansera knivdisken. Om du inte använder nya skruvar kan det leda till allvarlig skada.

Viktigt: När en kniv har skruvats fast på knivdisken ska du kontrollera att kniven kan rotera fritt.

2. Rengöring

Din gräsklippare ska rengöras regelbundet. Detta bidrar till att hålla den i gott skick, och särskilt viktigt är att ta bort jord, skräp och gräsavlagringar. Stäng av gräsklipparen innan rengöring. För extra säkerhet ska du även ta bort batteriet.

⚠️ Uppmärksamhet: Se till att batteripaketets hölje är stängt när du tvättar gräsklipparen.

⚠️ VARNING! DIN GRÄSKLIPPARE kan endast tvättas med hjälp av en slang! Använd INTE en högtryckstvätt på din gräsklippare. Vatten med högt tryck kan komma in i tätningens inre och skada elektroniska och mekaniska delar.

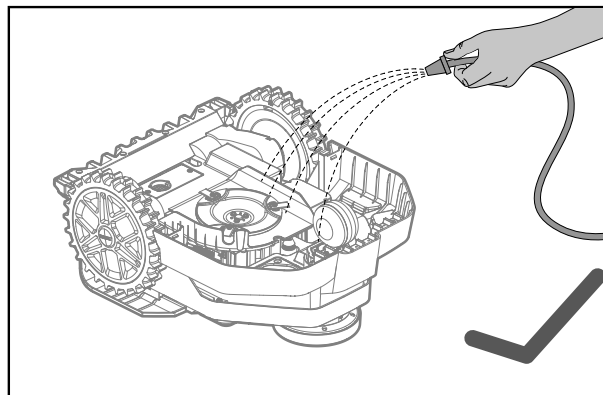
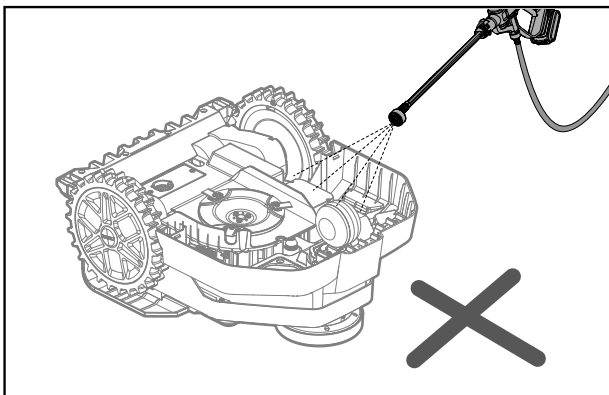

3. Laddning

Hjärtat i gräsklipparen är dess 20 V Li-jon Worx PowerShare batteri.

A. För korrekt hantering av batteriet ska det vara fulladdat och förvaras på en sval och torr plats mellan.

B. Gräsklipparens rekommenderade drifttemperatur är mellan 0-55 °C.

C. Livslängden för gräsklipparens batteri beror på antalet användningstimmar och längden på daglig användning under gräsklippningssäsongen.

4. Uppdatera

Gräsklipparen förbättras alltid och nya firmwareversioner finns tillgängliga för gratis nedladdning. Håll alltid gräsklipparens firmwareprogram uppdaterat för att få ut det mesta av gräsklipparen.

4.1 Kontrollera nuvarande firmwareversion för gräsklipparen i appen:

- A. Klicka på sidofältets ikon i övre vänstra hörnet.
- B. Välj "Uppdatering av firmwareprogram".
- C. Skärmen visar "Aktuell version". Den lilla grå texten nedan indikerar den firmwareversion som är installerad.

4.2 Uppdatera gräsklipparens firmwareprogram via appen:

- A. Klicka på sidofältets ikon i övre vänstra hörnet.
- B. Välj "Uppdatering av firmwareprogram".
- C. Klicka på "Uppdatera". Appen skickar en begäran om uppdatering av firmwareprogrammet. Om gräsklipparen är korrekt ansluten till Wi-Fi startar uppdateringen. Vänta tills processen är klar.

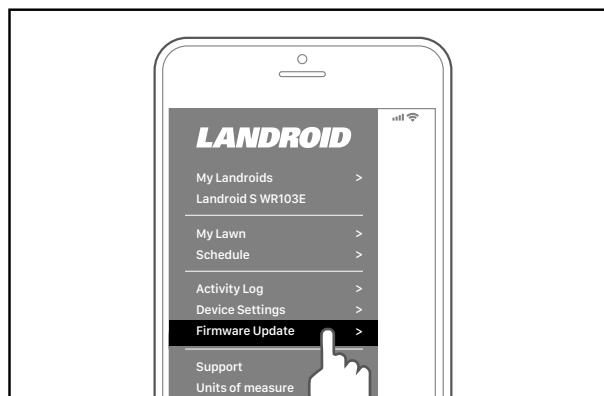

5. Ta bort laddstationen

Om laddningsstationen behöver repareras eller behöver förvaras under en längre tid kan den tas bort helt.

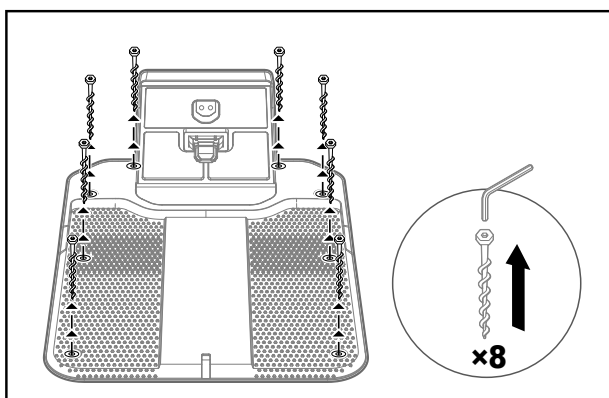

FELMEDDELANDEN

Ibland blir det fel. Lyckligtvis är gräsklipparen tillräckligt smart för att kunna tala om för dig om den upptäcker ett problem så att du kan fixa det. Om du är osäker kan du besöka vår webbplats, där du hittar informativa videor och ytterligare support.

MEDELLENDE	ORSAK	ÅTGÄRD
-EE-	Okänt fel	Starta om gräsklipparen.
-F01	Regnfördröjning	Gräsklipparen är i regnfördröjningsstatus.
-F02	Låg batterinivå	Gräsklipparen har låg batterinivå.
-E01	Utanför arbetsområdet	Ta tillbaka gräsklipparen till laddningsstationen för laddning och starta sedan om den.
-E02	Hjulmotorfel	Stäng av gräsklipparen, vänd på gräsklipparen och kontrollera om något blockerar hjulen. Om så är fallet ta bort det.
-E03	Fel på knivmotorn	Stäng av gräsklipparen och vänd på den. Använd skyddshandskar för att undvika skador och kontrollera om det är något som blockerar bladskivan. Om så är fallet, ta bort det.
-E05	Gräsklipparen har lyfts	Placera gräsklipparen på plan mark, tryck på START (up), tryck sedan på OK (SET) för att återuppta normal drift.
-E06	Gräsklipparen upp och ned	
-E07	Batteriladdningsfel	Temperaturen i batteriet är för låg: När utomhustemperaturen är under 0 °C är användning inte lämplig och gräsklipparen slutar ladda. Förvara gräsklipparen inomhus. Strömförsörjningen är trasig, kontakta kundtjänst.
-E08	Gräsklipparen hittar inte laddstationen	Laddstationen är inte installerad på en lämplig plats – den kan vara omgiven av hinder eller placerad på ojämn mark. Kontrollera installationsplatsen.

MEDDELANDE	ORSAK	ÅTGÄRD
-E09	Karta hittades inte	Kontrollera om en karta har skapats för detta område. Om inte, skapa en karta och se till att klicka på "Spara" för att fullfölja processen.
-E11	Batteritemperaturen är utanför intervallet	Batteritemperaturen är för hög. När temperaturen sänks till 55°C återgår maskinen till normalt arbete.
-E12	Kameran är täckt	Rengör kamerans kåpa. Kontrollera om gräsklipparens dekorativa hölje har lyfts. Om så är fallet, återinställ det korrekt.
-E14	Otillräcklig belysning	Ställ in i schemat att gräsklipparen återvänder till laddningsstationen innan skymningen, eller köp en Fiatlux lampa från en butik.
-E16	Gräsklipparen misslyckades med att passera mellan zoner.	Kontrollera om det finns några hinder i passagen och ta i så fall bort dem. Om problemet kvarstår, skapa om passagen på kartan.

NOTERINGAR



- A. Innan strömmen slås på, kontrollera alltid att gräsklipparen är i arbetsområdet.
- B. Om du av någon anledning, t.ex. en fest eller barn som leker vill parkera gräsklipparen i laddningsstationen, tryck på och sedan . Gräsklipparen åker till dess station och stannar där. Notera att gräsklipparen nu kommer att vänta tills nästa schemalagda gräsklippnings-session. Om du vill starta om den när som helst, tryck på sedan för att starta gräsklipparen.
- C. Om ett fel uppstår upprepade gånger inom samma område på din gräsmatta kan du ha problem med arbetsområdet. Läs instruktionerna för installation och kontrollera att din inställning är korrekt med hjälp av dessa.
- D. Om din gräsmatta är uppdelad i två separata områden som förbinds av en korridor som är mindre än 1 meter bred och ett av områdena inte har någon laddstation, när gräsklipparens laddning är slut, ta den manuellt till laddningsstationen.
- E. Om gräsklipparen kör onormalt emellanåt, återställ det genom att stänga av den och ta bort batteriet i 30 sekunder och sedan starta om den. Om problemet inte går att lösa, kontakta vår kundtjänst.



FELSÖKNING

Om gräsklipparen inte fungerar korrekt följer du felsökningsguiden nedan. Skanna QR-koden för mer felsökning.

SYMPTOM	ORSAK	LÖSNING
Gräsklipparen hittar inte laddstationen.	Det finns hinder framför laddstationen.	Plocka bort hindren inom 2 m framför laddstationen.
	QR-koden är inte synlig.	Se till att QR-koden är tydlig och att det inte finns något direkt på den eller ovanför den.
	Laddningsstationen har installerats i ett skuggigt område.	Flytta laddningsstationen till en plats utan höga murar eller träd på någon sida som kan skugga.
Biytan har inte klippts.	Felaktig kartläggning	Ta bort och kartlägg passagen på nytt.
	Det finns hinder i passagen.	Ta bort hindren.
Gräsklipparen arbetar inte vid korrekt tid.	Klockan är inte inställd på korrekt tid.	Håll gräsklipparen ansluten till Wi-Fi och återställ sedan arbetsschemat.
	Föregående gräsklippningsuppgift är inte klar.	Gräsklipparen kommer att fortsätta med uppgiften som inte är avslutad.
Gräsklipparen stängs av vid dockningen i laddningsstationen.	Gräsklipparen kan inte laddas på grund av skydd mot övertemperaturer och stängs av.	Placera laddningsstationen i ett skuggigt område eller vänta tills temperaturen har svalnat.
	Dålig anslutning.	Kontrollera LED-lampan i laddningsstationen. Kontrollera anslutningen mellan kontaktstiften som är placerade på laddningsstationen och laddningsremsan.
Gräsklipparen lyckas inte ansluta till internet.	Kontrollera att din router har rätt inställningar.	Kontrollera att din router är för 2,4 GHz. Om din router har två inställningar, aktivera 2,4 GHz-bandet. Se till att din router är inställd på 802.11 och trådlöst blandat läge b/g/n. Kontrollera att din router har funktionen SSID Broadcast aktiverad när du ansluter gräsklipparen med appen. Du kan stänga den när anslutningen är klar. Se till att DHCP-funktionen är aktiverad. Om du har ändrat ditt Wi-Fi-nätverk behöver du ansluta gräsklipparen till det nya nätverket.
		Kontrollera huruvida routern är fränkopplad eller Wi-Fi-SSID är förändrat.

SYMPTOM	ORSAK	LÖSNING
Uppgraderingen av firmware misslyckas.	Wi-Fi-signalen är svag.	Flytta närmare routern för en starkare signal.
	Batterinivån är mindre än 50 %	Placera gräsklipparen i laddningsstationen eller se till att batterinivån är över 50 %.
Laddningsstations  -indikatorn är stadigt blå	Laddningsstationen har tappat anslutningen till gräsklipparen.	Kontrollera om gräsklipparen är för långt från laddningsstationen. Om gräsklipparen ofta kopplas ifrån vid en viss plats, justera placeringen av laddningsstationen enligt instruktionerna i QSG.
Laddningsstations  -indikatorn blinkar blått	Laddningsstationen är inte ansluten, eller ännu inte ansluten till hemma-Wi-Fi-nätverket.	Se till att gräsklipparen har parkopplats med appen. Om parkopplingen är klar, kontrollera Wi-Fi-signalstyrkan på din smartphone. Om signalen är svag kan laddningsstationen vara för långt från routern. 1. Flytta laddningsstationen enligt instruktionerna i QSG. 2. Flytta routern närmare laddningsstationen. 3. Köp en Wi-Fi-signalförstärkare.
När gräsklipparen är utrustad ned modulen Klipp till noll kan dess hölje ofta fastna på upphöjda hinder.	Den valda Klipp till noll-klipphöjden är för låg.	Kontrollera höjdställningen för Klipp till noll och justera den till en nivå högre.

MILJÖHÄNSYN

 Elektriska avfallsprodukter får inte kasseras med hushållsavfallet. Återvinn på återvinningscentraler. Kontakta dina lokala myndigheter eller återförsäljaren för återvinningsråd.

För batteriverktyg:

Information angående säker hantering av använda batterier

I slutet av apparatens livslängd, ta bort batteripaketet säkert innan du gör dig av med apparaten. Kasta inte batterier i vanligt avfall eller släng dem i sopkorgen. Kasta inte heller batteriet tillsammans med maskinen. Ta bort det använda batteripaketet från apparaten och lämna in det på närmaste eller bekväma återvinningsanläggning. Vid tveksamheter, kontakta din lokala miljöskyddsavdelning. Batterier kan komma in i vattenkretsen om de inte hanteras korrekt, vilket kan vara skadligt för ekosystemet. Släng inte bort använda batterier som osorterat hushållsavfall.

Vi, [Positec Technology \(China\) Co., Ltd](#), förklarar härmed att nedanstående produkter som täcks av detta dokument överensstämmer med tillämpliga säkerhetskrav i schema ett i produktsäkerhets- och telekommunikationsinfrastrukturen (Säkerhetskrav för relevanta anslutningsbara produkter) förordningar 2023 ("Säkerhetskrav")

Observera att detta uttalande om överensstämmelse, inklusive den definierade supportperioden som anges här, endast gäller produkter som säljs i Storbritannien.

[Positec Technology \(China\) Co., Ltd](#) välkomnar synpunkter på potentiella sårbarheter i mjukvaran så att vi kan vidta lämpliga åtgärder för att upprätthålla säkerheten för våra produkter och system. Information om hur du rapporterar säkerhetsfrågor, problem eller möjliga incidenter till produktsäkerhetsteamet finns här:

Länk: <https://security.positecgroup.com>

Beskrivning av nätverksgränssnitt

Följande nätverksgränssnitt aktiveras som standard när enheten startas:

- Bluetooth

Möjliggör parkoppling och bindning mellan enheten och mobilappen. Stöder Wi-Fi-konfiguration via appen och ger under kartläggningen möjlighet till enhetskontroll och -hantering.

- Wi-Fi

Ansluter enheten till hemnätverket för datakommunikation med molnservern. Stöder fjärrövervakning, styrning och parameterkonfiguration via appen. Möjliggör dessutom OTA-uppdateringar (Over-The-Air) för att säkerställa aktuell programvaruoptimering.

- 4G mobilnät

Säkerställer anslutning till molnservern när Wi-Fi inte är tillgängligt och garanterar kontinuerlig kommunikation mellan enheten och appen för fjärrinteraktion, datasynkronisering och styrning.

- NearLink

Ansluter till kompatibel laddstation för att ta emot högprecisa RTK-positioneringsdata. Möjliggör positionsnoggrannhet på centimeternivå, vilket förbättrar navigationsstabilitet och driftprecision.

DEKLARATION OM ÖVERENSSTÄMMELSE

Vi,
Positec Germany GmbH
Postfach 680194, 50704 Cologne, Germany

På Positecs vägnar förklara att produkten
Beskrivning **Gräsklipparrobot**
Typ **WR303E; WR305E; WR365E; WR365E.1; WR308E (200-399 - maskinbeteckning, är representativ för robotgräsklippare med Vision-teknik) (Serienummeret är placerat på baksidan) med batteriladdare WA3931 / WA3932 / WA3775 / WA3776 och Laddningsbas WA0516**
Funktion **Gräsklippning**
Serienummer **Hittas på märketiketten**

Uppfyller följande direktiv,
2006/42/EC, 2014/30/EU, 2014/35/EU, 2011/65/EU&(EU)2015/863, 2000/14/EC ändrad av 2005/88/EC, 2014/53/EU

2000/14/EC ändrad av 2005/88/EC
- Konformitetsutvärderingsprocedur enligt **Annex V**
- Uppmätt bullernivå **55 dB (A)**
- Deklarerad garanterad bullernivå **57 dB (A)**

Standarder överensstämmer med,
För gräsklippare: EN 50636-2-107:2015+A1:2018+A2:2020+A3:2021, EN 60335-1:2012+A11:2014+A13:2017+A1:2019+A2:2019+A14:2019+A15:2021+A16:2023, EN IEC 62311:2020, EN IEC 55014-1:2021, EN IEC 55014-2:2021, EN IEC 61000-3-2:2019+A1:2021+A2:2024, EN 61000-3-3:2013+A1:2019+A2:2021+AC:2022
För Bluetooth & Wi-Fi-modul (2,4G): EN 301 489-1 V2.2.3, EN 301 489-17 V3.2.4, EN 300 328 V2.2.2
För 4G+GPS modul: EN 301 489-1 V2.2.3, EN 301 489-19 V2.2.1, EN 301 489-52 V1.2.1, EN 301 511 V12.5.1, EN 301 908-1 V15.2.1, EN 301 908-13 V13.2.1, EN 303 413 V1.2.1, EN 301 908-2 V13.1.1
För laddare: EN IEC 55014-1:2021, EN IEC 55014-2:2021, EN IEC 61000-3-2:2019+A1:2021+A2:2024, EN 61000-3-3:2013+A1:2019+A2:2021+AC:2022, EN IEC 60335-2-29:2021+A1:2021+A11:2024, EN 60335-1:2012+A11:2014+A13:2017+A1:2019+A2:2019+A14:2019+A15:2021+A16:2023, EN 62233:2008
För buller: EN ISO 3744:2010
För RoHS: EN IEC 63000:2018

Personen som godkänts att sammanställa den tekniska filen,
Namn Marcel Filz
Adress Positec Germany GmbH Postfach 680194, 50704 Cologne, Germany

2025/09/25
Allen Ding
Vice chefsingenjör, tester och certifiering
behörig att utfärda överensstämmelseförklaring åt tillverkaren
Positec Technology (China) Co., Ltd
18, Dongwang Road, Suzhou Industrial
Park, Jiangsu 215123, P. R. China

DEKLARATION OM ÖVERENSSTÄMMELSE

Vi,
Positec Germany GmbH
Postfach 680194, 50704 Cologne, Germany

På Positecs vägnar förklara att produkten
Beskrivning **Batteripaket**
Typ **WA3640; WA3644**
Funktion **Aatt ge energi till elverktyg, trädgårdsverktyg och liknande produkter**
Serienummer **Hittas på märketiketten**

Överensstämmer med följande förordning och direktiv:
(EU) 2023/1542, 2011/65/EU & (EU) 2015/863

Standarder överensstämmer med,
EN 62133-2:2017, EN 62133-2:2017/A1:2021
EN IEC 63000:2018

Personen som godkänts att sammanställa den tekniska filen,
Namn Marcel Filz
Adress Positec Germany GmbH Postfach 680194, 50704 Cologne, Germany

2025/09/25
Allen Ding
Vice chefsingenjör, tester och certifiering
behörig att utfärda överensstämmelseförklaring åt tillverkaren
Positec Technology (China) Co., Ltd
18, Dongwang Road, Suzhou Industrial
Park, Jiangsu 215123, P. R. China

