

HOOVER

MODEL: HMC25STB

MIKROBØLGEOVN MED VARMLUFT

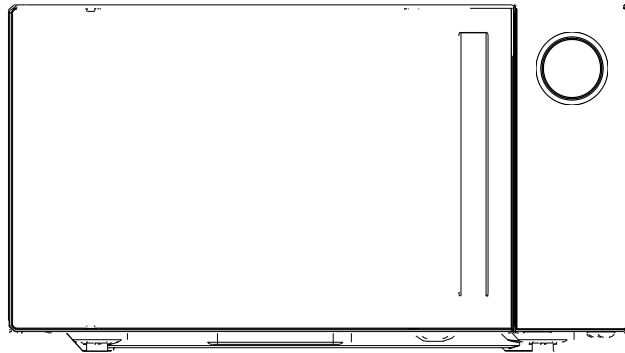

INSTRUKTIONSBOG TIL MIKROBØLGEOVN

Læs disse instruktioner omhyggeligt, før du installerer og betjener ovnen.

Noter SERIENUMMERET, der findes på ovnens typeskilt, i feltet nedenunder og gem disse oplysninger til fremtidig brug.
SERIENR.

FORHOLDSREGLER FOR AT UNDGÅ MULIG EKSPONERING FOR OVERDREVEN MIKROBØLGEENERGI

1. Forsøg ikke at betjene denne ovn med lågen åben, da en åben låge kan resultere i skadelig eksponering for mikrobølgeenergi. Det er vigtigt ikke at omgå eller manipulere med sikkerhedslåsene.
2. Anbring ikke genstande mellem ovnens forside og lågen, og lad ikke snavs eller rester af rengøringsmiddel samle sig på tætningsoverfladerne.
3. Brug ikke ovnen, hvis den er beskadiget. Det er især vigtigt, at ovndøren lukkes korrekt, og at der ikke er skader på
 - a. Døren (bøjlet)
 - b. Hængsler og låse (ødelagte eller løsnede)
 - c. Dørtætninger og tætningsoverflader.
4. Ovnens må ikke justeres eller repareres af andre end behørigt kvalificeret servicepersonale.

INDHOLDSFORTEGNELSE

FORHOLDSREGLER FOR AT UNDGÅ MULIG EKSPONERING FOR OVERDREVEN MIKROBØLGEENERGI	2
SPECIFIKATIONER.....	3
FØR DU RINGER EFTER SERVICE	3
INSTALLATION	3
JORDFORBINDELSERANVISNINGER	4
RADIOINTERFERENS	4
VIGTIGE SIKKERHEDSINSTRUKTIONER.....	4
PRINCIPPER FOR TILBEREDNING MED MIKROBØLGER.....	5
VEJLEDNING TIL REDSKABER	6
NAVNE PÅ DELE	7
KONTROLPANEL	8
SÅDAN INDSTILLER DU OVBETJENINGEN	9
Indstilling af uret	9
Mikrobølgeovnstillberedning	9
RENGØRING OG PLEJE	12

SPECIFIKATIONER

Strømforbrug:	230 V/50 Hz, 1400 W (mikrobølge)
	1950 W (varmluft)
	1000 W (grill)
Udgang:	900 W
Driftsfrekvens:	2450 MHz
Udvendige mål (H×B×D):	281 mm (H) x 483mm (B) x 420 mm (D)
Ovnrummets mål (H×B×D):	220 mm (H) x 340 mm (B) x 344 mm (D)
Ovnkapacitet:	25 liter
Madlavningsensartethed:	Drejeskivesystem
Nettovægt:	Cirka 14,5 kg

FØR DU RINGER EFTER SERVICE

Hvis ovnen ikke virker:

1. Kontrollér, at ovnen er tilsluttet forsvarligt. Hvis det ikke er tilfældet, skal du tage stikket ud af stikkontakten, vente 10 sekunder og tilslutte det sikkert igen.
2. Kontroller for en defekt strømsikring eller en udløst hovedafbryder. Hvis disse ser ud til at fungere korrekt, skal stikkontakten testes med et andet apparat.
3. Kontroller for at sikre, at kontrolpanelet er programmeret, og at timeren er indstillet.
4. Kontrollér, at døren er forsvarligt lukket ved at aktivere dørens sikkerhedslåsesystem. Ellers vil mikrobølgeenergien ikke strømme ind i ovnen.

INSTALLATION

HVIS INGEN AF OVENSTÅENDE AFHJÆLPER SITUATIONEN, SKAL DU KONTAKTE EN KVALIFICERET TEKNIKER. FØRSØG IKKE SELV AT JUSTERE ELLER REPARERE OVNINGEN.

1. Sørg for, at alle emballagematerialer fjernes fra indersiden af døren.
2. ADVARSEL: Kontroller ovnen for eventuelle skader, såsom forkeret justeret eller bøjet dør, beskadigede dørtætninger og tætningsoverflader, ødelagte eller løse dørhængsler og låse samt buler inde i ovnrummet eller på døren. Hvis der er skader, må du ikke betjene ovnen, og kvalificeret servicepersonale skal kontaktes.
3. Mikrobølgeovnen skal anbringes på en flad, stabil overflade, der kan holde til dens vægt og vægten af den tungeste mad, der kan tilberedes i ovnen.
4. Anbring ikke ovnen, hvor der genereres varme, fugt eller høj fugtighed, eller i nærheden af brændbare materialer.
5. For at ovnen kan fungere korrekt, skal den have tilstrækkelig luftstrømning. Der skal være 20 cm plads over ovnen, 10 cm bagpå og 5 cm i begge sider. Ingen åbninger på apparatet må dækkes til eller blokeres. Fjern ikke fødderne.
6. Brug ikke ovnen uden at glasdrejeskiven, drejeskiveholderen og akslen er i deres korrekte positioner.

7. Sørg for, at strømledningen er ubeskadiget og ikke føres under ovnen eller over nogen varm eller skarp overflade.
8. Stikket skal være let tilgængeligt, så det let kan trækkes ud af stikkontakten i nødstilfælde.
9. Brug ikke ovnen udendørs.

JORDFORBINDELSESANVISNINGER

Dette apparat skal være jordforbundet. Ovnen er udstyret med en ledning med en jordledning med et jordforbindelsesstik. Det skal tilsluttes en stikkontakt, der er korrekt installeret og jordforbundet. I tilfælde af en elektrisk kortslutning reducerer jordforbindelse risikoen for elektrisk stød ved at give strømmen en flugtleddning. Det anbefales, at der anvendes et separat kredsløb, der kun betjener ovnen. Brug af højspænding er farligt og kan resultere i brand eller anden ulykke, der forårsager skader på ovnen.

ADVARSEL Forkert brug af jordforbindelsesstikket kan medføre risiko for elektrisk stød.

Bemærk:

1. Hvis du har spørgsmål om jordforbindelse eller elektriske instruktioner, skal du kontakte en kvalificeret elektriker eller serviceperson.
2. Hverken producenten eller forhandleren påtager sig noget ansvar for skader på ovnen eller personskaade som følger af manglende overholdelse af de elektriske tilslutningsprocedurer.

Ledningerne i dette kabel er farvet som følger:

Grøn og gul = JORD

Blå = NUL

Brun = FASE

RADIOINTERFERENS

Brug af mikrobølgeovnen kan forårsage interferens på din radio, dit tv eller lignende udstyr. Når der er interferens, kan den reduceres eller elimineres ved at træffe følgende foranstaltninger:

1. Rengør lågen og tætningsoverfladen på ovnen.
2. Vend radioens eller fjernsynets modtagerantenne i en anden retning.
3. Flyt mikrobølgeovnen i forhold til modtageren.
4. Flyt mikrobølgeovnen væk fra modtageren.
5. Sæt mikrobølgeovnen i en anden stikkontakt, så mikrobølgeovn og modtageren er på forskellige kredsløb.

VIGTIGE SIKKERHEDSINSTRUKTIONER

Ved brug af elektriske apparater skal grundlæggende sikkerhedsforanstaltninger følges, herunder følgende:

ADVARSEL: For at reducere risikoen for forbrændinger, elektrisk stød, brand, personskaade eller eksponering for overdreven mikrobølgeenergi skal du:

1. Læse alle instruktioner, før du bruger apparatet.
2. Kun bruge apparatet til den tilsigtede brug som beskrevet i denne vejledning. Undlade at bruge ætsende kemikalier eller dampe i apparatet. Denne type ovn er specielt designet til opvarmning, tilberedning eller tørring af fødevarer. Den er ikke beregnet til industriel brug eller laboratoriebrug.
3. Brug ikke ovnen, når den er tom.

4. Brug ikke apparatet, hvis det har en beskadiget ledning eller stik, hvis det ikke fungerer korrekt, eller hvis det er blevet beskadiget eller tabt. Hvis strømkablet er beskadiget, skal det udskiftes af fabrikanten eller dennes servicerepræsentant eller en lignende kvalificeret person for at undgå fare
5. **ADVARSEL:** Lad kun børn bruge ovnen uden opsyn, når de har fået tilstrækkelig vejledning i brug af ovnen, så barnet er i stand til at bruge ovnen på en sikker måde og forstår farerne ved forkert brug.
6. For at reducere risikoen for brand i ovnrummet:
 - a. Ved opvarmning af fødevarer i plastik- eller papirbeholder skal ovnen kontrolleres hyppigt for antændelse.
 - b. Fjern metalposelukkere fra papir- eller plastikposer, inden de anvendes i ovnen.
 - c. Hvis der observeres røg, skal apparatet slukkes eller ovnens stik skal trækkes ud af stikkontakten, og lågen skal holdes lukket for at kvæle flammer.
 - d. Brug ikke ovnrummet til opbevaring. Efterlad ikke papirprodukter, køkkenredskaber eller mad i ovnrummet, når den ikke er i brug.
7. **ADVARSEL:** Væske eller andre fødevarer må ikke opvarmes i lukkede beholdere, da de kan eksplodere.
8. Mikrobølgeopvarmning af drikkevarer kan resultere i forsinket eruptiv kogning, og der skal derfor udvises forsigtighed ved håndtering af beholderen.
9. Steg ikke mad i ovnen. Varm olie kan beskadige ovndele og redskaber og endda resultere i forbrændinger af huden.
10. Æg med skal og hele hårdkogte æg bør ikke opvarmes i mikrobølgeovne, da de kan eksplodere, selv efter at mikrobølgeopvarmningen er ophørt.
11. Lav hul i fødevarer med tykt skind såsom kartofler, hele squasher, æbler og kastanjer før de tilberedes.
12. Indholdet i sutteflasker og krukker med babymad skal omrøres eller rystes, og temperaturen skal kontrolleres før servering for at undgå forbrændinger.
13. Kogeredskaber kan blive varme på grund af varme, der overføres fra de opvarmede fødevarer. Der kan være behov for grydelapper for at håndtere redskabet.
14. Redskaber bør kontrolleres for at sikre, at de er egnede til brug i mikrobølgeovne.
15. Test af køkkentøj: Anbring det tomme køkkentøj i ovnen, og kørs mikrobølgeovnen ved høj effekt i 60 sekunder. Køkkentøj, der bliver meget varmt, bør ikke bruges.
16. **ADVARSEL:** Det er farligt for andre end en uddannet person at udføre ethvert service- eller reparationsindgreb, der involverer fjernelse af dæksler, der beskytter mod eksponering for mikrobølgeenergi.
17. Dette produkt er et ISM-udstyr i gruppe 2 klasse B. Definition af gruppe 2, som omfatter alt ISM-udstyr (industrielt, videnskabeligt og medicinsk), hvori der bevidst produceres og/eller anvendes radiofrekvensenergi i form af elektromagnetisk stråling til behandling af materiale, og gnisterosionsudstyr. For klasse B-udstyr er udstyr, der er egnet til brug i private hjem og i virksomheder, der er direkte forbundet med et lavspændingsnet, som forsyner bygninger, der anvendes til private formål.
18. Dette apparat er ikke beregnet til at blive brugt af personer (herunder børn) med nedsatte fysiske, sensoriske eller mentale evner, eller manglende erfaring og viden, medmindre de er blevet vejledt eller instrueret i brugen af apparatet af en person, der er ansvarlig for deres sikkerhed.
19. Børn skal holdes under opsyn for at sikre, at de ikke leger med apparatet.

PRINCIPPER FOR TILBEREDNING MED MIKROBØLGER

1. Arrangér maden omhyggeligt. Placer de tykkeste områder mod ydersiden af tallerkenen.
2. Hold øje med tilberedningen. Tilbered i den kortest mulige tid, der er angivet, og tilføj mere tid efter behov. Mad, der er tilberedt alt for meget, kan ryge eller antændes.
3. Dæk maden til under tilberedningen. Låg forhindrer sprøjt og hjælper maden med at tilberede jævnt.
4. Vend maden én gang under tilberedningen i mikrobølgeovnen for at fremskynde tilberedningen af fx kylling og hamburgere. Store madvarer som stege skal vendes mindst én gang.
5. Omorganisér fødevarer såsom kødboller halvvejs gennem tilberedningen både fra top til bund og fra midten af tallerkenen til ydersiden.

VEJLEDNING TIL REDSKABER

1. Det ideelle materiale til mikrobølgeredskaber er ét, der er gennemsigtigt for mikrobølger, og som tillader, at energi passerer gennem beholderen og opvarmer maden.
2. Mikrobølger kan ikke trænge igennem metal, så metalredskaber eller tallerkener med metalkant eller lignende bør ikke anvendes.
3. Brug ikke produkter i genbrugspapir ved tilberedning i mikrobølgeovn, da de kan indeholde små metalfragmenter, der kan forårsage gnister og/eller brand.
4. Runde/ovale tallerkener i stedet for firkantede/aflange anbefales, da mad i hjørner har tendens til at få for meget.
5. Der kan anvendes smalle strimler af aluminiumsfolie for at forhindre at udsatte områder får for meget. Men vær forsigtig med ikke at bruge for meget og hold en afstand på 2,54 cm mellem folien og ovnrummet.

Nedenstående liste er en generel vejledning, der hjælper dig med at vælge de rigtige redskaber.

KØKKENGREJ	MIKROBØLGE	GRILL	VARMLUFT	KOMBINATION
Varmebestandigt glas	Ja	Ja	Ja	Ja
Ikke-varmebestandigt glas	Nej	Nej	Nej	Nej
Varmebestandig keramik	Ja	Ja	Ja	Ja
Mikrobølgesikker plastskål	Ja	Nej	Nej	Nej
Køkkenrulle	Ja	Nej	Nej	Nej
Metalbakke	Nej	Ja	Ja	Nej
Metalstativ	Nej	Ja	Ja	Nej
Beholdere af aluminiumsfolie og -folie	Nej	Ja	Ja	Nej

NAVNE PÅ DELE

1. Dørsikkerhedslåsesystem
2. Ovnvindue
3. Aksel
4. Rullering
5. Kontrolpanel
6. Bølgestyr
7. Glasbakke
8. Grillvarmer
9. Bageplade

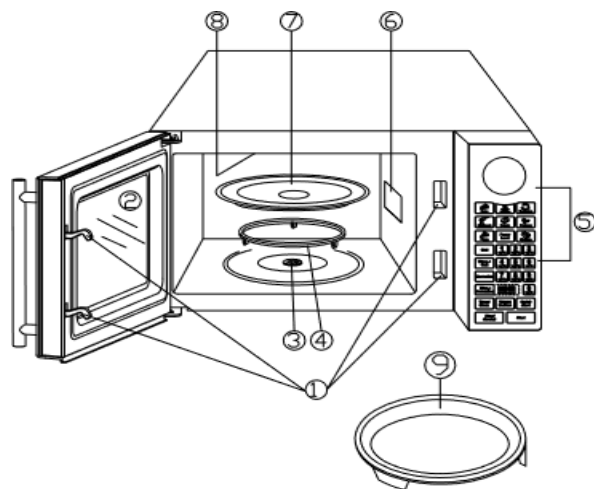

KONTROLPANEL

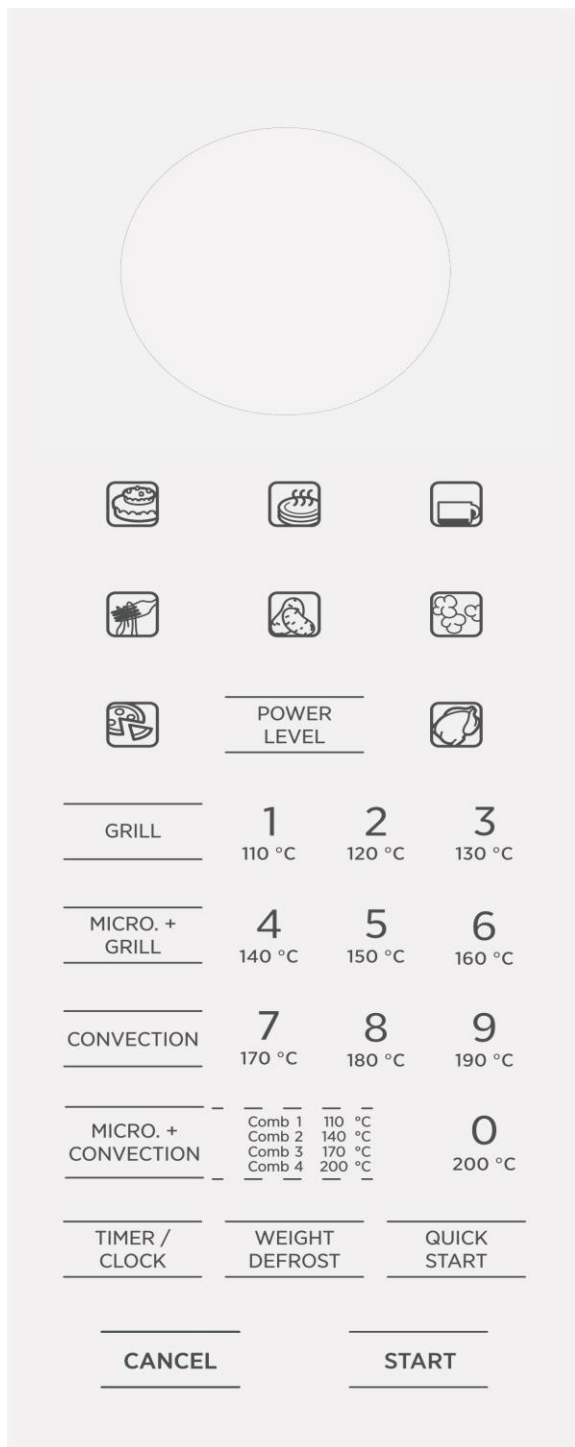

DISPLAYVINDUE

Bruges til at vise klokkeslæt, tilberedningstid osv.

TASTATUR

Bruges til at indtaste klokkeslæt, tilberedningstid, temperatur osv.

TÆND/SLUK

Tryk for at vælge mikrobølgeeffekt

GRILL

Tryk for at indstille et program til tilberedning med grill

VARMLUFT

Tryk for at programmere tilberedning med varmluft

MIKRO. + GRILL

Tryk for at vælge en af to indstillinger for kombinationstilberedning

MIKRO. +VARMLUFT

Tryk for at vælge en af fire indstillinger for kombinationstilberedning

OPTØNING EFTER VÆGT

Tryk for at optø fødevarer efter vægt.

TIMER/UR

Brug til at indstille uret og ovnens timer.

KNAPPER TIL AUTOMATISK TILBEREDNING:

KAGE, KARTOFFEL, POPCORN, DRIKKEVARE, PIZZA, KYLLING, GENOPVARM, SPAGHETTI.

START

Tryk på for at starte et tilberedningsprogram.

HURTIG START

Tryk for at starte ovnen hurtigt på fuld effekt

STOP/ANNULLER

Tryk for at stoppe tilberedningsprogrammet eller rydde alle tidligere indstillinger inden tilberedningen starter.

SÅDAN INDSTILLER DU OVBETJENINGEN

Hver gang der trykkes på en knap, vil der lyde et bip for at bekræfte berøringen.

INDSTILLING AF URET

Når ovnen første gang tilsluttes, kan du indstille uret

1. Tryk på TIMER/CLOCK (timer/ur) og hold den nede i 3 sekunder.
2. Brug tastaturet til at indtaste tidspunktet.
3. Tryk på TIMER/CLOCK (timer/ur) for at bekræfte.

MIKROBØLGEOVNSTILBEREDNING

Mikrobølgeovnstilberedning giver dig mulighed for at tilpasse tilberedningseffekt og -tid. Den længste tilberedningstid er 99 minutter og 99 sekunder. Tryk på POWER LEVEL (effektniveau) for at vælge tilberedningseffekten.

Tryk på	Effekt	Beskrivelse
én gang	100 % (P-HI)	Høj
to gange	90 % (P-90)	
3 gange	80 % (P-80)	
4 gange	70 % (P-70)	5 gange
5 gange	60 % (P-60)	
6 gange	50 % (P-50)	Medium
7 gange	40 % (P-40)	
8 gange	30 % (P-30)	Med. Lav
9 gange	20 % (P-20)	
10 gange	10 % (P-10)	Lav
11 gange	0 % (P-00)	

Hvis du nu for eksempel vil tilberede i 5 minutter ved 60 % effekt.

1. Tryk på POWER LEVEL (effektniveau) et antal gange for at indstille effektniveauet.
2. Tryk på tastaturet for at indtaste tilberedningstiden indtil den ønskede tilberedningstid (5:00) vises.
3. Tryk på START.

Bemærk:

1. Hvis du midlertidigt ønsker at stoppe en tilberedning, skal du trykke på STOP/CANCEL (stop/annuller)-tasten én gang og derefter genstarte tilberedningen igen ved at trykke på START-tasten. Hvis du vil annullere tilberedningsprogrammet helt, skal du trykke to gange på STOP/CANCEL (stop/annuller)-tasten.
2. Når tilberedningstiden er udløbet, giver systemet fra bip, og END (slut) vises. Inden du starter en ny tilberedning, skal du trykke på STOP/CANCEL (stop/annuller)-tasten for at rydde displayet og nulstille systemet.

GRILL

Grilltilberedning er især nyttig til tynde skiver kød, bøffer, koteletter, kebab, pølser og kyllingestykker. Det er også velegnet til varme sandwicher og gratinerede retter. Den længste tilberedningstid er 99 minutter og 99 sekunder.

Hvis du nu for eksempel vil programmere grilltilberedning i 12 minutter.

1. Tryk på GRILL-knappen.
2. Brug tastaturet til at indtaste tilberedningstiden.
3. Tryk på START-knappen.

VARMLUFT

Under madlavning med varmluft cirkuleres varm luft gennem ovnrummet for at brune og gøre fødevarer sprøde hurtigt og jævnt. Den længste tilberedningstid er 9 timer og 99 minutter. Denne ovn kan programmeres til ti forskellige tilberedningstemperaturer.

Tilberedning med varmluft

For at tilberede med varmluft skal du trykke på knappen CONVECTION (varmluft) én gang og derefter trykke på tastaturet for at indtaste den ønskede varmlufttemperatur: 0–200 °C, 1--110 °C, 2--120 °C, 3--130 °C, 4--140 °C, 5--150 °C, 6--160 °C, 7--170 °C, 8--180 °C, 9--190 °C.

Hvis du nu for eksempel vil tilberede ved 160 °C i 40 minutter.

1. Tryk på CONVECTION (varmluft)-knappen.
2. Tryk på tallet 6 på tastaturet.

- Tryk på tastaturet for at indtaste tilberedningstiden.
- Tryk på START-knappen.

Bemærk:

Når tiden er gået, lyder der bip, og END (slut) vises i displayet. Tryk på knappen STOP/CANCEL (stop/annuller) eller åbn døren for at rydde END (slut), inden du starter en anden tilberedningsfunktion. Du kan kontrollere varmlufttemperaturen ved at trykke på CONVECTIONS (varmluft)-knappen under tilberedningen.

For at foropvarme og tilberede med varmluft

Ovnen kan programmeres til at kombinere forvarmning og varmluft. Hvis du for eksempel vil foropvarme til 170°C og så tilberede i 35 minutter.

- Tryk på CONVECTION (varmluft)-knappen.
- Tryk på tallet 7 på tastaturet.
- Tryk på START-knappen.
- Når forvarmningen er slut, skal du åbne døren og placere en beholder med mad midt på drejeskiven.
- Brug tastaturet til at indtaste tilberedningstiden.
- Tryk på START-knappen.

MIKROBØLGER + GRILL

Denne funktion giver dig mulighed for at kombinere grill og mikrobølger i to forskellige indstillinger. Den længste tilberedningstid er 99 minutter og 99 sekunder.

KOMBINATION 1

30 % tid til mikrobølgeovnstillberedning, 70 % til tilberedning med grill. Anvendes til fisk, gratinering osv. Hvis du nu for eksempel vil indstille kombination 1-tilberedning i 25 minutter.

- Tryk på MICRO. + GRILL (mikro + grill)-knappen én gang.
- Brug tastaturet til at indtaste 25:00.
- Tryk på START-knappen.

MIKROBØLGE + VARMLUFT

Ovnen har fire forprogrammerede indstillinger, der gør det let at tilberede både med varmluft og mikrobølger automatisk.

Brug tastaturet til at indtaste varmlufttemperaturen:

	Tastatur	Temperatur (°C)
COMB1	1	110
COMB2	2	140
COMB3	3	170
COMB4	4	200

Hvis du nu for eksempel vil bage en kage i 24 minutter på COMB3.

- Tryk på MICRO. + CONVECTION (mikro + varmluft)-knappen én gang.
- Brug tallet 3 til at indtaste varmlufttemperaturen.
- Brug tasterne til at indtaste den ønskede tilberedningstid.
- Tryk på START-knappen. **BEMÆRK:**

Når tiden er gået, lyder der bip, og END (slut) vises i displayet. Tryk på knappen STOP/CANCEL (stop/annuller) eller åbn døren for at rydde END (slut), inden du starter en anden tilberedningsfunktion. Du kan kontrollere varmlufttemperaturen under tilberedning ved at trykke på MICRO. + CONVECTION (mikro + varmluft)-knappen.

OPTØNING EFTER VÆGT

Ovnen gør det muligt at optø kød, fjerkræ og skaldyr. Tiden og optøningseffekten justeres automatisk, når vægten er programmeret.

Hvis du nu for eksempel vil optø frossent kød.

- Tryk på WEIGHT DEFROST (optø efter vægt)-knappen gentagne gange for at vælge fødevarens vægt.
- Tryk på START. **BEMÆRK:**

Under optøningsprogrammet vil systemet holde pause og bippe for at minde brugeren om at vende maden og derefter trykke på START-knappen igen for at genoptage optøningen.

FLERTRINSTILBEREDNING

Ovnen kan programmeres til op til 3 automatiske tilberedningssekvenser.

Hvis du for eksempel ønsker at indstille følgende tilberedningsprogram.

Mikrobølgeovnstillberedning

↓

Tilberedning med grill

↓

AUTOMATISK TILBEREDNING

For fødevarer eller følgende tilberedningstilstand er det ikke nødvendigt at programmere varigheden og tilberedningseffekten. Det er tilstrækkeligt at angive den type mad, du ønsker at tilberede, samt vægten af maden.

- Tryk på de enkelte ikoner én eller flere gange for at vælge vægten af den mad, der skal tilberedes.
- Tryk på START.

Automatisk tilberedningsmenu

TRYK PÅ FØDEVAREIKONER	Noter
Spaghetti (g)	1. Der er kun et vægtvalg til kage og popcorn. 2. For kylling holder systemet pause og bipper for at minde brugeren om at vende maden for at sikre ensartet tilberedning. 3. Spændingsudsving kan medføre, at mad ikke er gennemstegt. I så fald skal du justere tilberedningstiden manuelt. 4. Til spaghetti tilsættes kogende vand før tilberedning.
Pizza (g)	
Kartoffel (230 g /stykk)	
Drikkevare (200 ml/kop)	
Genopvarmning (g)	
Popcorn (99 g)	
Kage (475 g)	
Kylling (g)	

HURTIG START

Brug denne funktion til nemt at programmere ovnen til mikrobølgeovn med 100 % effekt.

Tryk på QUICK START (hurtigstart)-knappen flere gange hurtigt efter hinanden for at indstille tilberedningstiden. Ovnen starter automatisk med det samme, og den længste tilberedningstid er 10 minutter.

KØKKENUR

For at bruge timerfunktionen når du skal mindes om madlavning eller andre ting,

1. Tryk på TIMER/CLOCK (timer/ur) én gang.
2. Brug tasterne til at indtaste den tid, der skal tælles ned.
3. Tryk på START.

BØRNESIKRING

Brug for at forhindre, at små børn bruger ovnen uden opsyn. Indikatoren for CHILD LOCK (børnesikring) vises på displayet, og ovnen kan ikke betjenes, mens CHILD LOCK (børnesikring) er indstillet.

1. Sådan indstilles CHILD LOCK (børnesikring): Tryk på STOP/CANCEL (stop/annuller)-knappen og hold den nede i 3 sekunder, der lyder et bip, og SIKRING (lås)-indikatorlampen tænder.
2. Sådan annulleres CHILD LOCK (børnesikring): Tryk på STOP/CANCEL (stop/annuller)-knappen og hold den nede i 3 sekunder, indtil låseindikatoren på displayet slukkes.

AUTOMATISK BESKYTTELSESMEKANISME

Hvis ovnrummet på et hvilket som helst tidspunkt under ovnens drift når en temperatur på 300 °C, går ovnen automatisk i selvbeskyttelsestilstand. Displayet viser E01 og bipper, indtil der trykkes på STOP/CANCEL (stop/annuller)-knappen for at stille ovnen tilbage til normal.

Hvis sensoren er kortslettet, går systemet i beskyttelsestilstand og displayet viser E03, som ryddes ved at trykke på STOP/CANCEL (stop/annuller)-knappen for at stille ovnen tilbage til normal.

KØLEFUNKTION

Det elektroniske styresystem i mikrobølgeovnen har en afkølingsfunktion. Som for enhver tilberedningstilstand, hvor tilberedningstiden er over 2 minutter, vil ovnblæseren automatisk køre i ca. 3 minutter efter endt tilberedning for at afkøle ovnen for at forlænge ovnens levetid.

RENGØRING OG PLEJE

1. Sluk for ovnen, og tag stikket ud af stikkontakten før rengøring.
2. Hold ovnens inderside ren. Tør med en fugtig klud, når maden sprøjter eller spildte væsker klæber til ovnens vægge. Mildt rengøringsmiddel kan anvendes, hvis ovnen bliver meget snavset. Undgå brug af spray og andre kraftige rengøringsmidler, da de kan gøre døroverfladen plettet, stribet eller mat.
3. De udvendige overflader skal rengøres med en fugtig klud. For at forhindre beskadigelse af driftsdelen inde i ovnen, må der ikke trænge vand ind i ventilationsåbningerne.
4. Tør ofte døren og vinduet på begge sider, dørtætningen og tilstødende dele af med en fugtig klud for at fjerne spild eller stænk. Brug ikke slibende rengøringsmiddel.
5. Kontrolpanelet må ikke blive vådt. Rengør med en blød, fugtig klud. Når kontrolpanelet rengøres, skal ovndøren stå åben for at forhindre ovnen i at tænde ved et uheld.
6. Hvis der akkumuleres damp inde i eller omkring ovndøren, skal du tørre af med en blød klud. Dette kan forekomme, når mikrobølgeovnen er i drift under forhold med høj fugtighed. Og det er normalt.
7. Det er lejlighedsvis nødvendigt at fjerne glasbakken og rengøre den. Vask bakken i varmt vand eller i opvaskemaskine.
8. Rulleringen og ovnens bund skal rengøres regelmæssigt for at undgå overdreven støj. Tør blot ovnens bundoverflade af med et mildt rengøringsmiddel. Rulleringen kan vaskes i mildt sæbevand eller opvaskemaskine. Når du fjerner rulleringen fra ovnens bund til rengøring, skal du sørge for at sætte den tilbage i den korrekte position.
9. Fjern lugte fra din ovn ved at blande en kop vand med saft og skal fra en citron i en dyb skål der kan tåle mikrobølger, og lad den køre i mikrobølgeovnen i 5 minutter. Tør grundigt med en blød klud.
10. Når det bliver nødvendigt at udskifte ovnens pære, bedes du kontakte en forhandler for at få den udskiftet.
11. Ovnens skal rengøres regelmæssigt og eventuelle madaflejringer fjernes. Hvis ovnen ikke holdes ren, kan overfladen forringes, hvilket kan påvirke apparatets levetid negativt og muligvis resultere i en farlig situation.
12. Kassér ikke dette apparat i husholdningsaffaldet. Det skal bortskaffes på særlige genbrugsstationer, som kommunerne stiller til rådighed.

Når mikrobølgeovnen bruges med grillfunktion første gang, kan den afgive en smule røg og lugt. Dette er et normalt fænomen, fordi ovnen er lavet af stålplade belagt med smøreolie, og den nye ovn vil producere røg og lugt, der skyldes forbrænding af smøreolien. Dette fænomen forsvinder efter et stykke tids brug.