

PROSONIC



BRUGSANVISNING ROBOTSTØVSUGER

11149496

INTRODUKTION

Mange tak fordi du har valgt et produkt fra Prosonic. Dermed har du erhvervet et kvalitetsprodukt som opfylder alle gældende krav til præstation og sikkerhedsstandarder i EU. For at sikre en korrekt behandling og en lang levetid anbefaler vi, at du overholder nedenstående anvisninger.

Du bedes læse vejledningen og især sikkerheds anvisningerne omhyggeligt igennem, inden du tager produktet i brug. Opbevar denne betjeningsvejledning, og overlad altid kun produktet til andre sammen med betjeningsvejledningen.

GENERELLE SIKKERHEDSFORANSTALTNINGER

- Forkert brug af produktet kan medføre personskade og beskadige produktet.
- Anvend kun produktet til det, det er beregnet til. Producenten er ikke ansvarlig for skader, der opstår som følge af forkert brug eller håndtering.
- Anbring altid produktet på et tørt, plant og stabilt underlag på god afstand af bordkant eller lignende.
- Produktet er udelukkende beregnet til husholdningsbrug. Produktet må ikke anvendes til erhvervsbrug.
- Produktet må kun sluttes til 220-240V~, 50/60Hz.
- Produktets motordel/elektronik, ledning og stikket må ikke nedsænkes i vand, og der må ikke trænge vand i motordel/elektronik.
- Rør aldrig ved produktet, ledningen eller stikkontakten med våde eller fugtige hænder.
- Udsæt ikke produktet for direkte sollys, høje temperaturer, fugt, støv eller ætsende stoffer.
- Forlad aldrig produktet, når det er tændt.
- Når produktet er i brug, bør det holdes under konstant opsyn.
- Når produktet bruges skal børn der opholder sig i nærheden af

den altid holdes under opsyn.

- Børn må ikke lege med produktet.
- Produktet kan indeholde skarpe dele og bør derfor opbevares utilgængeligt for børn.
- Brug kun tilbehør, der følger med produktet eller er anbefalet af producenten.
- Produktet må ikke bruges af personer med nedsat følsomhed, fysiske eller mentale handicap, eller personer, som ikke er i stand til at betjene produktet, medmindre de overvåges eller instrueres i brugen af en person, som er ansvarlig for deres sikkerhed.

LEDNING OG STIK

- Lad ikke ledningen hænge ud over bordkanten.
- Hold ledningen og produktet væk fra varmekilder, varme genstande og åben ild.
- Tag stikket ud af stikkontakten før rengøring, og hvis produktet ikke er i brug. Undlad at trække i ledningen, når du tager stikket ud af stikkontakten, men tag fat om selve stikket.
- Sørg for, at ledningen er rullet helt ud.
- Kontrollér jævnligt, om ledningen eller stikket er beskadiget, og brug ikke produktet, hvis dette er tilfældet, eller hvis det har været tabt på gulvet, tabt i vand eller er blevet beskadiget på en anden måde.
- Hvis produktet, ledningen eller stikket er beskadiget, skal produktet efterses og om nødvendigt repareres af en autoriseret reparatør. Forsøg aldrig at reparere produktet selv. Kontakt købsstedet, hvis der er tale om en reparation, der falder ind under reklamationsretten. Hvis der foretages uautoriserede indgreb i produktet, bortfalder reklamationsretten.

REKLAMATIONSRETEN GÆLDER IKKE:

- Hvis ovennævnte ikke iagttages.
- Hvis der har været foretaget uautoriserede indgreb i produktet.
- Hvis produktet har været misligholdt, udsat for en voldsom behandling eller lidt anden form for overlast.

BORTSKAFFELSE AF PRODUKTET





Brugte produkter må ikke smides i husholdningsaffaldet. Iht. lovforskrifterne skal det udtjente produkt bortskaffes på ordentlig vis. Derved genanvendes de brugbare materialer, og miljøet skånes. Nærmere informationer fås hos den ansvarlige kommunale myndighed eller det lokale bortskaffelsesfirma. Produktet er forsynet med følgende logo:

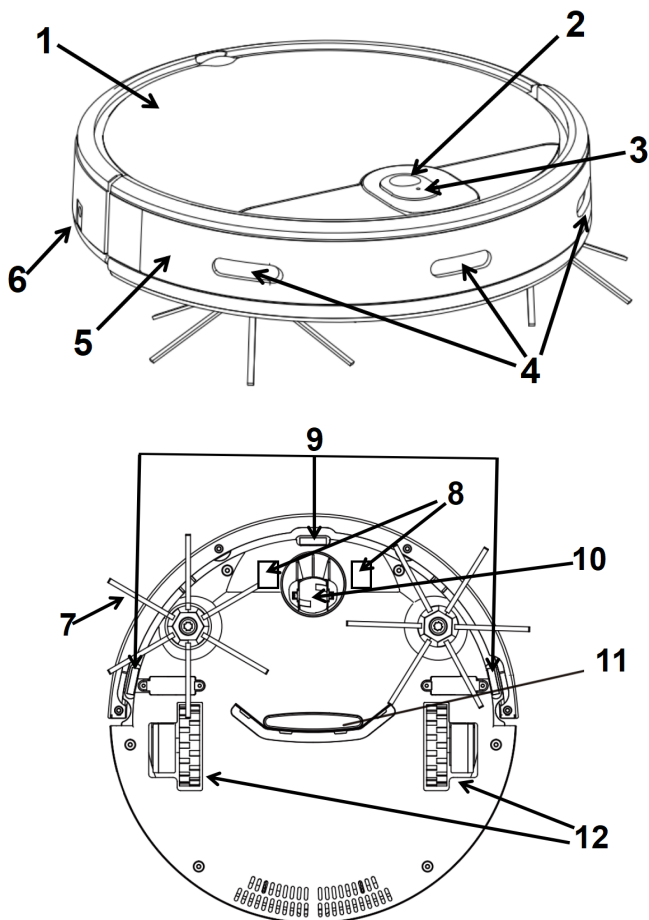

LÆR DIN ROBOTSTØVSUGER AT KENDE

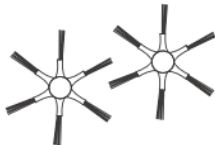

1. Aftageligt låg
[beholder til støvopsamling indeni]
2. Tænd/sluk-knap
[dobbeltryk for at starte rengøring]
3. LED-indikator
 - Blåt lys tændt: i drift eller fuldt opladet
 - Blåt lys blinker: Wi-fi-funktion er aktiv
 - Rødt lys blinker: oplader
4. Signalsensorer
5. Forreste kofanger
6. Opladningsport
[til direkte opladning. Bruges ikke under opladning på opladningsstationen]
7. Rensbørste
8. Opladningskontakter på dockingstation
9. Sensorer for beskyttelse mod fald
10. Drejeligt hjul
11. Port til støvind sugning
12. Drivhjul

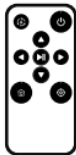
Produktet omfatter	Delnavn	Mængde
	Apparatets hovedenhed	1 stk.
	Dockingstation	1 stk.
	Renserbørste	2 stk.
	Opladningskabel [bruges med adapter på 5 V/2 A; medfølger ikke]	1 stk.
	Fjernbetjening [CR2025-knapcellebatteri medfølger ikke]	1 stk.

ADVARSEL

1. Læs brugervejledningen nøje før brug.
2. Kun til indendørs brug.
3. Sørg for, at filteret er installeret korrekt i beholderen til støvopsamling, inden du starter apparatet.
4. Apparatet må ikke udsættes for vand eller betjenes i fugtige områder såsom badeværelser eller vaskerum.
5. Hold enheden fri for fremmedlegemer (f.eks. ledninger). Elementer, der sidder fast i de roterende dele, kan blive slæbt af sted og få møbler såsom borde, kabinetter eller boghylder til at vælte, hvilket skaber en sikkerhedsrisiko.
6. Du må ikke stå eller sætte dig på hug på apparatet. Vær ekstra opmærksom, når børn eller kæledyr er i nærheden.
7. Brug ikke apparatet til at støvsuge materialer, der brænder eller ryger, såsom cigaretskod eller tændstikker.
8. Støvsug ikke brandfarlige eller flygtige væsker såsom benzin, opløsningsmidler eller

affedtningsmidler.

9. Luk døre, der fører til balkoner eller andre områder med skråninger, før du rengør, for at forhindre, at apparatet falder og forvolder skade.
10. Bloker ikke åbninger til varmeafledning under drift, da dette kan medføre overophedning og skade.
11. Hvis apparatet tabes på gulvet, rammes af ekstern kraft eller ikke fungerer korrekt, skal du ophøre brugen med det samme.
12. Slå hovedafbryderen fra, hvis apparatet ikke skal bruges i længere tid.
13. Apparatet er kun beregnet til rengøring af mindre snavs såsom hår, støv, affaldspapir, æske eller frugtskaller. Brug ikke apparatet til at rengøre større genstande end 10 mm.

OPLADNING

Før du bruger apparatet første gang, skal du oplade det helt i mindst 5 timer.

1. Direkte opladning med opladningskabel og tilslutning af hovedenhed

Sæt opladningskablet i opladningsporten på apparatet. Det røde indikatorlys begynder at blinke for at vise, at opladningen er startet. Indikatoren lyser blå, når apparatet er fuldt opladet.



Brug en adapter på 5 V/2 A (medfølger ikke) til opladning.

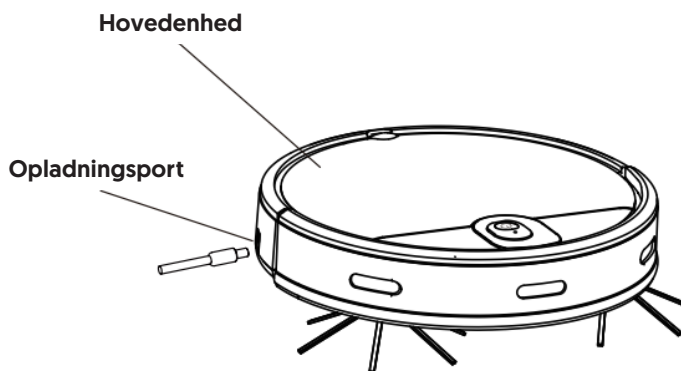

2. Opladning med dockingstation

1. Når apparatet har lavt batteriniveau, vender det tilbage til dockingstationen til opladning ved hjælp af det infrarøde signaler, der sendes af dockingstationen.
2. Sørg for, at dockingstationens blå lys lyser konstant. Når apparatet dokkes til opladning, blinker det blå lys på dockingstationen, og det røde lys på apparatet blinker som indikation på, at opladningen er i gang.
3. Når opladningen er gennemført, lyser indikatorlysene på både dockingstationen og apparatet konstant blå.

Placering af dockingstationen: Placer dockingstationen i området, hvor støvsugeren skal bruges hyppigst. Vælg en forholdsvis åben, flad overflade, og placer den mod en

væg eller en anden fast genstand for at forhindre, at den glider under apparatets retur. Efterlad noget fri plads rundt om enheden, så apparatet kan dokke uden problemer. Hvis apparatet ikke vender tilbage ved første forsøg, bliver det ved med at forsøge, indtil det lykkes.

Dockingstation

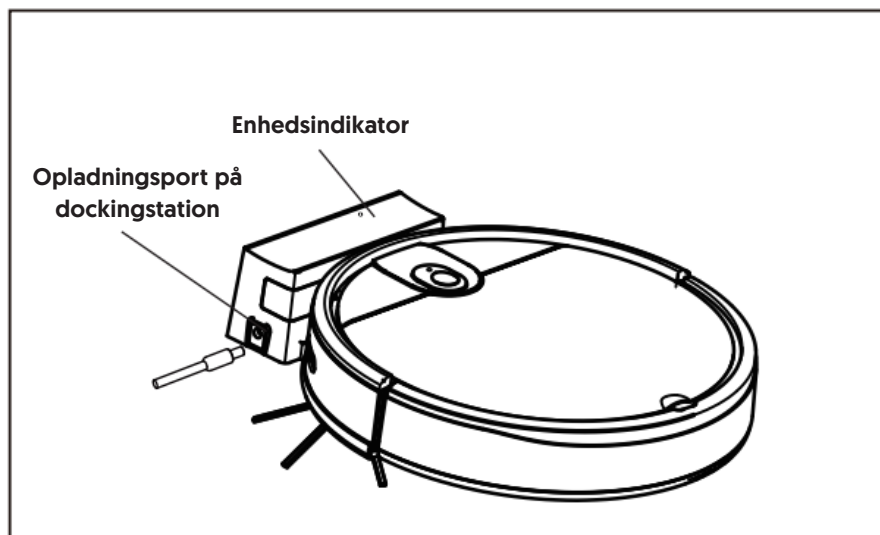
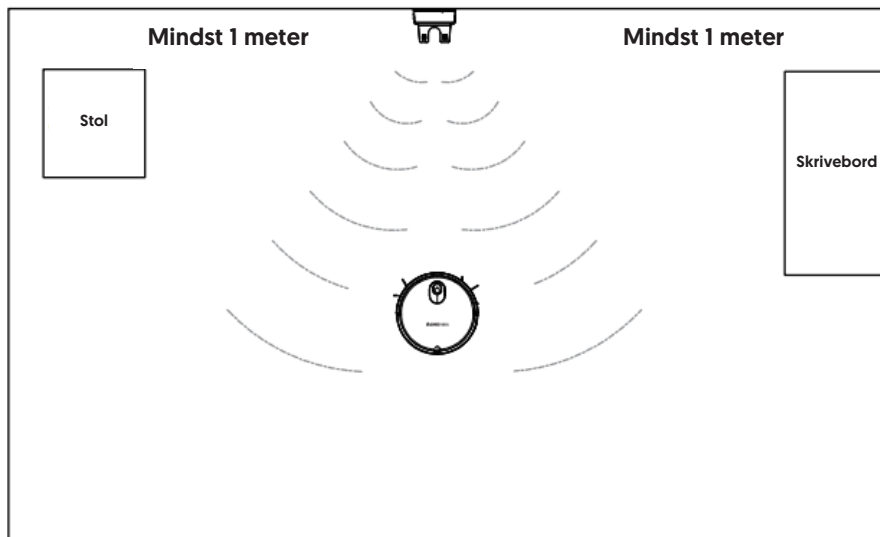

BEMÆRK:

- A. Dockingstationen skal være placeret mod en væg med mindst 1 meter fri plads på begge sider og skal være fri for forhindringer 1,5 meter foran. Dette sikrer, at apparatet nemt kan registrere stationen og vende tilbage uden problemer.
- B. Opladningsstationen må ikke placeres følgende steder:
- Nær trapper eller skråninger
 - Tæt på plasma-tv'er
 - Ved siden af et spejl
 - I områder med høj temperatur, høj luftfugtighed eller dårlig ventilation.

SÅDAN BRUGES APPARATET

Først skal du fjerne det lille beskyttelsesskum fra begge sider af apparatet.

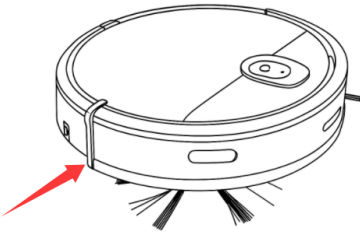

1. Monter rensebørsten

Der kræves intet værktøj. Tryk blot rensebørsten på den midterste konvekse aksel på børsteholderen.

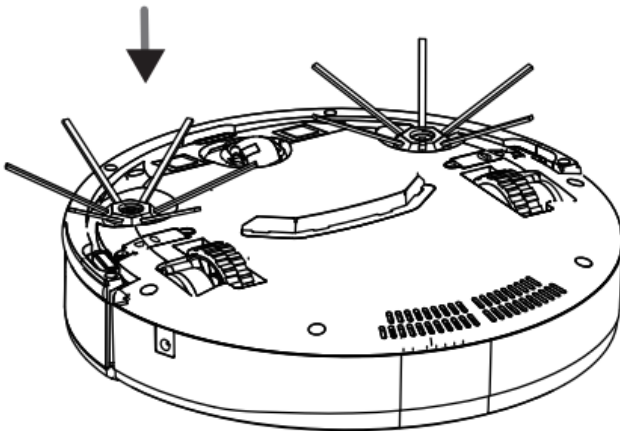

2. Tænd for apparatet

Tryk én gang på tænd/sluk-knappen. Både det blå og røde indikatorlys tænder som indikation på, at apparatet er gået i standbytilstand.

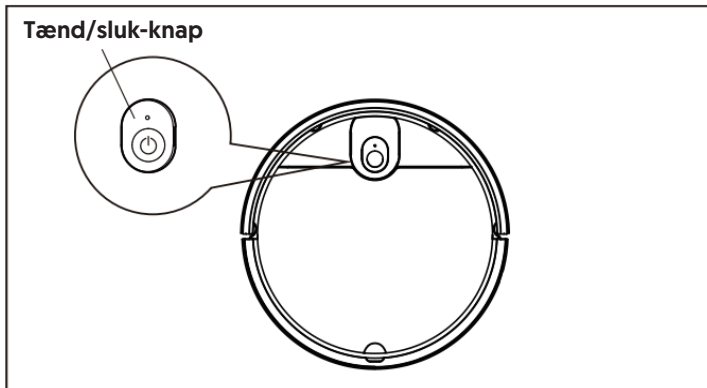

- Tryk igen på tænd/sluk-knappen for at starte driften. Det blå indikatorlys tændes.

3. Stands apparatet midlertidigt/stop apparatet

- Mens apparatet kører, skal du trykke på tænd/sluk-knappen for at standse midlertidigt. Både det røde og blå lys tænder, og apparatet vender tilbage til standbytilstand.
- I standbytilstand skal du trykke og holde på tænd/sluk-knappen i ca. 3 sekunder. Indikatorlysene slukker, og apparatet lukker ned. Du kan også bruge fjernbetjeningen til at standse apparatet midlertidigt eller slukke for apparatet.

4. Forudindstillet rengøringsstilstand – Automatisk/smart rengøring

Når apparatet er i den forudindstillede automatiske/smarthe rengøringsstilstand, følger det en forudbestemt, krum bane inden for det udpegede rengøringsområde. Denne tilstand er egnet til rengøring og afstøvning på trægulve, jævne betongulve, flisegulve og andre hårde overflader.

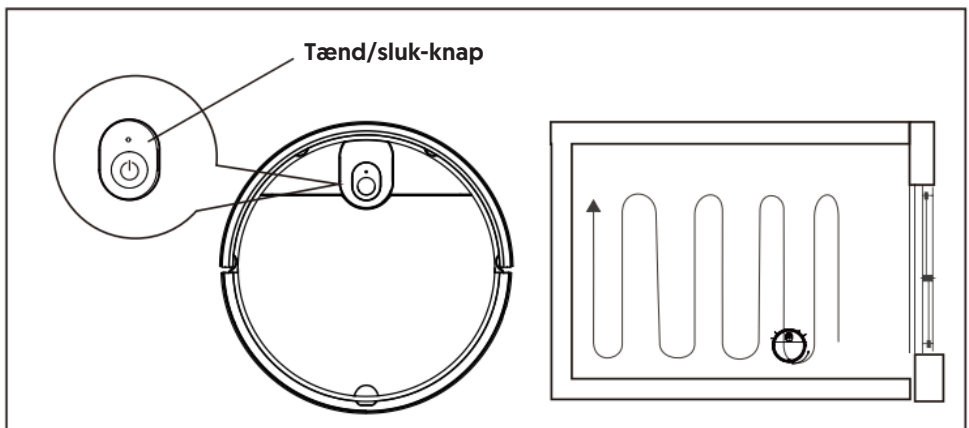

5. Sådan bruges fjernbetjeningen

Automatisk rengøringstilstand

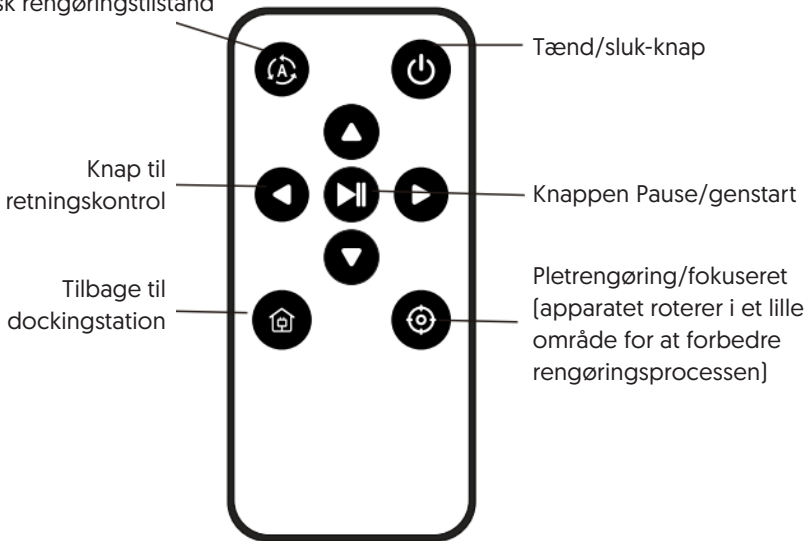

- Apparatet kan kun styres, når det er i standby- eller driftstilstand.
- Peg altid fjernbetjeningen mod apparatet før brug.
- Både fjernbetjeningen og dockingstationen bruger infrarøde signaler. Hvis begge tilbehør bruges i det samme område, kan der opstå interferens, som kan forhindre fjernbetjeningen i at svare.

6. Brug af apparatet via appstyring



Bemærk: Hold din mobiltelefon forbundet til wi-fi

1) Scan ovenstående QR-kode for at hente appen

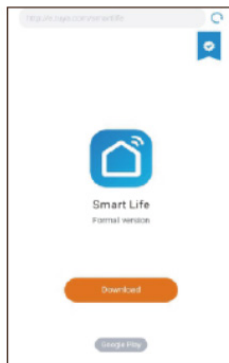

Eller søg efter "Smart Life" i Google Play eller Apple Store/appbutik for at hente appen

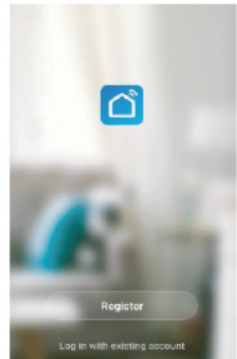

2) Registrer dig, og log ind på appen

3) Forbind din mobiltelefonen til wi-fi, og aktivér Bluetooth-funktionen.

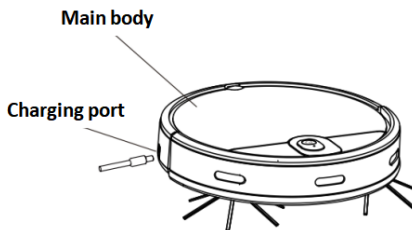

4) Tilslut støvsugeren ved hjælp af opladningskablet [kan ikke bruges med dockingstationen]. Tryk og hold på tænd/slukknappen i ca. 3 sekunder, indtil den blå indikator begynder at blinke. Apparatet går i tilstanden for netværkskonfiguration.

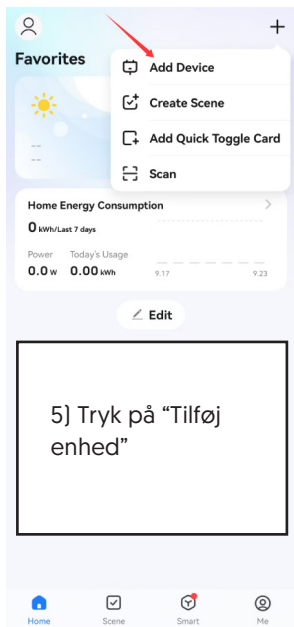

5) Tryk på "Tilføj enhed"

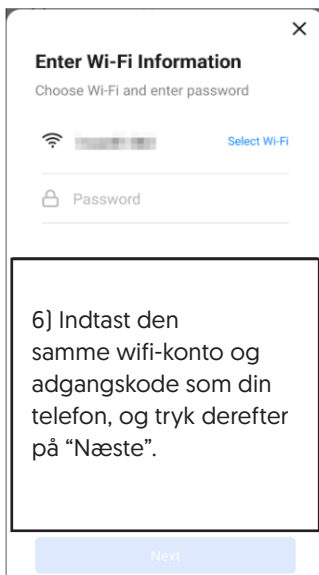

6) Indtast den samme wifi-konto og adgangskode som din telefon, og tryk derefter på "Næste".

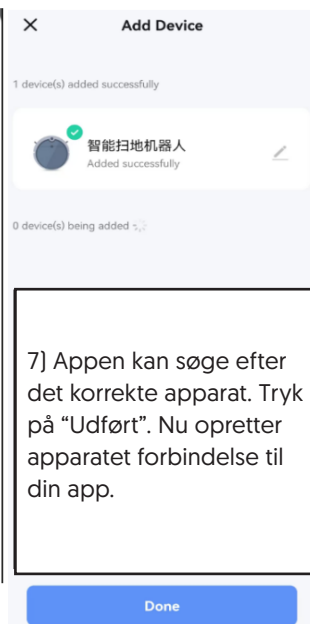

7) Appen kan søge efter det korrekte apparat. Tryk på "Udført". Nu opretter apparatet forbindelse til din app.

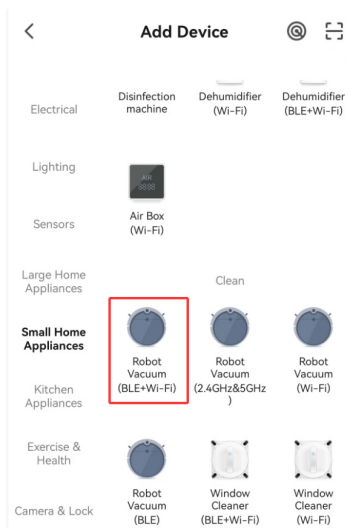

8) Du kan også tilføje enheden manuelt:

1. Find "Smarte hjemmeapparater".
2. Vælg robotstøvsuger [BLE + Wi-fi].

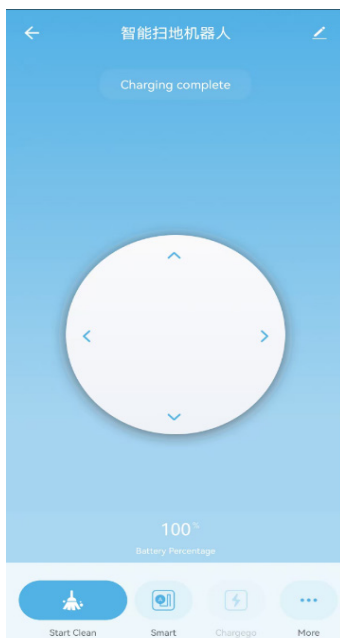

9) Når du har åbnet kontrolskærmen, kan du begynde at styre din støvsuger.

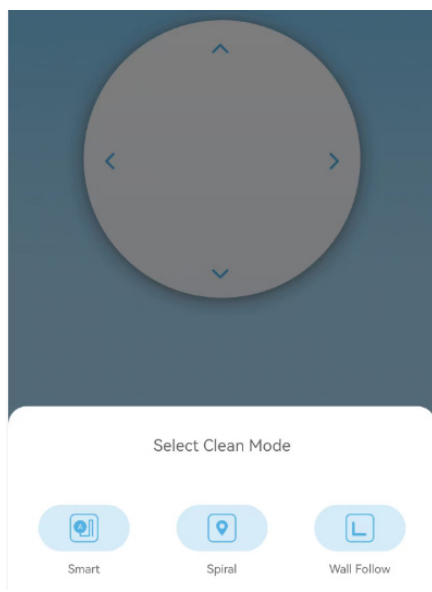

Der er tre rengøringstilstande tilgængelige i appen:

1. Tilstanden smart/automatisk rengøring

Denne er den forudindstillede automatiske rengøringstilstand. Apparatet følger en forudbestemt krum bane inden for det udpegede rengøringsområde.

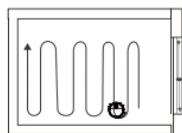

2. Tilstanden pletrengøring/fokuseret

Denne er tilstanden for pletrengøring. Apparatet roterer i et lille område for at give en mere grundig rengøring.





3. Tilstand for rengøring langs kanter og vægge

Apparatet rengør langs vægge og kanter.

RENGØRING OG VEDLIGEHOLDELSE

Efter hver brug skal du tømme beholderen til støvopsamling for støv og snavs og rengøre filteret forsigtigt. Sørg for ikke at beskadige filteret under rengøring.

Rengør beholderen til støvopsamling

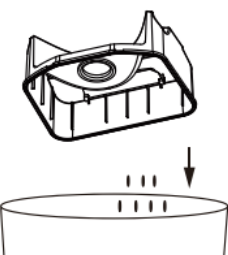
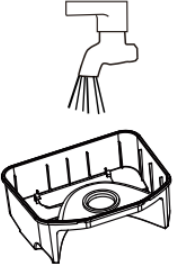
 <p>1. Åbn låget Bemærk: Da støvdækslet er tæt tillukket, skal du passe på ikke at ridse overfladen, når du åbner låget.</p>	 <p>2. Sæt din hånd i rillerne på beholderen til støvopsamling, og tag godt fat i den for at løfte og fjerne den.</p>	 <p>3. Åbn dækslet på beholderen til støvopsamling.</p>
 <p>4. Fjern det interne filter.</p>	 <p>5. Tøm beholderen til støvopsamling for affald og snavs.</p>	 <p>6. Anbring beholderen til støvopsamling under rindende postevand for at skylle den. Du må ikke anbringe den i vaskemaskinen, opvaskemaskinen eller en anden maskine til at rengøre den.</p>



RENGØR PORTEN TIL STØVOPSAMLING

Efter flere brug kan der samles støv og snavs i bunden af apparatet i nærheden af porten til støvopsamling. Det er vigtigt at rengøre den regelmæssigt for at sikre problemfri luftstrømning og opretholde optimal ydeevne ved støvsugning.

1. Sluk for apparatet.
2. Fjern alt støv og snavs, der har samlet sig i porten til støvopsamling.

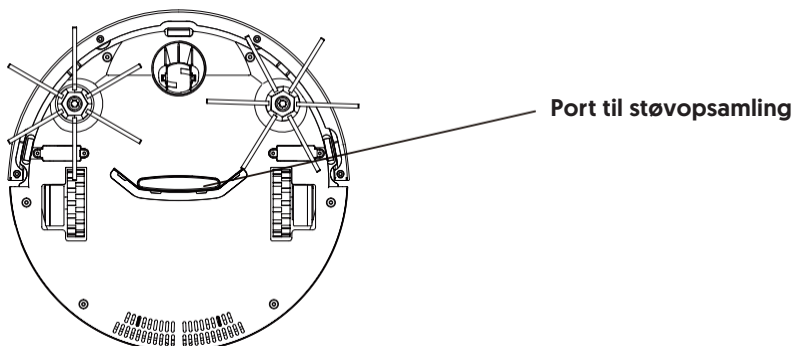

RENGØR BØRSTEN

1. Sluk for apparatet, og placer det med bunden vendt opad på en flad overflade.
2. Hold fast i børsten, og træk den opad for at fjerne den fra børsteholderen. Rengør børsten grundigt.
3. Efter rengøring skal du trykke børsten tilbage på den midterste konvekse aksel på børsteholderen, indtil den er installeret sikkert.
4. Udskift børsten, hvis den er beskadiget.

Bemærk: Hvis børstehårene bliver krøllet eller deformeret efter længere tids brug, kan du forsigtigt varme dem med vand. Mindre krølning kan normalt korrigeres, og hårene kan gendanne deres oprindelige form.

Montering: Tryk børsten ind

Adskillelse: Løft børsten opad

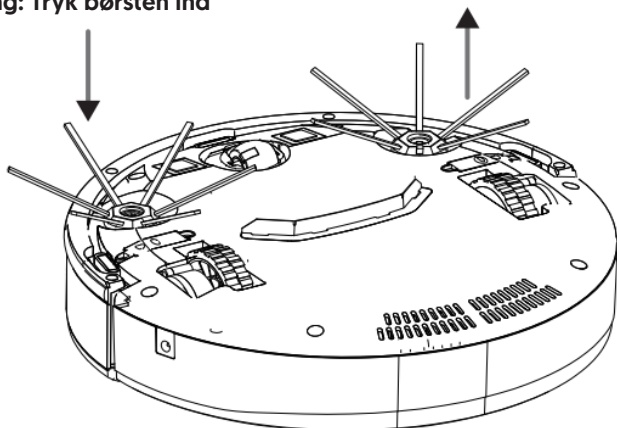

RENGØR SENSORERNE FOR BESKYTTELSE MOD FALD

Støv og snavs kan samle sig over tid i de smalle mellemrum rundt om de infrarøde registreringslys på sensorerne for beskyttelse mod fald, som kan forhindre apparatet i at starte.

1. Sluk for apparatet.
2. Brug en manuel børste eller en vatpind til forsigtigt at fjerne støv og affald fra sensorens mellemrum.

Infrarøde sensorer for beskyttelse mod fald

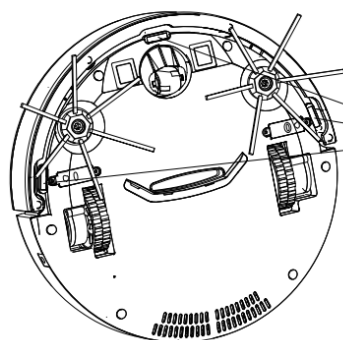

Sensorer for beskyttelse mod fald

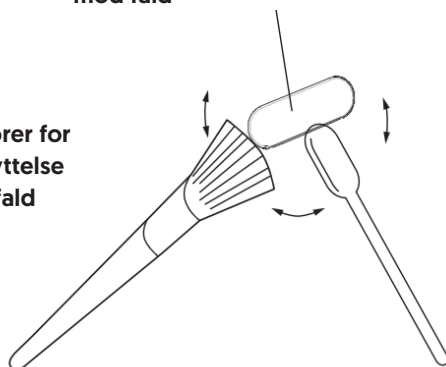

FEJLFINDING

Problem	Mulige årsager	Løsning
Støv og hår kan ikke opsuges	<ol style="list-style-type: none">1. Beholderen til støvopsamling er fuld2. Filterenheden er ikke installeret korrekt.	<ol style="list-style-type: none">1. Tøm og rengør beholderen til støvopsamling.2. Installer filteret korrekt.
Børstehår er krøllede eller svært at bruge	Apparatet har været i brug i længere tid	Hvis børstehårene er krøllede, skal du opvarme dem med varmt vand for at gendanne deres form.
Det røde lys blinker to gange hurtigt	Batteriet er afladet	Oplad apparatet.
Det røde lys blinker tre gange hurtigt	Jordsensorer/sensorer for beskyttelse mod fald er snavsede, eller apparatet sidder fast	Rengør grundigt jordsensorerne/sensorerne for beskyttelse mod fald.
Det røde lys blinker fire gange hurtigt	Hjulene sidder fast	Fjern evt. genstande, der sidder fast i hjulene.
Det røde lys blinker fem gange hurtigt	Porten til støvopsamling er blokeret	Fjern eventuelle genstande, der blokerer porten til støvopsamling.
Det røde lys blinker seks gange hurtigt	Berøringssensorerne inde i apparatet sidder muligvis fast.	Tryk forsigtigt på den forreste berøringssensor for at sikre, at den bevæger sig uden problemer.
Fjernbetjeningen svarer ikke	<ol style="list-style-type: none">1. Ingen batteristrøm2. For mange forhindringer i rengøringsområdet	<ol style="list-style-type: none">1. Udskift CR2025-batteriet i fjernbetjeningen.2. Flyt fjernbetjeningen til et åbent område, og peg den mod apparatet.
Dockingstationen virker ikke	Opladningskontaktens metal er frakoblet	Sluk for apparatet, og rengør opladningskontaktens metal.

TEKNISKE DATA

Artikelnr. 11149496

Jævnstrøm på 5 V, 2 A

12 W

Batteri: Litiumbatteri på 1.800 mAh

Opladningstid: 4-5 timer

Driftstid: 80-120 minutter

Kapacitet af beholderen til støvopsamling: 0,6 l

PRODUCENT

Epiq ApS

Krøyer Kielbergs Vej 3, 3. th
8660 Skanderborg, Danmark

www.epiq.dk

Vi tager forbehold for trykfejl.

INTRODUCTION

Thank you for choosing a product from Prosonic. You have acquired a quality product which meets all applicable performance and safety standards in the EU. In order to ensure proper treatment and a long product life, we recommend that you comply with the instructions below.

Please read the manual and especially the safety instructions carefully before using the product. Keep this manual and provide it for referral along with the product when others are using it.

GENERAL SAFETY INSTRUCTIONS

- Improper use of the product can cause personal injury and damage.
- Only use the product for what it is intended. The manufacturer is not liable for damages arising from improper use or handling.
- Always place the product on a dry, flat and stable surface well away from table edge or similar.
- The product is intended for household use only. The product is not for professional use.
- The product may only be connected to 220-240V~, 50/60Hz.
- The product engine/electronics, cord or plug cannot be submerged in water, and no water may get in contact with the engine/electronics.
- Never touch the product, cord or plug with wet or damp hands.
- Do not expose the product to direct sunlight, high temperatures, humidity, dust or corrosive substances.
- Never leave the product when it is turned on.
- When the product is in use, it should be kept under constant supervision. Children should always be supervised when using the product to ensure that they do not play with the product. The product is not a toy.
- The product may have sharp parts and must, therefore, be kept

out of reach of children.

- Only use the accessories that come with the product or that are recommended by the manufacturer.
- The product must not be used by people with reduced sensitivity, physical or mental disability, or people who are not able to operate the product unless they are supervised or instructed by a person responsible for their safety.

CORD AND PLUG

- Do not let the cord hang over the edge.
- Keep the cord and the product away from heat sources, hot objects and open flames.
- Unplug the power cord before cleaning and if the product is not in use. Do not pull the cord when removing the plug from the socket, rather grasp the plug itself.
- Make sure that the cord is fully extended.
- Check regularly that the cord and the plug are not damaged and do not use the product if this is the case, or if it has been dropped on the floor, dropped in water or damaged in another way.
- If the product or plug is damaged, the product must be inspected and, if necessary, repaired by an authorised repairer. Never try to repair the product yourself. Please, contact the store to see if there is a repair that falls under warranty. Tampering of the product will void the warranty.

RULES OF COMPLAINTS THE WARRANTY DOES NOT APPLY:

- If the above is not observed.
- If there has been unauthorised intervention of the product.
- If the product has been mishandled, subjected to rough treatment or some other form of damage.

PRODUCT DISPOSAL

Used product should not be disposed as household waste. According to legislation, the product should be disposed of





properly so that the materials can be recycled in an environmentally friendly manner. Further information is available from the responsible local authority or local disposal company. The product is equipped with the following logo:

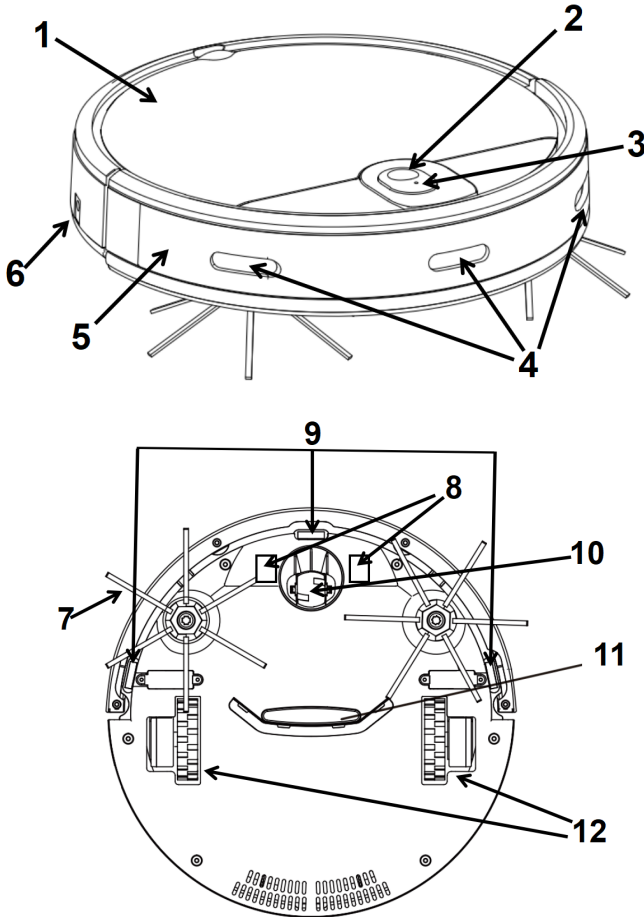

KNOW YOUR ROBOT VACUUM CLEANER

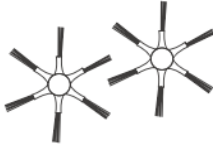

- | | |
|--|--|
| <p>1. Removable lid
[Dust collection box inside]</p> <p>2. Power button
[Double-click to start cleaning]</p> <p>3. LED indicator</p> <ul style="list-style-type: none"> • Blue light on: operating or fully charged • Blue light flashing: Wi-Fi function active • Red light blinking: charging <p>4. Signal sensors</p> <p>5. Front bumper</p> | <p>6. Charging port
[For direct charging; not used when charging on the docking station]</p> <p>7. Cleaning brush</p> <p>8. Docking station charging contacts</p> <p>9. Anti-drop sensor</p> <p>10. Swivel wheel</p> <p>11. Dust intake port</p> <p>12. Drive wheels</p> |
|--|--|

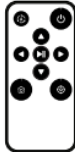
Product Including	Part Name	Quantity
	Appliance Main body	1 pc
	Docking station	1 pc
	Cleaning Brush	2 pcs
	Charging Cable [Use with 5V/2A adapter, not included]	1 pc
	Remote Control [CR2025 button cell not included]	1 pc

WARNING

1. Read the user manual carefully before use.
2. For indoor use only.
3. Ensure the filter is properly installed in the dust collection box before starting the appliance.
4. Do not expose the appliance to water or operate it in damp areas such as bathrooms or laundry rooms.
5. Keep the unit free from foreign objects [e.g., wires]. Items caught in the rotating parts may be dragged along and cause furniture such as tables, cabinets, or bookshelves to tip over, creating a safety hazard.
6. Do not stand, sit, or squat on the appliance. Pay extra attention when children or pets are nearby.
7. Do not use the appliance to vacuum burning or smoking materials such as cigarette butts or matches.
8. Do not vacuum flammable or volatile liquids such as gasoline, solvents, or degreasers.

9. Close doors leading to balconies or other drop-off areas before cleaning to prevent the appliance from falling and causing damage.
10. Do not block the heat dissipation vents during operation, as this may cause overheating and damage.
11. If the appliance is dropped, struck by external force, or malfunctions, discontinue use immediately.
12. Turn off the power switch if the appliance will not be used for an extended period.
13. This appliance is intended only for cleaning small debris such as hair, dust, paper scraps, ash, or fruit shells. Do not use it to clean objects larger than 10 mm.

HOW TO CHARGE

Before using the appliance for the first time, fully charge it for at least 5 hours.

1. Direct charging with charging cable and main body connection

Insert the charging cable into the charging port of the appliance. The red indicator light will start flashing to show that charging has begun. Once the appliance is fully charged, the indicator will turn blue.



Please use a 5 V/2A adapter (not included) for charging.

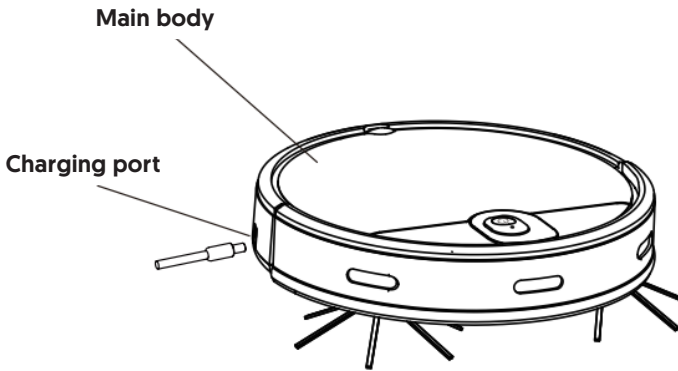

2. Charging with Docking station

1. When the appliance has a low battery, it will automatically return to the docking station for charging using the infrared signals emitted by the docking station.
2. Ensure the docking station's blue light is continuously on. When the appliance docks for charging, the blue light on the docking station will flash, and the red light on the appliance will flash, indicating that charging is in progress.
3. When charging is complete, the indicator lights on both the docking station and the appliance will remain steadily blue.

Placement of the Docking station: Place the docking station in the area where the vacuum cleaner is used most frequently. Choose a relatively open, flat surface, and position it

against a wall or other fixed object to prevent it from sliding during the appliance's return. Leave some clear space around the device so the appliance can dock smoothly. If the appliance fails to return on the first attempt, it will keep trying until it succeeds.

Docking station

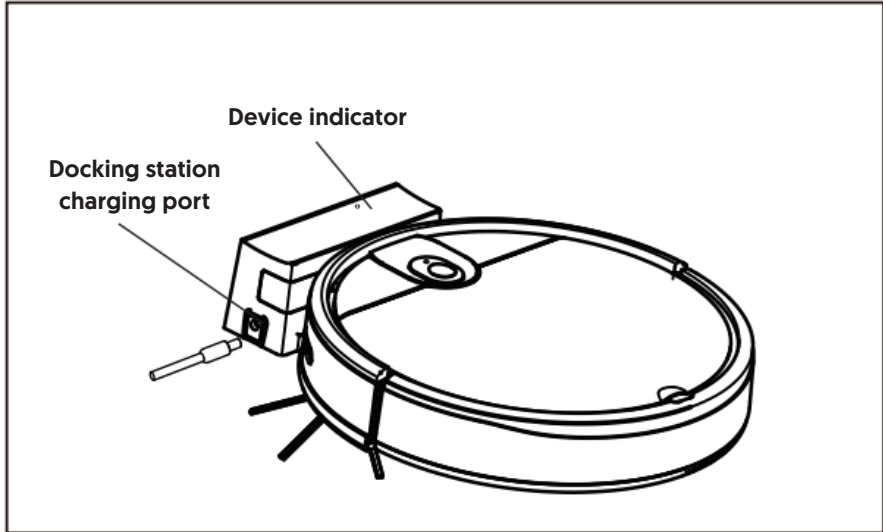
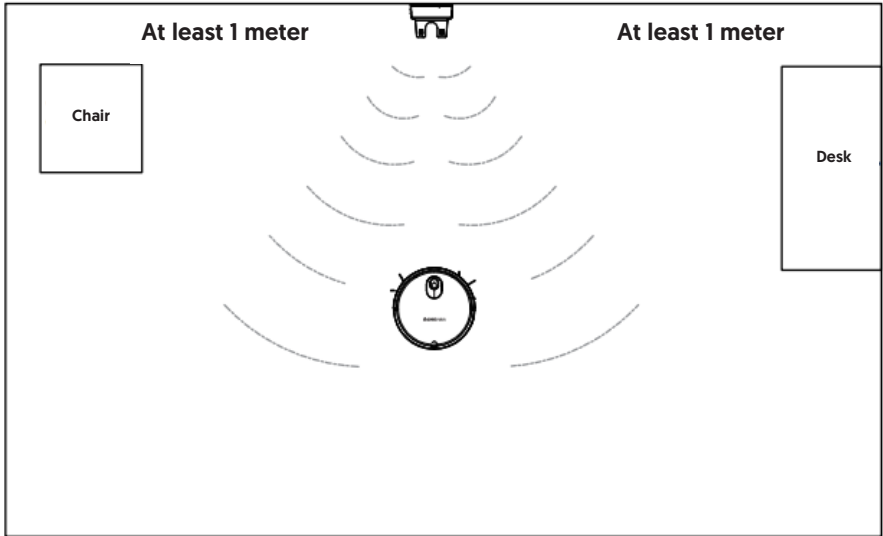

NOTICE:

- A. The docking station should be placed against a wall, with at least 1 meter of clearance on either side and 1.5 meters in front, free of obstacles. This ensures that the appliance can easily detect the station and return smoothly.
- B. Do not place the charging station in the following locations:
- Near steps or drop-offs
 - Close to plasma TVs
 - Beside mirrors
 - In areas with high temperature, high humidity, or poor ventilation.

HOW TO USE

First, remove the small protective foam from both sides of the appliance.

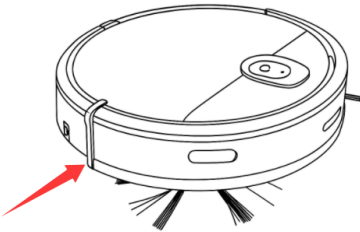

1. Install the cleaning brush

No tools are required. Simply press the cleaning brush onto the central convex shaft of the brush holder.

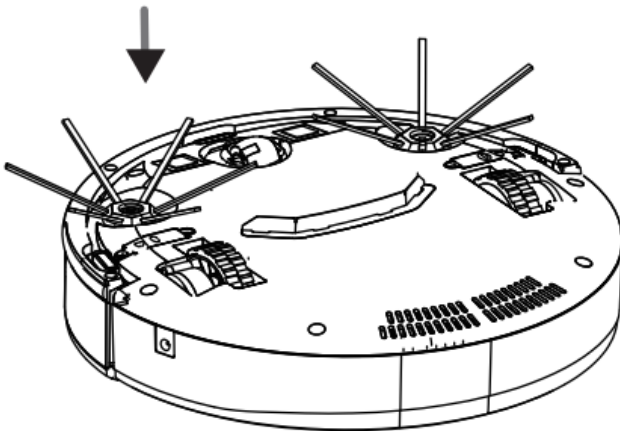

2. Turn on the appliance

Press the power button once. Both the blue and red indicator lights will turn on, indicating that the appliance has entered standby mode.

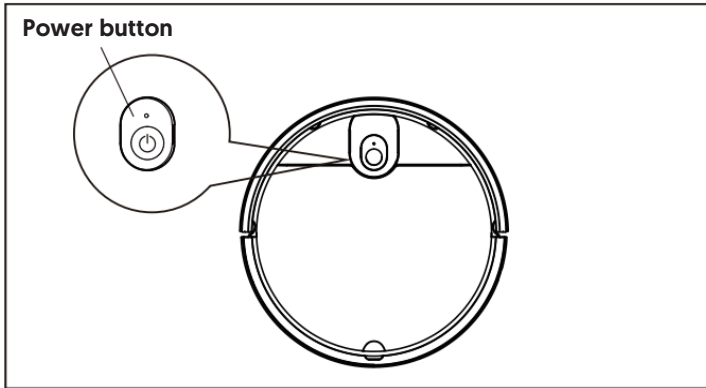

- Press the power button again to start operation. The blue indicator light will turn on.

3. Pause/Stop the appliance

- While the appliance is operating, press the power button to pause. Both the red and blue indicator lights will turn on, and the appliance will return to standby mode.
- In standby mode, press and hold the power button for about 3 seconds. The indicator lights will turn off, and the appliance will power down. You can also use the remote control to pause or turn off the appliance.

4. Preset Cleaning Mode – Auto/Smart Cleaning

When the appliance is in the preset automatic/smart cleaning mode, it follows a predetermined curved path within the designated cleaning area. This mode is suitable for cleaning and dusting on wooden floors, smooth cement floors, tile floors, and other hard surfaces.

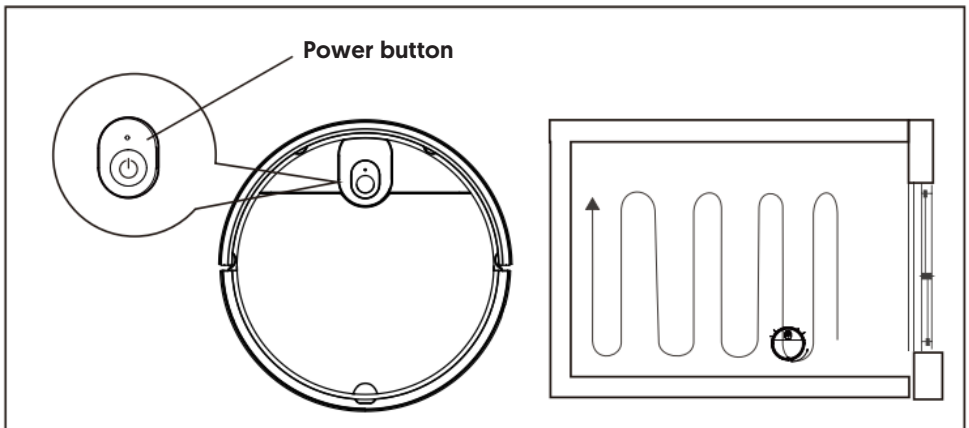

5. How to use the remote control

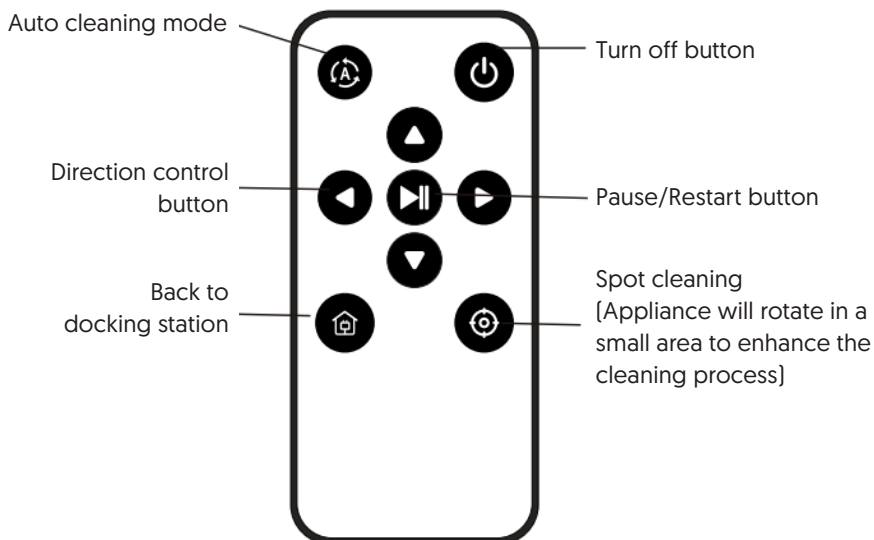

- The appliance can only be controlled when it is in standby or operating mode.
- Always aim the remote control at the appliance before use.
- Both the remote control and the Docking station use infrared signals. If both accessories are used in the same area, interference may occur, which can prevent the remote control from responding.

6. Using the Appliance via APP Control



Note: Please keep your mobile phone connect with Wi-Fi

1) Please scan the above QR code to download the APP

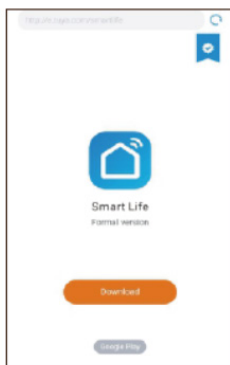

Or Search " Smart Life" in Google play or Apple store / APP store to download the APP

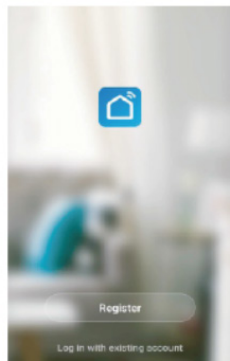

2) Register & Log in the APP

3) Connect your mobile phone to Wi-Fi and enable the Bluetooth function.

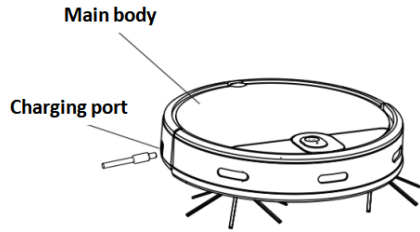

4) Connect the vacuum cleaner using the charging cable (cannot be used with the docking station). Press and hold the power button for about 3 seconds until the blue indicator starts flashing. The appliance will enter the network setup mode.

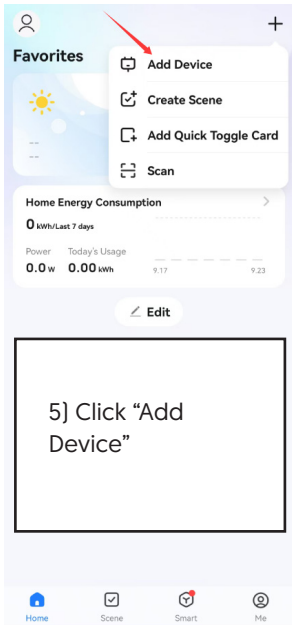

5) Click "Add Device"

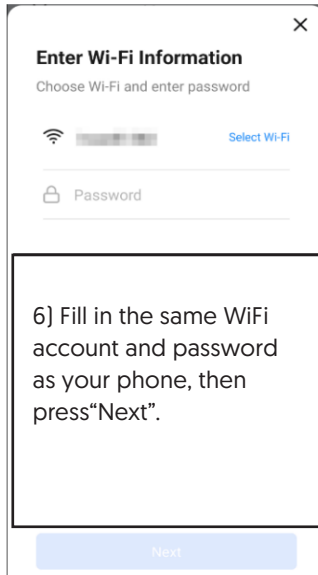

6) Fill in the same WiFi account and password as your phone, then press "Next".

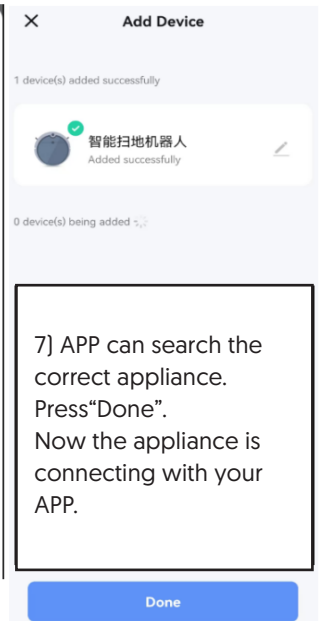

7) APP can search the correct appliance. Press "Done". Now the appliance is connecting with your APP.

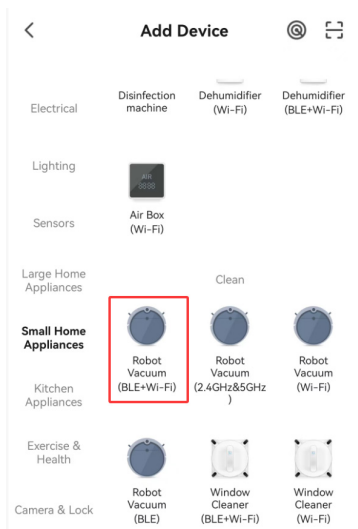

8) You can also add the device manually:

1. Find "Smart Home Appliances".
2. Select Robot Vacuum [BLE+Wi-Fi].

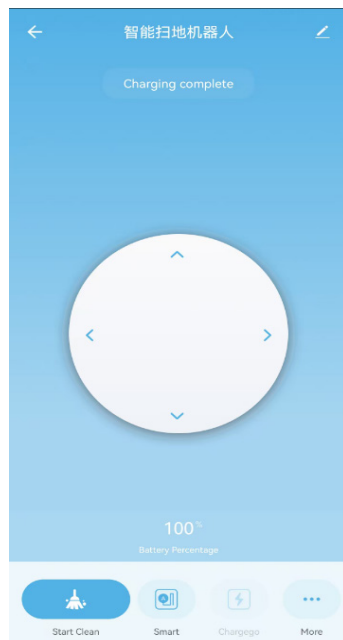

9) Once you have entered the control screen, you can start controlling your cleaner.

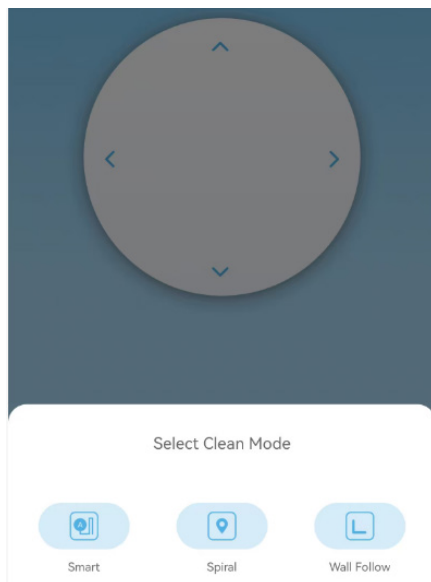

There are three cleaning modes available in the app:

1. Smart Cleaning Mode

This is the preset automatic cleaning mode. The appliance follows a predetermined curved path within the designated cleaning area.

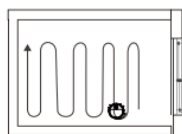

2. Spiral Cleaning Mode

This is the spot cleaning mode. The appliance rotates in a small area to provide more thorough cleaning.

3. Wall Follow Cleaning Mode

The appliance cleans along walls and edges.

CLEANING AND MAINTENANCE

After each use, empty the dust and debris from the dust collection box, and clean the filter carefully. Make sure not to damage the filter during cleaning.

Clean the Dust collection box

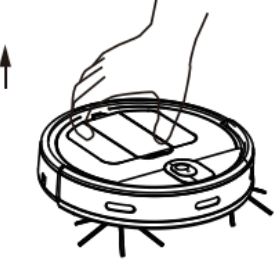
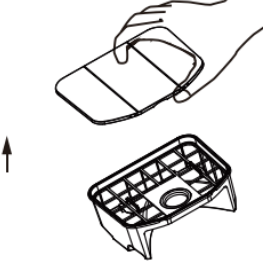
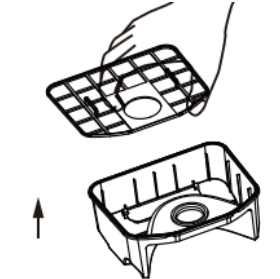
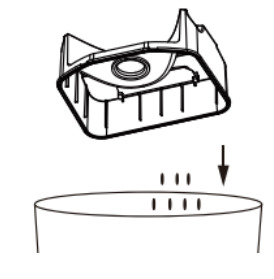
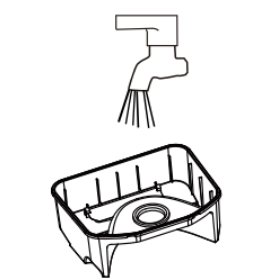
 <p>1. Open the lid Note: Due to the tight closure of the dust cover, be careful not to scratch the surface when opening the lid.</p>	 <p>2. Place your hand into the grooves of the dust collection box and firmly grasp it to lift it out upwards.</p>	 <p>3. Open the cover of the dust collection box.</p>
 <p>4. Remove the internal filter.</p>	 <p>5. Empty the debris and dirt from the dust collection box.</p>	 <p>6. Place the dust collection box under the tap water for rinsing. Do not put it in the washing machine, dishwasher or any other machine for washing.</p>

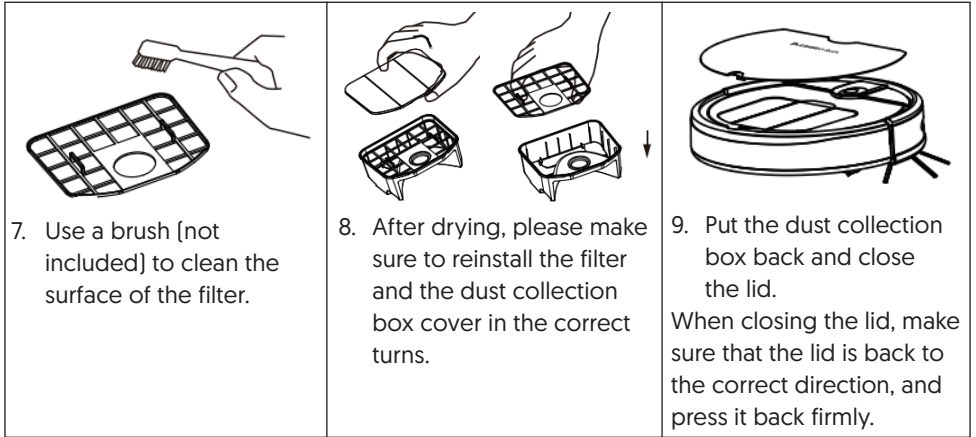

CLEAN THE DUST PICKING-UP PORT

After several uses, dust and debris may accumulate at the bottom of the appliance near the picking-up port. It is important to clean it regularly to ensure smooth airflow and maintain optimal vacuuming performance.

1. Turn off the appliance.
2. Remove any dust and debris accumulated at the picking-up port.

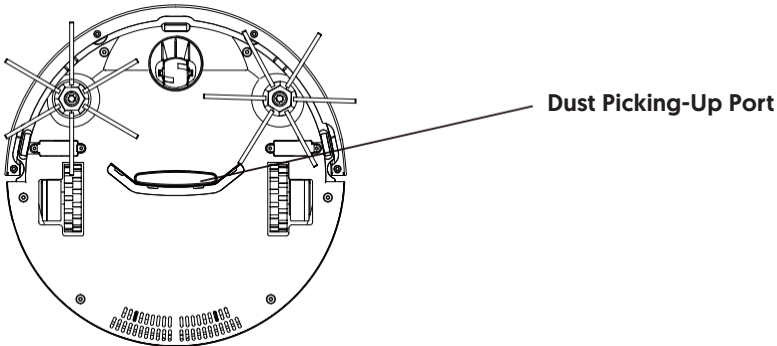

CLEAN THE BRUSH

1. Turn off the appliance and place it bottom-side up on a flat surface.
2. Hold the brush firmly and pull it upwards to remove it from the brush holder. Clean the brush thoroughly.
3. After cleaning, press the brush back onto the central convex shaft of the brush holder until it is securely installed.
4. Replace the brush if it is damaged.

Note: If the brush bristles become curled or deformed after prolonged use, you can carefully heat them with hot water. Minor curling can usually be corrected, and the bristles may return to their original shape.

Installation: Press the brush in

Disassembly: Lift the brush upwards

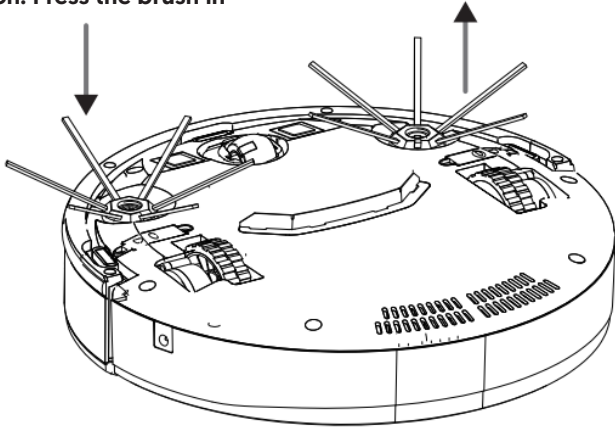

CLEAN THE ANTI-DROP SENSORS

Over time, dust and debris can accumulate in the narrow gaps around the infrared detection lights of the anti-drop sensors, which may prevent the appliance from starting.

1. Turn off the appliance.
2. Use a small brush or cotton swab to carefully remove dust and debris from the sensor gaps.

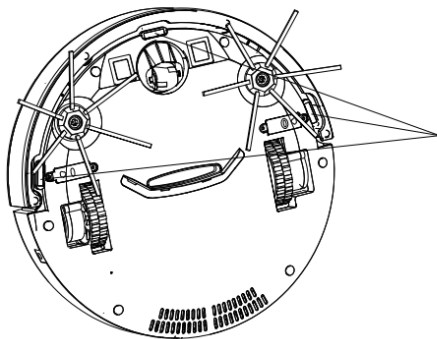

**Anti-Drop
Sensors**

**Infrared Anti-Drop Sensors
(Two Detection Lights)**

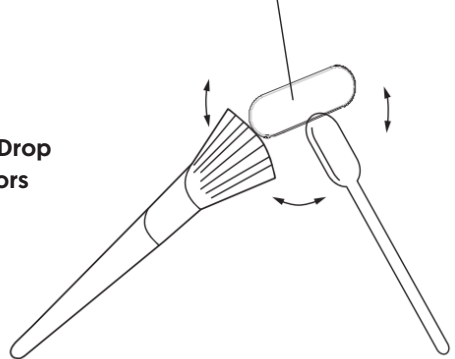

TROUBLE SHOOTING

Problems	Possible causes	Solutions
Unable to absorb dust and hair	<ol style="list-style-type: none"> 1. Dust collection box is full 2. Filter assembly is not installed correctly. 	<ol style="list-style-type: none"> 1. Empty and clean the dust collection box. 2. Install the filter correctly.
Brush bristles are curled or difficult to use	Appliance has been in use for an extended period	If the brush bristles are curled, heat them with hot water to restore their shape.
Red light flashes twice quickly	Battery is depleted	Charge the appliance.
Red light flashes three times quickly	Ground/anti-drop sensors are dirty or the appliance is stuck	Clean the ground/anti-drop sensors thoroughly.
Red light flashes four times quickly	Wheels are stuck	Remove any objects stuck in the wheels.
Red light flashes five times quickly	Dust picking-up port is blocked	Remove any objects blocking the dust picking-up port.
Red light flashes six times quickly	Touch sensors inside the appliance may be stuck.	Gently tap the front touch sensor to ensure it moves smoothly.
Remote control not responding	<ol style="list-style-type: none"> 1. Out of power 2. Too many obstacles in the cleaning area 	<ol style="list-style-type: none"> 1. Replace the CR2025 battery in the remote control. 2. Move the remote control to an open area and aim it at the appliance.
Docking station not working	Charging contact metal is disconnected	Turn off the appliance and clean the charging contact metal.

TECHNICAL DATA

Article No. 11149496

DC5V, 2A

12 Watt

Battery: 1800mAh Li battery

Charging time: 4~5 hours

Use time: 80~120 minutes

Dust collection box capacity: 0.6L

PRODUCER

Epiq ApS

Krøyer Kielbergs Vej 3, 3. th

8660 Skanderborg, Denmark

www.epiq.dk

We cannot be held responsible for any printing errors.