

—
TITAN LIFE®
—

OWNERS MANUAL

YOUR WAY - YOUR LIFE

We create products that push you forward on your journey - keeping you healthy and strong. We believe health and happiness are the real cornerstones of life.

CARDIO

DK

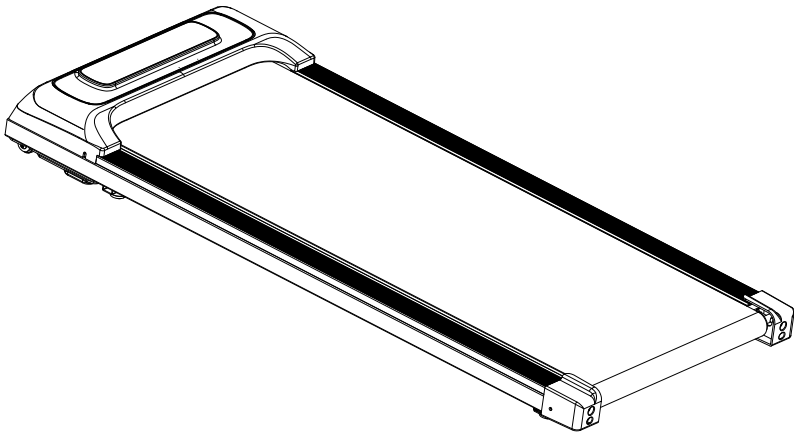

TITAN LIFE WALKING W10

TITAN LIFE®

INDHOLDSFORTEGNELSE

KÆRE KUNDE	4
BORTSKAFFELSE	4
KUNDESERVICE	5
GARANTIBESTEMMELSER	7
SIKKERHEDSINFORMATIONER	8
VIGTIG INFO	10
VEDLIGEHOLDELSE	12
RENGØRING	16
BRUGSVEJLEDNING	17
FUNKTIONER	18
MONTERING	18
KONSOLPANEL	21
BETJENINGSVEJLEDNING	24
EKSPLOSIONSTEGNING	25
FITSHOW BRUGERVEJLEDNING	27
ANVENDELSE AF APPEN	28
APP FRA TREDJEPART	31

KÆRE KUNDE

Det glæder os, at du har valgt et TITAN LIFE produkt.

Dette er et kvalitetsprodukt, som er produceret med henblik på brug i hjemmet. Produktet er testet efter den europæiske norm EN 957.

Før påbegyndelse af samling samt brug af produktet, vil vi bede dig om at læse denne manual grundigt igennem.

Det anbefales at alle trin i monteringsvejledningen gennemgås grundigt, inden samlingen påbegyndes, samt at det kontrolleres, at alle dele er til stede og intakte.

Gem altid al emballage, indtil produktet er samlet og testet.

Husk at gemme denne Manual / brugsvejledningen til eventuelt senere brug.

BORTSKAFFELSE

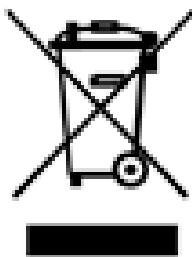

Dette symbol betyder, at produktet ikke må bortskaffes som almindeligt husholdningsaffald. I stedet er det dit ansvar at videregive produktet til et relevant indsamlingssted. Denne ordning hjælper med at bevare naturlige ressourcer og forhindre eventuelle negative konsekvenser for både mennesker og miljø.

KUNDESERVICE

For at vi kan yde den bedst mulige service ved eksempelvis mangler eller defekter på produktet, beder vi dig notere og gemme produktets serienummer samt kvittering. Serienummer finder du på et mærkat påsat nederst på produktets ramme. Eftersom ikke alle oplysninger altid fremgår på kvitteringen, anbefaler vi også, at du udfylder nedenstående oplysninger om produktet. Disse informationer skal anvendes, hvis du på et tidspunkt får behov for at kontakte Livingsport vedrørende dit produkt. Vi anbefaler at nedenstående oplysninger gemmes sammen med kvitteringen – kvitteringen **skal** kunne fremvises i tilfælde af reklamation.

Mærke:

eks. TITAN LIFE

Produkt type:

eks. Walkingband

Modelnavn:

eks. ATHLETE T'11

Serienummer:

eks. re-12011/5212/45101-01

Købssted:

eks. Expert sport Norge

SERVICE OG REPARATION

Vi ønsker at yde den hurtigste og bedst mulige service. Har du problemer med dit udstyr, eller ønsker du at bestille reservedele, så vil vi bede dig om at udfylde vores serviceskema, som du finder på vores hjemmeside.

Ved bestilling af reservedele findes nummeret på den pågældende del i enten styklisten eller oversigtstegningen i denne manual

For at vi kan hjælpe dig på den bedste og hurtigste måde, er det meget vigtigt, at skemaet bliver udfyldt så detaljeret som muligt – meget gerne med billeder og/eller video

Serviceskemaet på hjemmesiden skal altid udfyldes ved reklamationer eller efterspørgsel af reservedele – særligt ved reklamationer er det vigtig at kvittering samt serienummer vedhæftes.

Yderligere info kan findes på hjemmeside under Service.

DK: www.livingsport.dk

SE: www.livingsport.se

FI: www.livingsport.fi

NO: www.livingsport.no

GARANTIBESTEMMELSER

TITAN LIFE produkter er konstrueret og testet til hjemmebrug. Dette betyder, at reklamationsretten bortfalder fuldstændigt, hvis produktet anvendes til kommercielt brug, offentlig brug eller anden ikke-privat brug.

Dette produkt er fremstillet efter den europæiske norm EN 957.

Som importør af dit TITAN LIFE produkt yder LivingSport A/S 2 års reklamationsret, i henhold til købeloven, på omfattende fabrikations- og materialefejl, der konstateres ved varens normale anvendelse.

Reklamationsretten dækker ikke fejl, skader eller slitage, direkte eller indirekte opstået som følge af forkert betjening, manglende vedligeholdelse, vold eller uautoriserede indgreb.

LivingSport A/S kan ikke holdes ansvarlig for skader påført på andet indbo i forbindelse med anvendelse af produktet.

Reklamation over fejl og mangler, som bør opdages ved sædvanlig undersøgelse af varen, skal meddeles til LivingSport A/S indenfor rimelig tid.

Produktet kan ved fejl/mangler returneres for reparation. Dette SKAL aftales med LivingSport A/S inden returnering. Efter vurdering af fejllens/manglens omfang, forsøges denne udbedret ved reparation. Kan dette ikke udføres indenfor rimelig tid og uden stor gene for forbrugeren, vil produktet blive ombyttet eller en krediteret .

Reklamationsperioden påbegyndes på dagen for levering. Gem derfor altid din kvittering for både køb og levering.

SIKKERHEDSINFORMATIONER

Før påbegyndelse af dette eller andre træningsprogrammer bør du kontakte din læge. Dette er især vigtigt for personer, som ikke tidligere har trænet regelmæssigt eller for personer med nuværende eller tidligere helbredsproblemer.

Læs venligst denne manual grundigt igennem før påbegyndelse af træning. Hverken producent eller sælger påtager sig ansvar for personlig skade eller indborskade forårsaget af eller ved brug af dette produkt. Læs alle forholdsregler samt instruktioner grundigt før brug af produktet. Vi anbefaler, at denne manual gemmes til fremtidig reference.

- Det er ejerens ansvar at sikre sig, at alle brugere af produktet er tilstrækkeligt informeret om alle forholdsregler. Brug kun produktet, som beskrevet i denne manual.
- Brug kun produktet indendørs på en jævn overflade med tilstrækkelig fri plads omkring produktet (min. 200cm).
- Placér ikke produktet udenfor, i garagen, carporten, udhuset eller i nærheden af vand.
- Produktet skal opbevares ved almindelig stuetemperatur – ikke under 15° grader C.
- Hold produktet væk fra fugt og støv.
- Hold ALTID børn under 12 år og kæledyr væk fra produktet.
- Placér eventuelt en måtte under stabilisatorerne for at beskytte trægulv eller gulvtæppe.
- Udskift eventuelle nedslidte dele med det samme.
- Beskadede dele eller komponenter kan medføre en risiko for din sikkerhed eller forringelse af produktets levetid. Udskift

derfor straks beskadigede eller slidte dele, og brug ikke produktet, før denne udskiftning er sket.

- Reparationer må kun udføres efter aftale med LivingSport A/S.
- Vær opmærksom på, at INGEN væsker kommer ind i maskinen eller i elektroniske dele, da dette kan beskadige produktet.
- Ifør dig passende tøj, når du træner, undgå løst tøj, som kan fanges i de bevægelige dele på produktet.
- Træn altid i sportssko.
- Hvis du føler smerte eller svimmelhed under træningen, stop da med det samme!

Overtræning kan resultere i alvorlig skade eller død. Hvis du føler dig utilpas, skal du holde op med at træne med det samme.

- Hvis dit produkt er udstyret med en hånd-pulsmåler, skal du være opmærksom på, at pulsmåleren ikke er et medicinsk redskab, og at der må forventes en vis unøjagtighed ved en hånd-pulsmåler sammenlignet med en pulsmåler, der måler tættere på hjertet. Flere faktorer, bl.a. udøverens bevægelser, kan influere præcisionen af hånd-pulsmåleren.
- Produktet er klasse "H" (Hjemme) produkt, og er derfor kun beregnet til hjemmetræning. Det bør derfor ikke anvendes under erhvervsmæssige eller institutionsmæssige forhold.
- Produktet er ikke designet til medicinske og rehabiliterende formål.
- Dette produkt er lavet efter den europæiske Norm EN 957 og er IKKE beregnet til terapeutisk eller helbredende træning.
- For maksimal brugervægt se [BRUGSVEJLEDNING](#).

VIGTIG INFO

Produktet kræver 220-240 Volt og minimum 13 Ampere og skal tilsluttes til en stikkontakt med jordforbindelse.

Der må ikke anvendes forlængerledning eller tilsluttes andre strømforbrugere til samme stikkontakt. Er en forlængerledning nødvendig, eller er du i tvivl om, hvordan produktet skal tilsluttes, bør du kontakte en autoriseret elektriker – **Begynd aldrig selv at modificere ledninger eller adapter.**

Strømledningen må ikke være i kontakt med gåbåndet. Den må f.eks. ikke ligge under hverken gåbåndet, den bagerste eller den forreste rulle. Anvend ikke gåbåndet hvis strømledningen er defekt.

Under vedligeholdelse af gåbåndet, sluk da for strømmen og tag strømledningen ud af stikkontakten.

Vær sikker på at gåbåndet er 100% intakt, og at alt er spændt, før du anvender gåbåndet.

Stå ikke på selve gåbåndet ved opstart, da dette kan føre til unødvendigt slid og overbelastning af motor. Se illustration på næste side.



Stå gerne ved siden af båndet når du starter gå båndet op.

Når båndet kører 2km/t kan du træde op på gå-båndet og begynde at gå.

VEDLIGEHOJDELSE

Det er vigtigt at gbndet vedligeholdes for at undg fejl, og for at gbndet krer problemlst. Ved manglende vedligeholdelse kan levetiden mindskes, og garantien kan bortfalde.

Produktet skal inden enhver anvendelse efterspndes og efterses for eventuelle opstede fejl, slr, mislyde samt manglende dele. Er du i tvivl om, hvorvidt produktet har en fejl, stop da enhver anvendelse og kontakt LivingSport A/S serviceafdeling.

Du skal vre srligt opmrksom p skruer og bolte, der fastholder bevgelige dele, uanset om de er synlige eller skjulte. I tilflde af opstet fejl pga. ukorrekt anvendelse, manglende efterspnding eller vedligeholdelse, vil garantien til enhver tid bortfalde. LivingSport A/S ptager sig ej heller ansvar p fejl, der evt. opstr p 2. og 3. part.

P de efterflgende sider informeres der om den mest almindelige vedligeholdelse samt rengring.

Yderligere information kan findes p hjemmeside under [Service](#)

JUSTERING AF GÅBÅNDET / BÆLTE

Du er muligvis nødt til at justere gåbåndet/bæltet efter de første par ugers brug, da bæltet kan have udvidet sig en smule. Hvis det føles som om, gåbåndet slipper eller "står stille", når du lander med den forreste fod, skal gåbåndet/bæltet strammes.

SÅDAN STRAMMES GÅBÆLTET

1. Anvend en 8mm nøgle på den venstre bolt. Drej den med uret en $\frac{1}{4}$ omgang.
2. Gøntag STEP 1 med den højre bolt. Du skal sikre dig, at du drejer hver bolt lige meget. Sker dette ikke, vil bæltet begynde at løbe skævt, og dette kan resultere i at bæltet ødelægges.
3. Gøntag STEP 1 og STEP 2, indtil båndet stopper med at slippe / "stå stille".
4. Vær opmærksom på, at du ikke kommer til at overstramme gåbæltet, da det kan skade kuglelejerne i den forreste og bagerste rulle. Sker dette, vil der komme en metallisk støj fra rullen.

For at mindske belastningen på rullerne skal båndet løsnes, drej da både højre og venstre bolt det samme antal gange mod uret.

CENTRERING AF GÅBÅNDET / BÆLTET

Når man løber, er det helt normalt, at man træder hårdere med den ene fod end med den anden. Dette kan over tid medføre, at gåbåndets bælte trækkes skævt. Oftest vil gåbåndets bælte blive centreret igen ved blot at lade bælten køre uden belastning på – altså at der ikke står nogle på bælten, imens det kører. Løser dette ikke problemet, skal det i stedet justeres manuelt.

- Start gåbåndet / bælten, lad det køre 4 km/t. uden at der er nogen belastning på båndet. Observér, om bælten trækker mod højre eller venstre side.
- Trækker det til venstre så drej på den venstre justeringsbolt med nøglen. Drej venstre bolt $\frac{1}{4}$ omgang med uret.
- Trækker det mod højre, drej da på den højre justerings bolt med nøglen. Drej den højre bolt $\frac{1}{4}$ omgang med uret.
- Gentag ovenstående indtil bælten igen er centreret.

Efter at gåbælten er centreret, sæt da farten op til ca. 6 km/t. Læg mærke til om gåbåndet løber normalt og uden nogen unormale lyde.

Er ovenstående procedure ikke nok til at få båndet centreret, skal du muligvis stramme gåbåndet op, som tidligere omtalt.

Se illustrationen herunder.

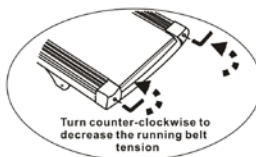
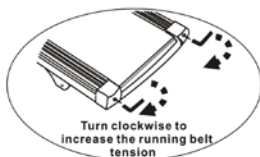

SMØRRING

Inden første anvendelse af gåbåndet skal du tjekke om gåbåndet er smurt tilstrækkeligt fra fabrikkens side:

Løft bæltet og føl på bæltets underside. Findes der spor af silikone behøves der ikke ny smørelse.

Er fladen tør, skal du følge nedenstående instruktioner for "Smøring af gåbåndet".

Gåbåndet bør smøres regelmæssigt. Smør det med en måneds mellem eller efter ca. 40 træningstimer. Anvend kun en autoriseret silikone spray, eller den flaske som følger med gåbåndet. Ønsker du at købe mere end der medfølger, kontakt da Livingsport A/S via hjemmeside for henvisning til nærmeste forhandler.

SMØRING AF GÅBÅNDET

TRIN 1:

Løft bæltet op i siden og smør med den medfølgende flaske ned på træpladen i et s-formet mønster. Du skal bruge ca. halvdelen af flasken.

TRIN 2:

Start på hastighed 5-6km/t uden at stå eller gå på gåbåndet i ca. 5 minutter så olien kan arbejdet sig ind i båndet. Skru derefter hastigheden op på højeste hastighed, og tjek at bæltet kører lige.

RENGØRING

Regelmæssig rengøring giver dit gåbånd en længere levetid.

ADVARSEL: Gåbåndet må ikke være tilsluttet en strømkilde under rengøringen.

Strømtikket skal være taget ud af stikkontakten, både når det står uberørt, ved vedligeholdelse og under rengøring.

OBS: Anvend ikke nogen form for sæbe og rengøringsmidler. For at undgå skader på computeren, hold alle former for væske væk.

Tør computeren og alle andre overflader af med en tør klud efter hver træning.

Computeren må ikke stå i direkte sollys.

Afmontér motorcover ca. hver 6. måned og støvsug motorrummet for støv. HUSK at slå strømmen fra.

Det er vigtigt at gåbåndet står i et rum, hvor der ikke er støvet. Husk også at gøre rent under og rundt om gåbåndet. For at gøre rengøringen nemmere, bør man anvende en måtte under gåbåndet.

Rengør måtten mindst én gang om ugen.

BRUGSVEJLEDNING





Maximum brugervægt 90KGS

FUNKTIONER

DEL NR.	W10 LØBEBÅND
DISPLAY	3 LED-display, der viser tid, hastighed, distance, kalorier, skridt
LØBESTØRRELSE	40x100cm
SPEED (HASTIGHED)	1-6 KM/T
FJERNKONTROL	Fjernkontrol, start/stop/speed+/speed-
BLUETOOTH	Bluetooth-app (Fitshow, Kinomap, Zwift)
TRANSPORTHJUL	2 transporthjul

MONTERING

PAKKELISTE OVER HARDWARE

Beskrivelse af dele		Antal (STK.)
#29 fjernkontrol + knapcelle		1
#32 unbrakonøgle		1
#30 silikoneolie		1
#17 forreste fødder		2
#31 strømledning		1

MONTERING AF FØDDER

1. Rejs løbebåndet op med toppen på gulvet som vist nedenfor.
2. Montér hver fod i positionerne som markeret på diagrammet.

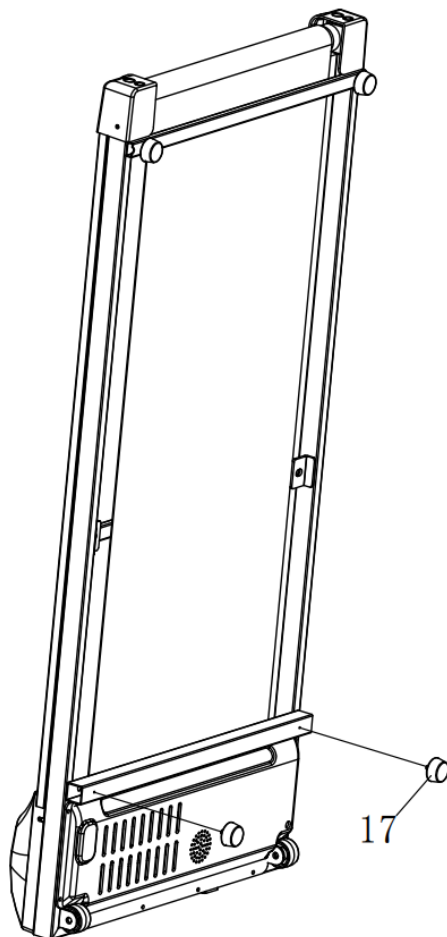

OPSÆTNING AF FJERNKONTROL

1. Fjern CR2032 batteriet fra tasken.
2. Åbn dækslet til batterirummet med en lille mønt eller din fingernegl for at dreje det mod uret.
3. Anbring batteriet i batterirummet under klipsen. Den positive side skal vende op mod dig.
4. Sæt batterirummets dæksel på igen. Brug mønten til at dreje det for at lukke batterikassen.

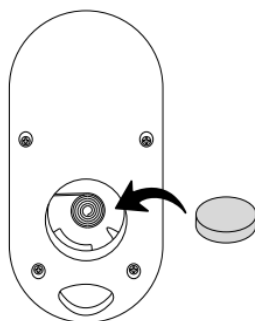
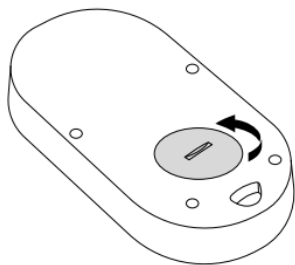

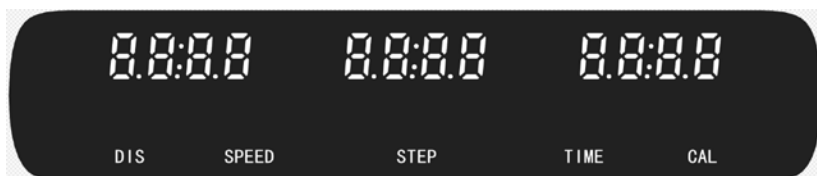

KONSOLPANEL

KONSOLPANEL

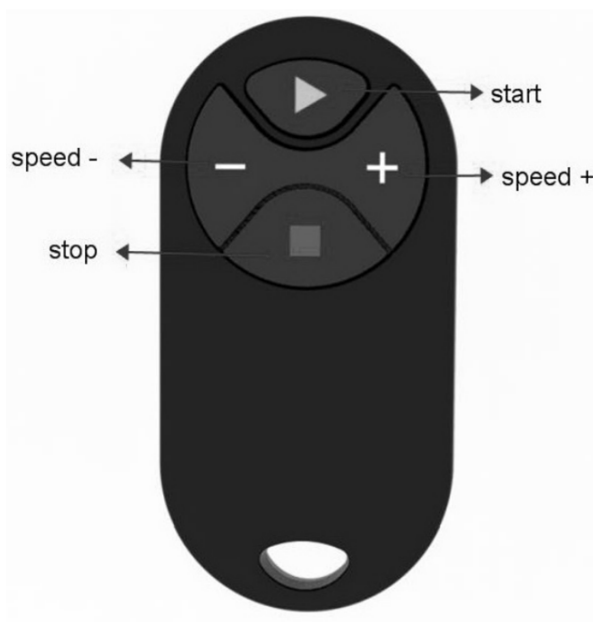

FJERNKONTROL:



1. Tryk på  trekanten for at starte løbebåndet. , tryk på  firkanten for at stoppe løbebåndet.
2. SPEED"+": hastighed + knap, ved løbetilstanden, tryk på den for at lægge 0,1KM/T til hver gang, tryk på den længe og den vil lægge hastighed til konstant;
3. SPEED"-": hastighed – knap, ved løbetilstanden, tryk på den for at mindske med 0,1KM/T hver gang, tryk på den længe og den vil mindske hastigheden konstant;

DISPLAY

1. Hastighedsvindue; i løbetilstand vil det vise hastighedsintervallet: 1-6KM/T.
2. Kalorievindue ; i løbetilstand vil den vise kalorier:0—999CAL.
3. Tidsvindue ; i løbetilstand vil det vise løbstid:0-99 minutter.
4. Afstandsvindue ; i løbetilstand vil det vise løbedistance: 0-99,9 KM.
5. Skridtvindue ; i løbetilstand vil det vise antal skridt: 0-9999 skridt.

FEJLSIGNAL

Tjek fejlsignalet i vinduet

Kode	Problem	Mulig årsag	Løsning
E01	Display modtog ikke signalet	Kabelforbindelse	Kontrollér eller udskift kablerne
		displaystandard	udskift displayet
		styreenhedsstandard	udskift styreenheden
E02	Problem mellem styreenhed og motor	motorledninger tilsluttede ikke godt	Sørg for, at motorledningerne er tilsluttet korrekt

		Ingen spænding eller unormal spænding fra kontroltavle	udskift styreenheden
		motorstandard	udskift motoren
E03	Hastigheden er unormal	Fotosensoren er ikke korrekt monteret på motoren	genmonter sensoren
		Mangelfuld fotoelektrisk sensor	udskift sensoren
		Defekt i kontroltavle	udskift styreenheden
E04	overspænding	Indgangsspænding for høj	justér spænding
		motorstandard	udskift motoren
		Fejl ved kontroltavle	udskift styreenheden
E05	overspændingsstrøm	strømspænding for høj	justér strømspændingen
		Problemer med løbebåndets monteringsstruktur, og motoren forårsager motormodstand eller blokering	kontrollér, om strukturen er i orden
		styreenhedsstandard	udskift styreenheden
E06	overspænding	Indgangsspænding for lav	Kontrollér, om strømforsyningslinjen er normal
		Fejl ved kontroltavle	udskift styreenheden

BETJENINGSVEJLEDNING

FORBEREDELSE FØR START

1. Sæt strømstikket i. Hvis maskinen ikke betjenes eller flyttes i lang tid, skal der slukkes for strømmen.
2. Tag altid fjernkontrollen i hånden for at starte eller stoppe løbebåndet.

START

1. Tryk på trekantknappen  for at starte maskinen ved en hastighed på 1 KM/t.
2. Tryk på knappen "+" "-" kan kontrollere hastigheden, hvor et tryk på 0,1 KM/t vil øge eller mindske hastigheden. Kontinuerligt tryk på tasten kan få dig op på den hastighed, du ønsker. Den højeste hastighed er 6KM/t mens den laveste er 1KM/t.

SÅDAN STOPPER DU MASKINEN

1. Tryk på firkantknappen , maskinen vil stoppe med at køre.

EKSPLOSIONSTEGNING

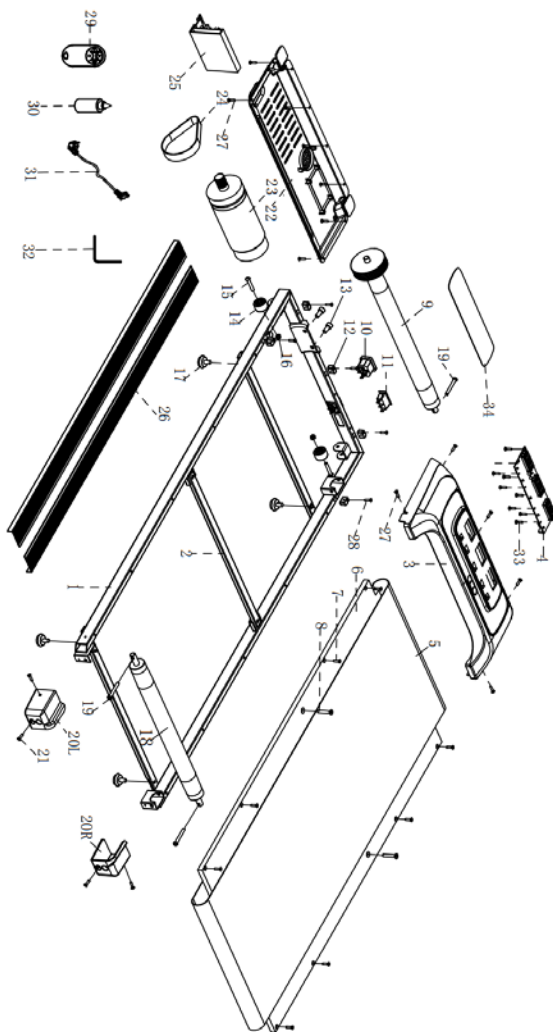

LISTE OVER DELE

NR.	delnavn	antal	Nr.	delnavn	antal
1	underlagsramme	1	18	rulle	1
2	støttestang	1	19	bolt M6x50	3
3	motordæksel	1	20	endehætte (L/R)	2
4	display	1	21	skrue M4.2x13	4
5	løbebånd	1	22	nedre dæksel	1
6	løbeunderlag	1	23	motor	1
7	bolt M4x20	8	24	motorbælte	1
8	bolt M8x35	2	25	Kontroltavle	1
9	forreste rulle	1	26	sideskinne	2
10	strømsik	1	27	skrue M4X16	13
11	kontakt	1	28	skrue M4x20	5
12	motordæksel fastgørelse	5	29	fjernkontrol	1
13	bolt M8x10	2	30	silikoneolie	1
14	forhjul	2	31	strømledning	1
15	bolt M8x40	2	32	Unbrakonøgle	1
16	møtrik M8	2	33	skrue M3X7	8
17	fødder	4	34	beklædning	1

FITSHOW

BRUGERVEJLEDNING

FITSHOW DOWNLOAD



Scan QR-koden for at downloade APPEN direkte eller download og installér den via app-butikkerne ved at søge på 'FitShow'.

ANVENDELSE AF APPEN

BRUGERREGISTRERING/TILMELDING OG LOGIN

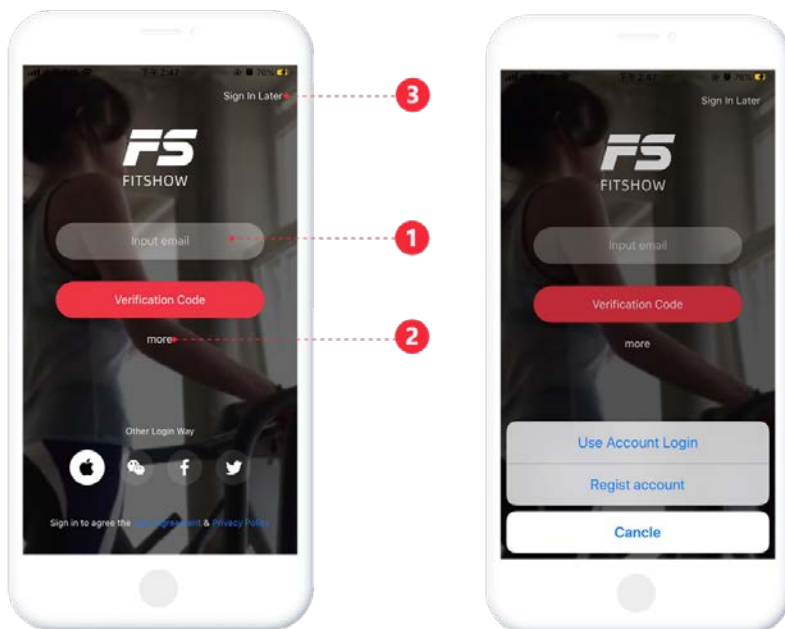

- 【1】** Generer en verificeringskode til at logge ind direkte
- 【2】** Tryk på 'More' -> Password Login for at indtaste den eksisterende konto og adgangskode
- 【3】** Log ind som gæst

FORBIND ENHED

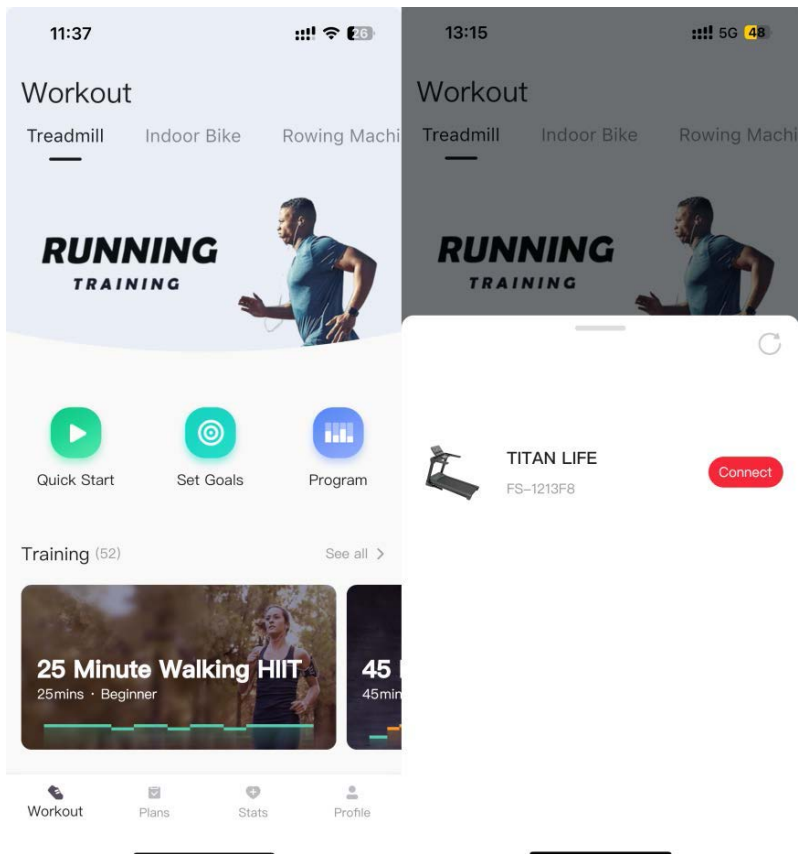

Før enheden forbindes, skal du sørge for, at systemets Bluetooth og GPS (Android 8.0 og over påkrævet) er slået TIL. Gå derefter til siden [workout] for at søge på enheder i nærheden via Bluetooth..

Bemærk:

1. Forbind ikke enheder via telefonens Bluetooth-liste, da det vil deaktivere appen.

Dette betyder, at appen Fitshow skal åbnes, derefter klikkes på træningssiden, der vælges en træningsmaskine "løbebånd, indendørs cykel, romaskine....", klik på "QUICK START" "Set Goals" eller "Program", søg efter enhed for at finde "TITAN LIFE" og forbind.

APP FRA TREDJEPART

KINOMAP

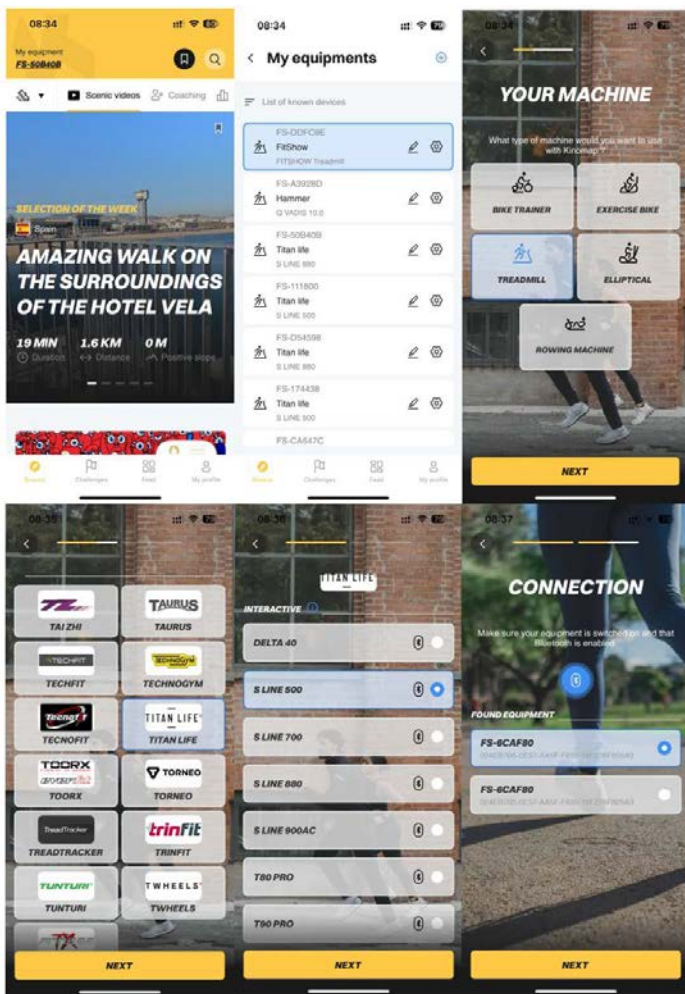

Søg, download og installér Kinomap via App Store.

- 【1】** Vælg Kinomap for at vælge siden [My Equipment];
- 【2】** Vælg for at tilføje mere fitnessudstyr, klik ⊕;
- 【3】** Vælg den ønskede type enhed, klik på "NÆSTE";
- 【4】** Vælg "TITAN LIFE-indgangen", klik på "NÆSTE"
- 【5】** Tryk på de matchende enheder som "TITAN LIFE W10", klik på "NÆSTE"; Find relateret Bluetooth og klik på "NÆSTE", ny enhed blev tilføjet med succes.
- 【6】** Find relaterede videoer og start sport.

ZWIFT



Søg, download og installér ZWIFT fra App Store.

- 【1】** Indtast ZWIFT for at registrere en konto;
- 【2】** Log ind på kontoen for at vælge det parrede ride- eller løbeudstyr;
- 【3】** Par enheden med succes, og tryk på OK for at starte sporten;
- 【4】** For rideudstyr, begynd at ride med det samme. For løbeudstyr er det nødvendigt at trykke på startknappen for at begynde at løbe.

EU Declaration of Conformity

Object of the declaration:

Product MOTORISED TREADMILL
Model TITAN LIFE WALKING W10
Itemnumber 270-200416
Producer Itemnumber A0
Manufacturer HANGZHOU FOREVER FITNESS CO., LIMITED
Address 169, KANSHAN ROAD, GUALI TOWN, XIAOSHAN,
HANGZHOU, CHINA

This declaration of conformity is issued under the sole responsibility of the manufacturer.



This object of the declaration described above is in conformity with the relevant Union harmonization legislation:

Conformity is shown by compliance with the applicable requirements of the following documents:

Directives:	Standards:
RoHS 2011/65/EU	
LVD 2014/35/EU	EN 60335-1:2010/COR1:2010/COR2:2010 /AMD1:2013/COR1:2014/AMD2:2016/COR1:2016
EMC 2014/30/EU	EN IEC 55014-1:2017 EN IEC 55014-2:2015 EN IEC 61000-3-2:2019 EN 61000-3-3:2013+A1:2019
GPSD 2001/95/EC	EN ISO 20957-1:2013 EN957-6:2010+A1:2014
MD 2006/42/EC	EN ISO 20957-1:2013 AND ISO 20957-1:2013 EN 957-6:2010+A1:2014 AND ISO 20957-6:2021

Signed for and on behalf of : HANGZHOU FOREVER FITNESS CO.,LIMITED

Place of issue: HANGZHOU 杭州恒越体育用品有限公司
Date of issue: 2024/6/21 HANGZHOU FOREVER FITNESS CO.,LIMITED
Name : ZHANG GUOMING 张国明
Position: MANAGER
Signature

The technical documentation for equipment is available from the above address.

—
TITAN LIFE®
—

YOUR WAY · YOUR LIFE