

KØKKENØHEF



INSTRUCTION MANUAL

SLUSH ICE MAKER

11171179

INTRODUKTION

Mange tak fordi du har valgt et produkt fra Køkkenchef. Dermed har du erhvervet et kvalitetsprodukt som opfylder alle gældende krav til præstation og sikkerhedsstandarder i EU. For at sikre en korrekt behandling og en lang levetid anbefaler vi, at du overholder nedenstående anvisninger.

Du bedes læse vejledningen og især sikkerheds anvisningerne omhyggeligt igennem, inden du tager produktet i brug. Opbevar denne betjeningsvejledning, og overlad altid kun produktet til andre sammen med betjeningsvejledningen.

GENERELLE SIKKERHEDSFORANSTALTNINGER

- Forkert brug af produktet kan medføre personskade og beskadige produktet.
- Anvend kun produktet til det, det er beregnet til. Producenten er ikke ansvarlig for skader, der opstår som følge af forkert brug eller håndtering.
- Anbring altid produktet på et tørt, plant og stabilt underlag på god afstand af bordkant eller lignende.
- Produktet er udelukkende beregnet til husholdningsbrug. Produktet må ikke anvendes til erhvervsbrug.
- Produktet må kun sluttes til 220-240V~, 50/60Hz.
- Produktets motordel/elektronik, ledning og stikket må ikke nedsænkes i vand, og der må ikke trænge vand i motordel/elektronik.
- Rør aldrig ved produktet, ledningen eller stikkontakten med våde eller fugtige hænder.
- Udsæt ikke produktet for direkte sollys, høje temperaturer, fugt, støv eller ætsende stoffer.
- Forlad aldrig produktet, når det er tændt.
- Når produktet er i brug, bør det holdes under konstant opsyn.
- Når produktet bruges skal børn der opholder sig i nærheden af

den altid holdes under opsyn.

- Børn må ikke lege med produktet.
- Produktet kan indeholde skarpe dele og bør derfor opbevares utilgængeligt for børn.
- Brug kun tilbehør, der følger med produktet eller er anbefalet af producenten.
- Produktet må ikke bruges af personer med nedsat følsomhed, fysiske eller mentale handicap, eller personer, som ikke er i stand til at betjene produktet, medmindre de overvåges eller instrueres i brugen af en person, som er ansvarlig for deres sikkerhed.

LEDNING OG STIK

- Lad ikke ledningen hænge ud over bordkanten.
- Hold ledningen og produktet væk fra varmekilder, varme genstande og åben ild.
- Tag stikket ud af stikkontakten før rengøring, og hvis produktet ikke er i brug. Undlad at trække i ledningen, når du tager stikket ud af stikkontakten, men tag fat om selve stikket.
- Sørg for, at ledningen er rullet helt ud.
- Kontrollér jævnligt, om ledningen eller stikket er beskadiget, og brug ikke produktet, hvis dette er tilfældet, eller hvis det har været tabt på gulvet, tabt i vand eller er blevet beskadiget på en anden måde.
- Hvis produktet, ledningen eller stikket er beskadiget, skal produktet efterses og om nødvendigt repareres af en autoriseret reparatør. Forsøg aldrig at reparere produktet selv. Kontakt købsstedet, hvis der er tale om en reparation, der falder ind under reklamationsretten. Hvis der foretages uautoriserede indgreb i produktet, bortfalder reklamationsretten.

REKLAMATIONSRETEN GÆLDER IKKE:

- Hvis ovennævnte ikke iagttages.
- Hvis der har været foretaget uautoriserede indgreb i produktet.
- Hvis produktet har været misligholdt, udsat for en voldsom behandling eller lidt anden form for overlast.

BORTSKAFFELSE AF PRODUKTET

Brugte produkter må ikke smides i husholdningsaffaldet. Iht. lovforskrifterne skal det udtjente produkt bortskaffes på ordentlig vis. Derved genanvendes de brugbare materialer, og miljøet skånes. Nærmere informationer fås hos den ansvarlige kommunale myndighed eller det lokale bortskaffelsesfirma. Produktet er forsynet med følgende logo:



VIGTIGE SIKKERHEDSINSTRUKTIONER

Læs venligst og gem disse instruktioner.

- Læs hele vejledningen, før du bruger apparatet og tilbehøret.
- Træk straks stikket ud af stikkontakten i nødstilfælde.
- Kontroller spændingen: Sørg for, at apparatets mærkning stemmer overens med dit elektriske system.
- Vask alle dele, der kommer i kontakt med fødevarer. Før apparatet tages i brug første gang, i henhold til manualens anvisninger.
- Fjern køkkengrej før brug for at forhindre, at dele splintrer.
- Første opsætning: Hold enheden opret i 2 timer efter udpakning for at lade kølemiddelolieerne bundfælde sig.
- Brug kun som beskrevet i manualen.

Tiltænkt brug:

- Kun til husholdnings- og lignende miljøer.
- Til brug på hoteller, moteller og i boliger.
- Bed and breakfast-miljøer.
- Personale-køkkener på kontorer, i butikker og på arbejdspladser.

Placering og håndtering:

- Placer ikke på/ved varme blus, ovne eller metaloverflader.
- Hold overfladerne vandrette, rene og tørre.
- Nedsenk aldrig basen i vand eller andre væsker.
- Hold altid apparatet i opretstående stilling.
- Sørg for fri plads på alle sider til ventilation.
- Hold enheden i motorhuset, når den bæres; løft ikke beholderen direkte.

Børn og sårbare personer:

- Må ikke anvendes af børn eller personer med nedsat fysisk, sensorisk eller mental formåen, medmindre de er under opsyn.
- Hold altid opsyn med børn omkring apparatet.

Elsikkerhed:

- Undgå forlængerledninger; hvis de bruges, skal de være ≥ 2.000 W og jordforbundne.
- Stikket kan føles varmt; hvis stikkontakten er løs, kontakt en kvalificeret elektriker.
- Betjen ikke apparatet, hvis ledninger eller stik er beskadigede.
- Brug kun jordede stikkontakter.

Kølemiddel:

- Indeholder brandfarlig R290. Håndtér dem med forsigtighed.

Under betjening:

- Hold hænder, hår og tøj væk fra bevægelige dele.

- Efterlad aldrig apparatet uden opsyn.
- Fyld ikke over MAX FILL-linjen.
- Tilsæt ikke hårde eller frosne ingredienser eller varme ingredienser.
- Undgå at bruge uautoriserede tilbehørsdele.

Rengøring og vedligeholdelse:

- Træk stikket ud af stikkontakten før rengøringen. Lad det køle af, før du håndterer delene.
- Brug kun de anbefalede afrimningsmetoder.
- Aftagelige dele kan være opvaskemaskinesikre, hvis det er angivet.
- Brug ikke mikrobølgeovn eller opvaskemaskine på beholder eller tilbehør, medmindre det anbefales.

Yderligere forholdsregler:

- Undgå at beskadige kredsløbet til kølemidlet.
- Undgå at føre ledninger under tæpper eller dække dem til. Hold væk fra færdselsområder.
- Hold væk fra vand for at forhindre elektrisk stød.



Forsigtig: Brandfare / Brandfarlige materialer

Kølemidlet isobutan (R290) er indeholdt i apparatets kølekreds. Det er en naturgas med høj miljømæssig kompatibilitet, men den er brandfarlig.

- Sørg under transport og installation for, at ingen komponenter i kølekredsløbet beskadiges.
- Hvis kølekredsløbet beskadiges:
- Undgå åbne flammer og andre antændelseskilder.
- Sørg for grundig udluftning af rummet, hvor apparatet er placeret.

ADVARSEL: Fyld kun apparatet med drikkelige ingredienser.

ADVARSEL: Hold alle ventilationsåbninger i apparatet eller den indbyggede struktur fri for forhindringer.



Brændbart materiale. Kan eksplodere ved opvarmning. (Angivet ved et flammesymbol på en hvid baggrund og omgivet af en rød diamant.)



FARE: Risiko for brand eller eksplosion. Der er anvendt brændbart kølemiddel. Punktér IKKE rørene til kølemiddel. Bortskaf produktet korrekt i henhold til gældende nationale eller lokale bestemmelser vedrørende brændbare kølemidler.



ADVARSEL: Grundlæggende sikkerhedsforholdsregler herunder følgende nummererede advarsler og efterfølgende anvisninger skal altid følges for at reducere risikoen for personskade, brand, elektrisk stød eller skade på ejendom. Brug kun apparatet til det tiltænkte formål.

FUNKTIONER

1. Berøringspanel med LED-display til enkel og pålidelig betjening.
2. Justerbar temperatur med nøjagtig konstant temperaturkontrol.
3. Aftagelige dele gør rengøringen nem og garanterer hygiejne og sikkerhed.

KEND DIN SLUSH-ISMASKINE

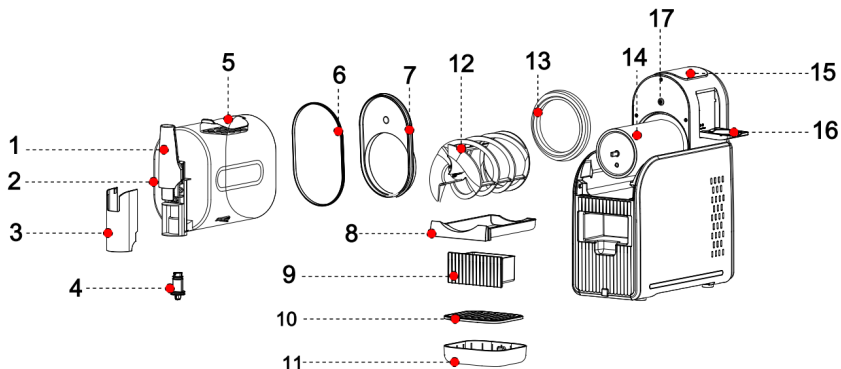

- | | |
|----------------------------|---|
| 1. Tudhåndtag | 10. Rist til drypbakke |
| 2. Beholder | 11. Magnetisk drypbakke |
| 3. Tudbeskytter | 12. Snegl |
| 4. Aftagelig tudindsats | 13. Silikonering |
| 5. Påfyldningsport med låg | 14. Fordamper |
| 6. Silikonering | 15. Berøringskontrolpanel |
| 7. Bagdæksel | 16. Foldbar kopholder |
| 8. Opsamlingsbakke | 17. Korrekt tilsluttet kontaktpunkt på beholderen |
| 9. Opbevaringsbeholder | |

KONTROLPANEL (MED LED-DISPLAY)



EFFEKT

Tryk på denne knap for at tænde eller slukke enheden. Når den trykkes, vil skærmen lyse helt op, så du kan gå ind i menugrænsefladen og vælge den ønskede funktionsmåde.

SKYLLING

Denne cyklus omrører indholdet uden at køle for at skylle enheden effektivt.





FORUDINDSTILLINGER

Seks unikke forudindstillinger bruger Quikool Technology til at bestemme den perfekte temperatur for den ideelle frosne drik.

- Hvert forindstillingen starter ved en standard/optimal temperatur for den bedste konsistens.
- Du kan justere temperaturen efter ønske for at opnå den foretrukne konsistens på din frosne drik.



FORINDSTILLINGEN	STANDARD/OPTIMAL TEMPERATUR	BEREGNET TIL	EKSEMPLER
SLUSHIE	-2 °C	Transformerung af dine hverdagsdrikke	<ul style="list-style-type: none">• Sodavand• Limonade
COCKTAIL	-8 °C	Drikke med alkohol	<ul style="list-style-type: none">• Margarita• Rosé
FRAPPE (FRAPPÉ)	-3 °C	Café-elskere: der laver frosne lækkerier	<ul style="list-style-type: none">• Frappé købt i butik• Iskaffe
MILK SHAKE (MILKSHAKE)	-2 °C	Mejeribaserede og flødebaserede drikkevarer	<ul style="list-style-type: none">• Chokolademælk• Blendede milkshakes• Milkshake
ICE CREAM (ISCREME)	-4 °C	Let fløde, sukker og ren mælk	<ul style="list-style-type: none">• Let fløde + sukker + sødmælk• Iskrem pulver+vand
FROZEN JUICE (FROSSET JUICE)	-1 °C	Naturligt søde drikke	<ul style="list-style-type: none">• Appelsinjuice• Æblecider

TEMPERATURKONTROLINDSTILLING [,]

- Tryk på Temperatur-knappen for at indstille den ønskede temperatur. Brug symbolerne  og  til at øge eller sænke temperaturen med 1 °C ad gangen. Hvis du holder knappen nede, justeres temperaturen hurtigt.
- Temperaturinterval: -15 °C til 5 °C.
- Juster temperaturen for at opnå den perfekte konsistens på din frosne drik:
- Tyndere konsistens →  → Lavere temperatur
- Tykkere, koldere frosne drikkevarer →  → Højere temperatur

- Hvis din opskrift ikke har nået den ønskede konsistens efter 60 minutter, øg temperaturen med et niveau og vent 10–15 minutter før du tester igen.

START / PAUSE

- **START** : Tryk på denne knap for at starte apparatets betjening. Ikonet vil blinke, når apparatet er i brug.
- **PAUSE** : Tryk på denne knap for at pause apparatets betjening. Ikonet vil blinke, mens den er sat på pause.

FREMSKRIDTSLINJE

- Fremdriftslinjen har 9 trin, som angiver kølefremskridtet for din slush.
- LED-displayet viser den aktuelle temperatur i realtid, så du nemt kan følge den omtrentlige fase af din drik.

PÅKRÆVET SUKKERINDHOLD

- Alle ingredienser skal indeholde mindst 10 % sukker.
- For meget eller for lidt sukker – eller et højt alkoholindhold – kan forhindre, at drikken fryser korrekt og opnår den rette slush-konsistens.

BEMÆRK: Frosne ingredienser smager sødere. Er du bekymret for, at din drik er for sød? Bare rolig, det vil ikke smage nær så sødt, når det er frosset og omdannet til slush.

SUKKERRETNINGSLINJER

Kontrollér ernæringsetiketten på din drik eller væske for at sikre, at den opfylder minimumskravet til sukkerindhold som angivet nedenfor:

Portionsstørrelse	Minimum sukkerindhold i alt
1500 ml	150 g
2000 ml	200 g

EKSEMPEL:

Næring	per 100 ml	Portionsstørrelse
Energi	235 kJ/55 kcal	
Fedt	0,5 g	
Natrium	25 g	
Kulhydrat	11 g	
heraf sukkerarter	10 g	Sukker i alt (10 g opfylder mindstekravet)
Protein	0,65 g	
Salt	25 mg	

- Advarsel om lavt sukkerindhold: Hvis sukkerindholdet i ingredienserne er for lavt, vil enheden registrere det og give en advarsel. Du vil se displayikonet "E2" blinke.
- Hvis en drik ikke opfylder minimumskravet til sukker: Tilsæt 1–2 spiseskefulde smagsstofsirup, juice, sukker, dannelsukker, kokossukker, ahornsirup, agave, simpel sirup eller honning pr. portion. Bland den ekstra sukker med basen før du hælder den i enheden. Nulstil enheden ved at trykke på forudindstillingen, og genstart derefter ved at trykke på forudindstillingen igen.

Bemærk: Sukkerfri erstatninger eller kunstige sødestoffer vil ikke opfylde minimums- eller maksimumskravene til sukker.

ALKOHOLVEJLEDNING

- Opnå den perfekte balance for dine yndlingsfrosne cocktails derhjemme. Når du bruger forindstillingen Spiked Slush, skal alle færdigblandede ingredienser (vin, øl osv.) indeholde mellem 2,8 % og 16 % alkohol.

RETNINGSLINJER FOR STÆRK ALKOHOL / SPIRITUS

- For at lave frosne cocktails, henvises der til tabellen nedenfor for maksimalt indhold af stærk alkohol/spirits (vodka, tequila osv.) pr. samlet opskriftsmængde.

Opskriftsstørrelse i alt	Maksimal alkoholmængde
3 kopper (24 oz.)	1/2 kop (4 oz.)
4 1/2 kopper (36 oz)	3/4 kop (6 oz)
6 kopper (48 oz)	1 kop (8 oz)

Diagrammet ovenfor er kun en vejledning for indholdet af stærk alkohol/spiritus (35 % eller mere).

Advarsel om højt alkoholindhold: Hvis alkoholindholdet i tilførslen er for højt, vil enheden registrere det og udløse en advarsel. Du vil se displayikonet "E4" blinke.

Hvis en drik overskrider den maksimale alkoholmængde:

- Tilsæt ¼ kop juice, vand, alkoholfri drikmix, sodavand, tonicvand, danskvand eller kaffe/te pr. portion for at fortynde indholdet.
- Nulstil enheden ved at trykke på forudindstillingen, og genstart derefter ved at trykke på forudindstillingen igen.

Hviletilstand:

Hvis der ikke tilberedes en drik, og der ikke udføres nogen handling, går maskinen automatisk i hviletilstand efter 29 minutter [strømforbruget i hviletilstand er under 0,5 W]. I hviletilstanden forbliver netlysets indikator tændt med 20% lysstyrke, mens alle andre lamper slukkes.





TIPS OG TRICKS

Indtastningsretningslinjer:

Minimum input: 2 kopper (16 oz / 475 ml)

Maximum input: 6 kopper (48 oz / 1,42 L)

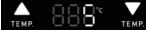
- Fyld apparatet op til maksimumslinjen (48 oz / 1,42 L) for at få den bedste oplevelse af slushicen.
-  Tilsæt ikke varme ingredienser, is eller faste ingredienser såsom frugt, is eller frosen frugt.

-  Alle ingredienser skal indeholde mindst 10 % sukker.
-  For det bedste resultat, køl væskerne, før du tilsætter dem i enheden.
-  For at opnå den ønskede konsistens skal du bruge indstillingen Temperaturkontrol til at foretage justeringer.
-  Når du bruger programmet Spiked Slush, skal alle færdigblandede væsker have et alkoholindhold mellem 2,8 % og 16 %.
-  For de mest iskolde resultater, køl dine serveringsglas, inden du tapper dine Slush-kreationer.

FØR FØRSTE BRUG

VIGTIGT: Læs alle advarsler i denne brugervejledning, før du fortsætter.

1. Fjern al emballage fra apparatet.
2. Vask alle dele i varmt sæbevand.
3. Skyl grundigt, og lad alle dele lufttørre.
4. Tør kontrolpanelet, motorhuset og fordampere med en blød klud. Sørg for, at de er helt tørre, før brug.
5. Stil apparatet på køkkenbordet i mindst 2 timer før brug. Dette gør det muligt for kølemidlet at bundfælde sig i kondensatoren for optimal og sikker ydeevne.

BEMÆRK: Alt udstyr er BPA-fri. Tilbehør kan tåle opvaskemaskine, men bør ikke rengøres ved brug af en opvarmet tørrecyklus.

SÅDAN LAVER DU SLUSHICE

BEMÆRK: Før brug skal alle dele, der kommer i kontakt med væsker, herunder fordampere, påfyldningsbeholderen og kniven, vaskes og tørres grundigt. Sørg altid for, at strømsstikket er frakoblet stikkontakten, før rengøring påbegyndes.

Når maskinen bruges, skal den placeres på en flad, vandret overflade for at sikre, at kompressoren fungerer korrekt.

Følg disse trin for at lave slushice:

BETJENINGSVEJLEDNING

Klargøring

1. Installer kondensering Beholder under fordampere ved at skubbe den ind i skinnernes riller.

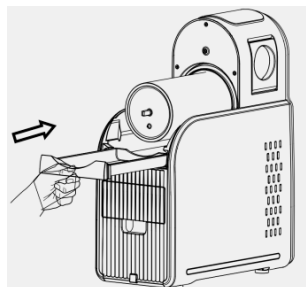

2. Skub sneglen over fordamperen, og drej den, indtil den sidder sikkert på Nål.

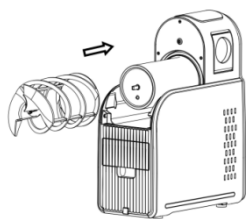

3. Skub beholderen over den installerede snegl og fordamperen. Lås den ved at placere de to sidelommer under fordamperen.

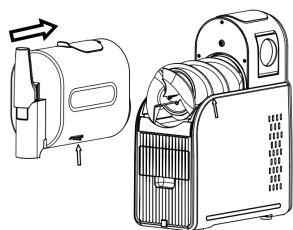

INSTRUKTIONER TIL INSTALLATION AF BEHOLDER:

- ① Skub kraftigt i vandret retning.
- ② Når den når spalten, tryk den nedad for at låse den på plads.

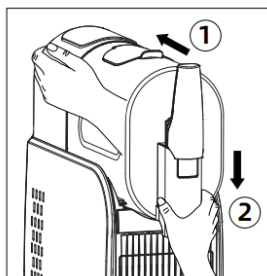

4. Fastgør Drypbakke til maskinens bund ved hjælp af magneterne.

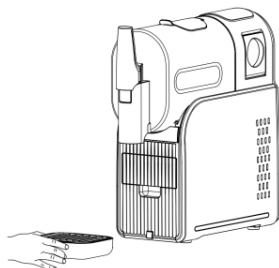

START OP

VIGTIGT: Gennemgå alle advarsler i begyndelsen af denne brugervejledning, før du går videre.

BEMÆRK:

- Minimum væskeindgang: 0,5 L
- Maksimal væskekapacitet: 2 L
- Tilsæt ikke isterninger eller faste ingredienser såsom frugt, is eller frossen frugt.
- Tilsæt ikke varme ingredienser.

1. Tilslut enheden med det korrekte stik til den effekt, der er angivet på typeskiltet.

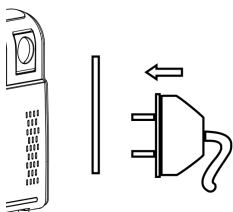

2. Tryk på tænd/sluk-knappen  for at tænde for apparatet.
3. Hæld væske og/eller blendede ingredienser gennem den nemme påfyldningsåbning og luk låget.

Bemærk: Fyld ikke under »Min«-niveauet (0,5 L) eller over »Max«-niveauet (2 L).

Bemærk: Fyld ikke over maks. niveau.

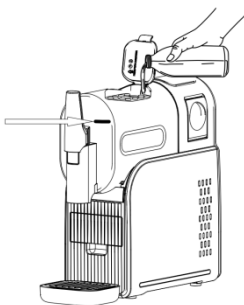

4. Tryk på Kontrolpanel for at vælge den ønskede forudindstilling.

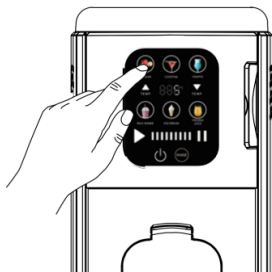

5. Maskinen starter ved standardtemperaturen. Juster temperaturen om nødvendigt for at opnå den ønskede konsistens i din frosne drik.
6. Placer en kop på drypbakken under tud. Træk håndtaget langsomt for at dosere. Slip Håndtaget for at stoppe.



7. Nyd din frosne drik!

YDERLIGERE BEMÆRKNINGER:

- At standse enheden stopper også sneglens rotation og køleprocessen. Hold enheden i gang for at udsænke slush.
- Displayet viser den aktuelle temperatur og en fremdriftsindikator, der angiver frysefasen. Når drikken når den ønskede temperatur, vil enheden bippe tre gange. Den vil fortsætte med at køre for at opretholde den ideelle udsækningstemperatur.
- Fremstilling af frosne drikkevarer kan tage 15–60 minutter afhængigt af ingredienser, mængde og starttemperatur.

PLEJE OG VEDLIGEHOLDELSE

SÅDAN BRUGER DU SKYLLEPROGRAMMET

BEMÆRK: Væsker fra skylning vil hurtigt løbe ud af beholderens tud. Brug en stor kop eller skål til at opsamle væsken.

Skyllecyklussen omrører enheden uden at køle, hvilket hjælper med at rengøre den mellem brug. Efter skyllecyklussen skal alle dele vaskes i hånden for at sikre, at enheden er helt ren.

TRIN:

1. Lad eventuelle rester af den frosne drik løbe ud.
2. Stop den aktuelle forindstilling, og tryk på SKYLLE-knappen.
3. Tilsæt varmt vand (ikke over 45 °C) op til Maksimums linjen i beholderen (2 L).
4. Dosér vandet langsomt umiddelbart efter påfyldning.
5. Stop skyllecyklussen ved at trykke på SKYLLE-knappen igen.
6. Tryk på Effekt-knappen for at slukke enheden.

Bemærk: Gentag skylleprocessen om nødvendigt, indtil alle rester af frossen drik er fjernet fra fordamperen.

ADSKILLELSE OG RENGØRING

Tip: For at opnå de bedste resultater, kør SKYLLE-cyklussen før adskillelse og RENGØRING af alle dele.

1. Lås håndtaget op ved at trække det bagud. Fjern beholderen forsigtigt ved at vippe den nedad for at forhindre, at resterende væske løber ud bagpå. Sæt beholderen til side.
2. Skub sneglens skrue af fordamperen og læg den til side.
3. Tør fordamperen af med en desinficeret klud eller en varm, fugtig klud. Skub forsigtigt kondenseringsopsamlere ud af apparatet (der kan være resterende væske) og sæt den til side.
4. Tør området under fordamperen af med en desinficeret eller varm, fugtig klud.
5. Hvis det er nødvendigt, fjern drypbakken og/eller tudskærmen. Dækslet til drypbakken kan tages af for nem rengøring.
6. Vask alle aftagelige dele i hånden med varmt sæbevand, eller placer dem på den nederste hylde i opvaskemaskinen. Gentag om nødvendigt, indtil alle dele er helt rene. Bemærk: Alle dele, undtagen Motorhus og fordamperen, kan tåle opvaskemaskine. Brug ikke en opvarmet tørrecyklus.
7. Tør motorhuset af med en desinficeret klud eller en varm, fugtig klud.
8. Lad delene tørre helt, inden du samler eller sætter apparatet til opbevaring.

Fjern alle disse dele for at rengøre dem efter hver brug.

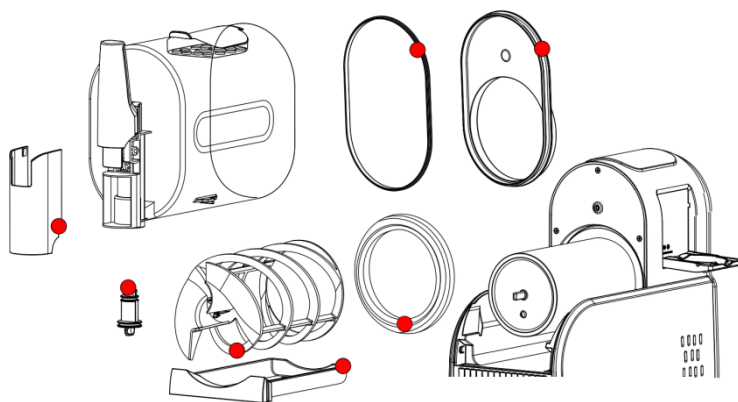

INSTRUKTIONER TIL INSTALLATION AF BEHOLDER

1. Hold maskinen og løft forsigtigt materialetanken opad for at frigøre den fra sporet.
2. Træk beholderen vandret ud.

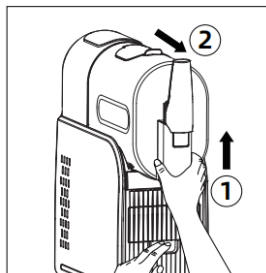

OPBEVARING

- Opbevar enheden opretstående med alle dele samlet. Løft fra bunden af motorhuset, når du flytter apparatet. Opbevar den på et tørt, ventileret sted, uden for børns rækkevidde.
- Opbevar ikke ingredienser i beholderen.

VEDLIGEHOLDELSE

- Placer apparatet på et tørt, godt ventileret sted, væk fra varmekilder og direkte sollys.
- Lad ingredienser med for høje temperaturer køle ned til stuetemperatur, før de anvendes.
- Hvis apparatet ikke skal bruges i en længere periode, skal det rengøres og tørres grundigt for at forhindre ubehagelige lugte.
- Opbevar ikke mad i beholderen, når apparatet opbevares.
- Aftør regelmæssigt luftindtaget med en tør klud for at holde det rent.

FEJLFINDING

Problem	Mulig årsag	Løsning
Ingen visning på betjeningspanelet	1. Strømskiftet er ikke korrekt tilsluttet. 2. Der er effektafbrydelse.	1. Sæt stikket korrekt i strømskiftet. 2. Kontroller, om der er strømafbrydelse.
Lækage fra påfyldningsbeholder eller udløbsport; Display viser »E1«	Pakningsring mangler eller er beskadiget, eller fyldebeholderen er ikke korrekt på plads.	Sørg for, at den tætningsgummi til beholderen er korrekt installeret, og at beholderen er korrekt placeret og låst.
Display viser »E2«	Lavt sukker	Tilsæt en passende mængde sukker.
Display viser »E3«	Lavt sukkerindhold i ingredienserne, hvilket kan forhindre korrekt frysning, eller ingredienser med for høj viskositet.	1. Vent et par minutter, så de frosne ingredienser kan smelte, hvis de er for hårde. 2. Tilsæt en passende mængde sukker eller væske, og gentag derefter betjeningen.

Display viser »E4«	Højt alkoholindhold i ingredienserne.	Juster temperaturen en smule for bedre resultater.
Display viser »E5«	Skader på sensoren.	Apparatet skal returneres til købsstedet med henblik på reparation.
Korrekt funktion og display, men kunne ikke køle ned	Luftindgangsblokering. Blæseren fungerer ikke, eller der er et problem med kølesystemet.	Fjern genstande nær luftindtaget, og fejr eventuelt støv væk. Hvis problemet fortsætter, skal produktet returneres til reparation på købsstedet.
Slushkvaliteten er ikke god	Der findes ikke en ideel temperatur for ingredienserne.	Juster temperaturen en smule for et bedre resultat.
Støjer unormalt	Støj fra interne bevægelige dele og kontrol dele under BETJENING er normalt.	Fjern genstande nær luftindtaget, og fejr eventuelt støv væk. Hvis problemet fortsætter, skal produktet returneres til reparation på købsstedet.

TEKNISKE DATA

Artikelnr. 11171179
 220–240 V~, 50/60 Hz
 Effekt: 200 Watt
 Beholderkapacitet: 2,6 L
 Drypbakkens kapacitet: 260 ml
 Nominel strøm: 1,3 A
 Klimatype: N/SN/T/ST
 Kølemiddel (vægt): R290 (23 g)

PRODUCENT

Epiq ApS
 Krøyer Kielbergs Vej 3, 3. th
 8660 Skanderborg, Danmark
www.epiq.dk

Vi tager forbehold for trykfejl.

INTRODUCTION

Thank you for choosing a product from K kkenchef. You have acquired a quality product which meets all applicable performance and safety standards in the EU. In order to ensure proper treatment and a long product life, we recommend that you comply with the instructions below.

Please read the manual and especially the safety instructions carefully before using the product. Keep this manual and provide it for referral along with the product when others are using it.

GENERAL SAFETY INSTRUCTIONS

- Improper use of the product can cause personal injury and damage.
- Only use the product for what it is intended. The manufacturer is not liable for damages arising from improper use or handling.
- Always place the product on a dry, flat and stable surface well away from table edge or similar.
- The product is intended for household use only. The product is not for professional use.
- The product may only be connected to 220-240V~, 50/60Hz.
- The product engine/electronics, cord or plug cannot be submerged in water, and no water may get in contact with the engine/electronics.
- Never touch the product, cord or plug with wet or damp hands.
- Do not expose the product to direct sunlight, high temperatures, humidity, dust or corrosive substances.
- Never leave the product when it is turned on.
- When the product is in use, it should be kept under constant supervision. Children should always be supervised when using the product to ensure that they do not play with the product. The product is not a toy.
- The product may have sharp parts and must, therefore, be kept

out of reach of children.

- Only use the accessories that come with the product or that are recommended by the manufacturer.
- The product must not be used by people with reduced sensitivity, physical or mental disability, or people who are not able to operate the product unless they are supervised or instructed by a person responsible for their safety.

CORD AND PLUG

- Do not let the cord hang over the edge.
- Keep the cord and the product away from heat sources, hot objects and open flames.
- Unplug the power cord before cleaning and if the product is not in use. Do not pull the cord when removing the plug from the socket, rather grasp the plug itself.
- Make sure that the cord is fully extended.
- Check regularly that the cord and the plug are not damaged and do not use the product if this is the case, or if it has been dropped on the floor, dropped in water or damaged in another way.
- If the product or plug is damaged, the product must be inspected and, if necessary, repaired by an authorised repairer. Never try to repair the product yourself. Please, contact the store to see if there is a repair that falls under warranty. Tampering of the product will void the warranty.

RULES OF COMPLAINTS THE WARRANTY DOES NOT APPLY:

- If the above is not observed.
- If there has been unauthorised intervention of the product.
- If the product has been mishandled, subjected to rough treatment or some other form of damage.

PRODUCT DISPOSAL

Used product should not be disposed as household waste. According to legislation, the product should be disposed of

properly so that the materials can be recycled in an environmentally friendly manner. Further information is available from the responsible local authority or local disposal company. The product is equipped with the following logo:



IMPORTANT SAFETY INSTRUCTIONS

Please read and save these instructions.

- Read all instructions before using the appliance and its accessories.
- Unplug in emergencies immediately from the power outlet.
- Check voltage: Ensure the appliance's rating matches your electrical system.
- Wash all food-contact parts before first use, following the manual instructions.
- Remove utensils before use to prevent parts from shattering.
- Initial setup: Keep upright for 2 hours after unboxing to let refrigerant oils settle.
- Use only as described in the manual.

Intended Use:

- Household and similar environments only.
- Hotels, motels, and residential-type use.
- Bed and breakfast environments.
- Staff kitchens in offices, shops, and workplaces.

Placement & Handling:

- Do not place on/near hot burners, ovens, or metal surfaces.
- Keep surfaces level, clean, and dry.
- Never submerge the base in water or liquids.
- Always keep the unit upright.
- Maintain clearance on all sides for ventilation.
- Hold the unit by the motor base when carrying; do not lift the vessel directly.

Children & Vulnerable Persons:

- Not for use by children or persons with reduced physical, sensory, or mental capabilities unless supervised.
- Always supervise children around the appliance.

Electrical Safety:

- Avoid extension cords; if used, must be $\geq 2,000$ W and grounded.
- Plug may feel warm; if outlet is loose, contact a qualified electrician.
- Do not operate with damaged cords or plugs.
- Use only grounded outlets.

Refrigerant:

- Contains flammable R290. Handle with care.

During Operation:

- Keep hands, hair, and clothing away from moving parts.
- NEVER leave the appliance unattended.
- Do not fill above MAX FILL line.
- Do not add hard or frozen ingredients or hot ingredients.

- Avoid using unapproved accessory attachments.

Cleaning & Maintenance:

- Unplug before cleaning. Let cool before handling parts.
- Use only recommended defrosting methods.
- Removable parts may be dishwasher safe if specified.
- Do not use a microwave or dishwasher on vessel or accessories unless recommended.

Additional Precautions:

- Do not damage the refrigerant circuit.
- Avoid running cords under rugs or covering them. Keep clear from traffic areas.
- Keep away from water to prevent electric shock.



Caution: Risk of Fire / Flammable Materials

The refrigerant isobutane (R290) is contained within the appliance's refrigerant circuit. It is a natural gas with high environmental compatibility, but it is flammable.

- During transportation and installation, ensure that no components of the refrigerant circuit are damaged.
- If the refrigerant circuit is damaged:
- Avoid open flames and other sources of ignition.
- Thoroughly ventilate the room where the appliance is located.

WARNING: Only fill the appliance with potable ingredients.

WARNING: Keep all ventilation openings in the appliance or built-in structure clear of obstructions.



Combustible material. May explode if heated. (Indicated by a flame symbol on a white background, surrounded by a red diamond.)



DANGER: Risk of fire or explosion. Flammable refrigerant used. DO NOT puncture refrigerant tubing. Dispose of the product properly in accordance with applicable federal or local regulations regarding flammable refrigerants.



WARNING: To reduce the risk of injury, fire, electrical shock, or property damage, basic safety precautions must always be followed, including the following numbered warnings and subsequent instructions. DO NOT use the appliance for any purpose other than its intended use.

FEATURES

1. Touch control with LED display for simple and reliable operation.
2. Adjustable temperature with accurate constant temperature control.
3. Detachable parts for easy cleaning, ensuring hygiene and safety.

KNOW YOUR SLUSH ICE MAKER

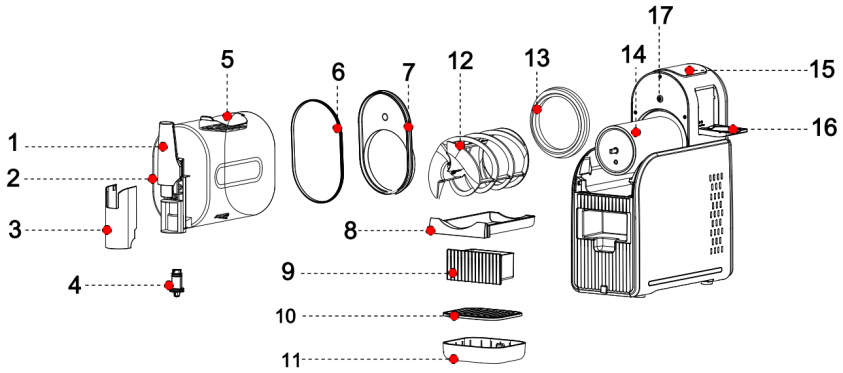

- | | |
|----------------------------|---|
| 1. Spout Handle | 10. Drip Tray Grille |
| 2. Vessel | 11. Magnetic Drip Tray |
| 3. Spout Shield | 12. Auger |
| 4. Removable Spout Insert | 13. Silicone Ring |
| 5. Filling Port with Cover | 14. Evaporator |
| 6. Silicone Ring | 15. Touch Control Panel |
| 7. Rear Cover | 16. Foldable Cup Holder |
| 8. Catch Tray | 17. Properly Connected Contact Point of the Reservoir |
| 9. Storage Container | |

CONTROL PANEL (WITH LED DISPLAY)



POWER

Press this button to turn the unit on or off. When pressed, the screen will fully illuminate, allowing you to enter the menu interface and select the desired function mode.

RINSE CYCLE

This cycle stirs the contents without cooling, to rinse the unit effectively.





PRESETS

Six unique presets use Quikool Technology to determine the perfect temperature for the ideal frozen drink.

- Each preset starts at a default/optimal temperature for the best texture.
- You can adjust the temperature if desired to achieve your preferred frozen drink consistency.



PRESET	DEFAULT/OPTIMAL TEMPERATURE	DESIGNED FOR	EXAMPLES
SLUSHIE	-2 °C	Transforming your everyday beverages	<ul style="list-style-type: none">• Soda• lemonade
COCKTAIL	-8 °C	Beverages with alcohol content	<ul style="list-style-type: none">• Margarita• Rose
FRAPPE	-3 °C	Coffee shop lovers: to make frozen treats	<ul style="list-style-type: none">• Store-bought frappe• Ice coffee
MILK SHAKE	-2 °C	Dairy- and cream-based beverages	<ul style="list-style-type: none">• Chocolate milk• Blended milkshake• Milk Shake
ICE CREAM	-4 °C	Light cream, sugar, and pure milk	<ul style="list-style-type: none">• Light cream + sugar +pure milk• ice cream powder+water
FROZEN JUICE	-1 °C	Naturally sweetened beverages	<ul style="list-style-type: none">• Appelsinjuice• Æblecider

TEMPERATURE SETTING [,]

- Press the Temperature button to set the desired temperature. Use the "" and "" symbols to increase or decrease the temperature by 1°C at a time. Holding the button will adjust the temperature rapidly.
- Temperature range: -15°C to 5°C.
- Adjust the temperature to achieve your perfect frozen drink texture:
- Thinner consistency →  → Lower temperature
- Thicker, colder frozen drinks →  → Higher temperature

- If your recipe has not reached the desired texture after 60 minutes, increase the temperature by one level and wait 10–15 minutes before testing again.

START / PAUSE

- **START** : Press this button to begin appliance operation. The icon will flash when the appliance is working.
- **PAUSE** : Press this button to pause appliance operation. The icon will flash while paused.

PROGRESS BAR

- The progress bar has 9 steps indicating the cooling progress of your slush.
- The LED display shows the real-time temperature, allowing you to monitor the approximate stage of your drink for convenience.

REQUIRED SUGAR CONTENT

- All ingredients must contain at least 10% sugar.
- Too much or too little sugar - or a high alcohol content can prevent the drink from freezing properly and achieving the right slush texture.

NOTE: Frozen ingredients taste sweeter. Worried your drink might be too sweet? Don't worry it won't taste nearly as sweet once it's frozen and turned into a slush.

SUGAR GUIDELINES

Check the nutrition label on your drink or liquid to ensure it meets the minimum sugar requirement below:

Serving size	Minimum required sugar content
1500 ml	150 g
2000 ml	200 g

Nutrition	per 100 ml	Serving size
Energy	235 kJ/55 kcal	
Fat	0,5 g	
Sodium	25 g	
Carbohydrate	11 g	
of which sugars	10g	Total sugar (10 g meets the minimum requirement)
Protein	0,65 g	
Salt	25 mg	

- **Low-Sugar Alert:** If the sugar content of the ingredients is too low, the unit will detect it and provide an alert. You will see the display icon “E2” flashing.
- If a drink does not meet the minimum sugar requirement: Add 1–2 tablespoons of flavored syrup, juice, sugar, date sugar, coconut sugar, maple syrup, agave, simple syrup, or honey per serving. Mix the additional sugar with the base before pouring it into the unit. Reset the unit by pressing the preset, then restart by pressing the preset again.

Note: Sugar-free substitutes or artificial sweeteners will not meet the minimum or

maximum sugar requirements.

ALCOHOL GUIDELINES

- Achieve the perfect balance for your favorite frozen cocktails at home. When using the Spiked Slush preset, all premade inputs (wine, beer, etc.) must contain between 2.8% and 16% alcohol.

HARD ALCOHOL / SPIRIT GUIDELINES

- To create frozen cocktails, refer to the chart below for the maximum hard alcohol/spirit content (vodka, tequila, etc.) per total recipe size.

Total recipe size	Maximum alcohol amount
3 cups (24 Oz)	1/2 cup (4 Oz)
4 1/2 cups (36 Oz)	3/4 cup (6 oz)
6 cups (48 Oz)	1 cup (8 Oz)

The chart above is a guide for incorporating hard alcohol/spirits (35%+) only.

High-Alcohol Alert: If the alcohol content of the input is too high, the unit will detect it and trigger an alert. You will see the display icon "E4" flashing.

If a drink exceeds the maximum alcohol amount:

- Add ¼ cup of juice, water, non-alcoholic drink mix, soda, tonic water, seltzer, or coffee/tea per serving to dilute the input.
- Reset the unit by pressing the preset, then restart by pressing the preset again.

Standby mode:





If no drink is being prepared and no operation is performed, the machine enters standby mode after 29 minutes (power consumption in standby is less than 0.5 W). During standby, the power indicator stays on at 20% brightness, and all other lights turn off.



TIPS & TRICKS

Input Guidelines:

Minimum input: 2 cups (16 oz / 475 ml)

Maximum input: 6 cups (48 oz / 1.42 L)

- For the best dispensing experience, fill the unit to the max-fill line (48 oz / 1.42 L).
-  Do not add hot ingredients, ice, or solid ingredients such as fruit, ice cream, or frozen fruit.
-  All ingredients must contain at least 10% sugar.
-  For best results, chill liquids before adding them to the unit.
-  For your ideal texture, use the Temperature Control setting to make adjustments.

-  When using the Spiked Slush program, all premade inputs must have an alcohol content between 2.8% and 16%.
-  For the frostiest results, chill your serving glasses before dispensing your Slush creations.

BEFORE FIRST USE

IMPORTANT: Read all warnings in this Owner's Guide before proceeding.

1. Remove all packaging materials from the unit.
2. Wash all parts in warm, soapy water.
3. Rinse thoroughly and allow all parts to air-dry.
4. Wipe the control panel, motor base, and evaporator with a soft cloth. Make sure they are completely dry before use.
5. Place the unit on a countertop for at least 2 hours before operating. This allows the refrigerant to settle in the condenser for optimal and safe performance.

NOTE: All attachments are BPA-free. Accessories are dishwasher-safe but should not be cleaned using a heated dry cycle.

HOW TO MAKE SLUSH ICE

NOTE: Before use, thoroughly wash and wipe all components that come into contact with liquids, including the evaporator, loading barrel, and mixing blade. Always ensure the power plug is disconnected from the socket before cleaning.

When using the machine, place it on a flat, horizontal surface to ensure the compressor operates properly.

Follow these steps to make slush ice:

OPERATION INSTRUCTIONS

Prepare

1. Install the condensation catch container under the evaporator by sliding it into the rail grooves.

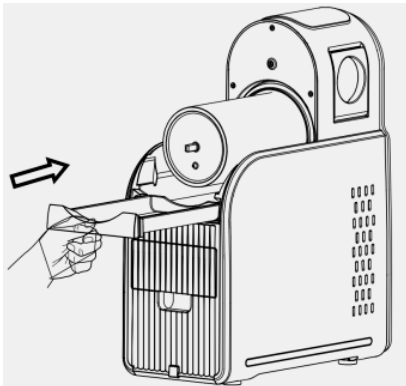

2. Slide the auger over the evaporator and rotate it until it securely fits onto the pin.

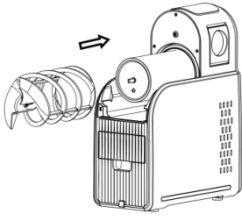

3. Slide the vessel over the installed auger and evaporator. Lock it by fitting the two side dents under the evaporator.

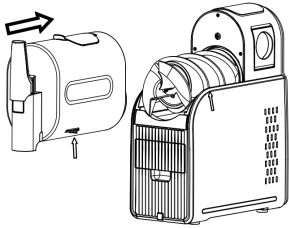

VESSEL INSTALLATION INSTRUCTIONS:

- ① Push firmly in the horizontal direction.
- ② Once it reaches the slot, press it downward to lock it in place.

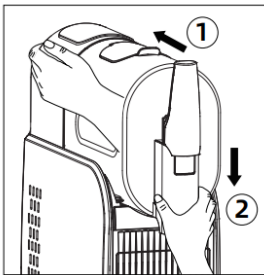

4. Attach the drip tray to the machine base using the magnets.

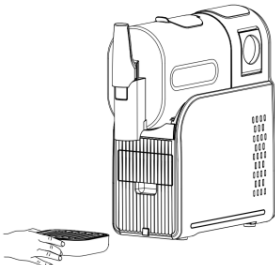

START UP

IMPORTANT: Review all warnings at the beginning of this Owner's Guide before proceeding.

NOTE:

- Minimum liquid input: 0.5 L
- Maximum liquid capacity: 2 L
- Do not add ice or solid ingredients such as fruit, ice cream, or frozen fruit.
- Do not add hot ingredients.

1. Plug in the unit using the correct power source according to the rating label.

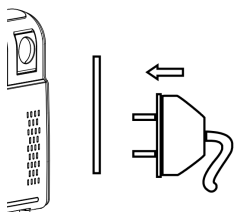

2. Press the power button  to turn on the appliance.
 3. Pour liquid and/or blended ingredients through the easy-fill port and close the cover.
- Note: Do not fill below the "Min" level (0.5 L) or above the "Max" level (2 L).

Note: Do not add over the Max level.

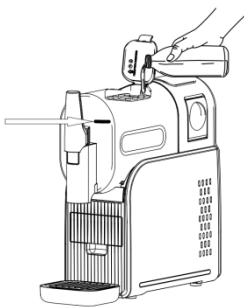

4. Touch the control panel to select your desired preset. Maskinen starter ved

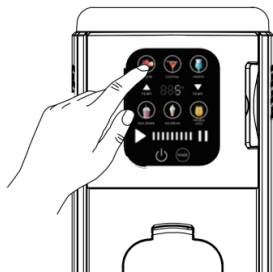

5. The machine will start at the default temperature. Adjust the temperature if needed to achieve your preferred frozen drink texture.
6. Place a cup on the drip tray under the spout. Pull the handle slowly to dispense. Release the handle to stop.



7. Enjoy your frozen drink creation!

ADDITIONAL NOTES:

- Stopping the unit also stops the auger and cooling process. Keep the unit running to dispense slush.
- The display shows the current temperature and a progress bar indicating the stage of freezing. Once the drink reaches the desired temperature, the unit will beep three times. It will continue running to maintain the ideal dispensing temperature.
- Creating frozen drinks can take 15–60 minutes depending on ingredients, volume, and starting temperature.

CARE AND MAINTENANCE

USING THE RINSE CYCLE

NOTE: Liquids from rinsing will flow quickly from the vessel pour spout. Use a large cup or bowl to collect the liquid.

The Rinse cycle stirs the unit without cooling, helping to clean it between uses. After using the Rinse cycle, all parts should be washed by hand to ensure the unit is fully clean.

STEPS:

1. Dispense any remaining frozen drink.
2. Stop the current preset and press the RINSE button.
3. Add warm water (not exceeding 45°C) up to the vessel's Max fill line (2 L).
4. Slowly dispense the water immediately after filling.
5. Stop the Rinse cycle by pressing the RINSE button again.
6. Press the Power button to turn off the unit.

Note: Repeat the rinse process if necessary until all frozen drink residue is removed from

the evaporator.

DISASSEMBLY & CLEANING

Tip: For best results, run the RINSE cycle before disassembling and cleaning all parts.

1. Unlock the bail handle by pulling it backward. Gently remove the vessel, tipping it downward to prevent any remaining liquid from spilling out the back. Set the vessel aside.
2. Slide the auger off the evaporator and set it aside.
3. Wipe down the evaporator with a sanitized or warm, damp cloth. Gently slide the condensation catch out of the unit (there may be residual liquid) and set it aside.
4. Wipe the area under the evaporator with a sanitized or warm, damp cloth.
5. If necessary, remove the drip tray and/or spout shroud. The drip tray cover can be removed for easy cleaning.
6. Hand-wash all removable parts in warm, soapy water, or place them on the bottom rack of a dishwasher. Repeat if necessary until all parts are fully clean. Note: All parts except the motor base and evaporator are dishwasher-safe. Do not use a heated dry cycle.
7. Wipe down the motor base with a sanitized or warm, damp cloth.
8. Allow all parts to dry thoroughly before reassembling or storing the unit.

Remove all these parts to clean after each use.

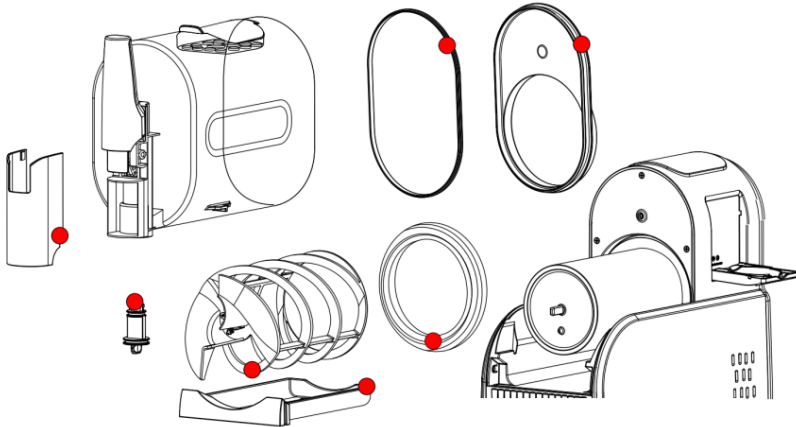

VESSEL REMOVAL INSTRUCTIONS

1. Hold the machine and gently lift the material tank upward to release it from the slot.
2. Pull the tank outward in a horizontal direction.

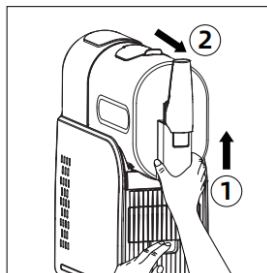

STORING

- Store the unit upright with all parts assembled. When moving the unit, lift it from the bottom of the motor base. Keep it in a dry, ventilated place, out of reach of children.
- Do not store ingredients inside the vessel.

MAINTENANCE

- Place the appliance in a dry, well-ventilated area, away from heat sources and direct sunlight.
- Allow ingredients with excessively high temperatures to cool to room temperature before use.
- If the appliance will not be used for an extended period, clean and dry it thoroughly to prevent unpleasant odors.
- Do not store food in the container when storing the appliance.
- Regularly wipe the air inlet with a dry cloth to keep it clean.

TROUBLE SHOOTING

Problem	Possible reasons	Solution
No display on the operation panel	<ol style="list-style-type: none"> 1. The power plug is not properly connected. 2. There is a power outage. 	<ol style="list-style-type: none"> 1. Plug the power socket in properly. 2. Check if there is a power outage.
Leakage of loading barrel or discharge port; Display "E1"	Missing or damaged sealing ring, or loading barrel not properly in place.	Ensure the vessel sealing rubber ring is properly installed and the vessel is correctly positioned and locked.
Display "E2"	Low sugar	Add an appropriate amount of sugar.
Display "E3"	Low sugar content in the ingredients, which may prevent proper freezing or ingredients with too high viscosity.	<ol style="list-style-type: none"> 1. Wait a few minutes for the frozen ingredients to melt if they are too hard. 2. Add an appropriate amount of sugar or liquid, then repeat the operation.

Display "E4"	High alcohol content in ingredients.	Adjust the temperature slightly for better results.
Display "E5"	Sensor damage.	The product must be returned for repair at the place of purchase.
Correct operation and display but failed to cool down	Air inlet blockage. The fan is not working or there is a problem with the refrigeration system.	Remove items near the air inlet and sweep away any dust. If the issue persists, the product must be returned for repair at the place of purchase.
Slush quality not good	There is no ideal temperature for the ingredients.	Adjust the temperature slightly for a better result.
Abnormal noise	Noise from internal moving parts and control components during operation is normal.	Remove items near the air inlet and sweep away any dust. If the issue persists, the product must be returned for repair at the place of purchase.

TECHNICAL DATA

Article No. 11171179
 220-240V~, 50/60Hz
 Power: 200 Watt
 Vessel Capacity: 2.6L
 Drip Tray capacity: 260ml
 Rated Current: 1.3 A
 Climate Type: N/SN/T/ST
 Refrigerant (Weight): R290 (23g)

PRODUCER

Epiq ApS
 Krøyer Kielbergs Vej 3, 3. th
 8660 Skanderborg, Denmark
www.epiq.dk

We cannot be held responsible
 for any printing errors.