

501064



EN: Duet Disco Microphone

Instruction manual

Please retain this information for future reference.

DK: Diskomikrofon

Brugsanvisning

Gem oplysningerne til senere brug.

NO: Mikrofonstativ duettdisko

Bruksanvisning

Ta vennligst vare på denne informasjonen, da den kan komme til nytte senere.

SE: Duett Disko Mikrofon

Instruktionsmanual

Spara manualen för att kunna använda den vid ett senare tillfälle.

FI: Duetto Disko Mikrofoni

Käyttöohjeet

Please retain this information for future reference.

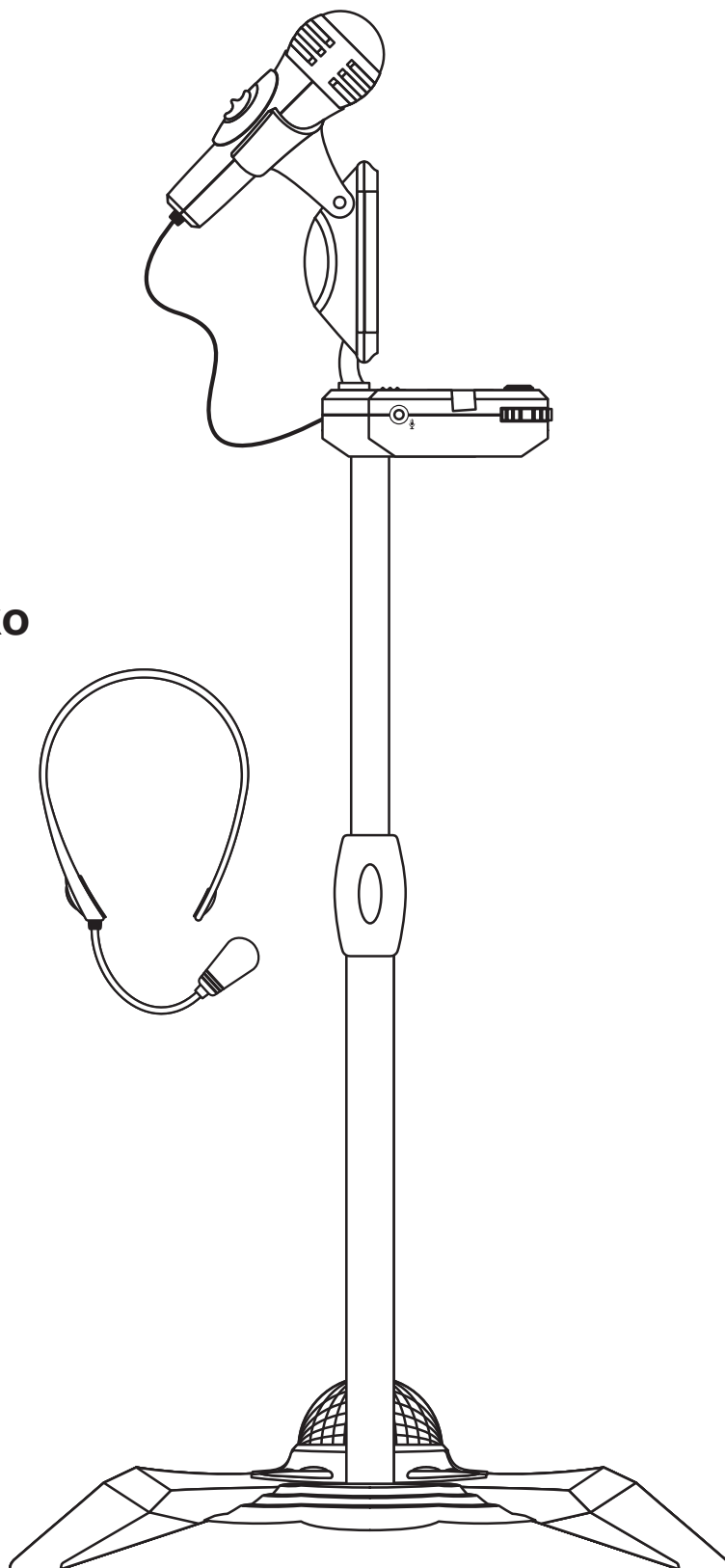

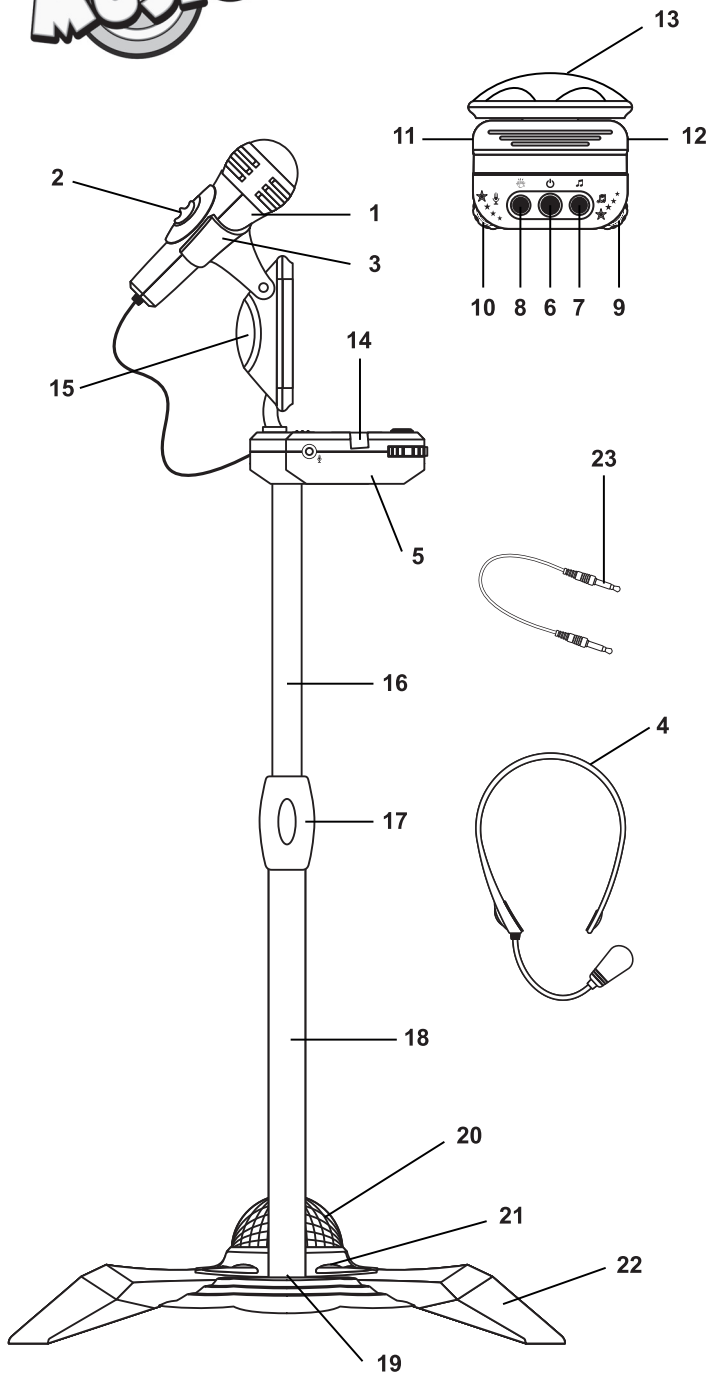

EN: Reference Guide

- | | |
|--|--|
| 1. Handheld Microphone | 12. Handheld/Headset microphone socket 1 |
| 2. Handheld Microphone ON/OFF switch | 13. Line-in socket |
| 3. Microphone holder | 14. External music player holder |
| 4. Headset microphone | 15. Speaker |
| 5. Sound System Unit | 16. Adjustable microphone stand |
| 6. Power ON/OFF button | 17. Height adjusting knob and button |
| 7. Rhythm button | 18. Microphone stand and base connector |
| 8. Sound effect button | 19. Microphone stand faucet |
| 9. Rotary music volume control knob | 20. Disco Ball |
| 10. Rotary mic volume control knob | 21. Disco ball on/off button |
| 11. Handheld/Headset microphone socket 2 | 22. Microphone stand base |
| | 23. Line-in cable |

DK: Brugsanvisning

- | | |
|--|--|
| 1. Håndholdt mikrofon | 12. Indgang 1 til håndholdt mikrofon eller headsetmikrofon |
| 2. Tænd/sluk-knap på håndholdt mikrofon | 13. Line-in-indgang |
| 3. Mikrofonholder | 14. ekstern musikafspiller |
| 4. Headsetmikrofon | 15. Højtaler |
| 5. Lydboks | 16. Øverste del af mikrofonstativ |
| 6. Tænd/sluk-knap | 17. Knap til at justere højden |
| 7. Rytme-knap | 18. Nederste del af mikrofonstativ |
| 8. Lydeffekt-knap | 19. Holder til selve mikrofonstativet |
| 9. Volumen-knap til musik | 20. Diskokugle |
| 10. Volumen-knap til mikrofon | 21. Tænd/sluk-knap til diskokugle |
| 11. Indgang 2 til håndholdt mikrofon eller headsetmikrofon | 22. Fod til mikrofonstativ |
| | 23. Line-in-kabel |

NO: Bruksanvisning

- | | |
|--|---|
| 1. Håndholdt mikrofon | 13. Tilkoblingsinngang |
| 2. Håndholdt mikrofon PÅ/AV-bryter | 14. Holder for ekstern musikkspiller |
| 3. Mikrofonholder | 15. Høytaler |
| 4. Headset med mikrofon | 16. Justerbart mikrofonstativ |
| 5. Lydsystem | 17. Knapp og knott for å justere høyde |
| 6. Strøm AV/PÅ-knapp | 18. Tilkobling til mikrofonstativ og base |
| 7. Rytme-knapp | 19. Mikrofonstativkran |
| 8. Lydeffekt-knapp | 20. Diskokule |
| 9. Roterende volumstyringshjul | 21. Diskokule på/av-knapp |
| 10. Roterende mikrofon-volumstyringsknapp | 22. Mikrofonstativbase |
| 11. Håndholdt/Headset med mikrofon-inngang 1 | 23. Tilkoblingskabel |
| 12. Håndholdt/Headset med mikrofon-inngang 2 | |

SE: Instruktionsmanual

- | | |
|--|--|
| 1. Handhållen Mikrofon | 12. Handhållen / Headset-mikrofonuttag 1 |
| 2. Handhållen Mikrofon PÅ/AV kontakt | 13. Anslutningsuttag |
| 3. Mikrofonhållare | 14. Hållare för extern |
| 4. Headsetmikrofon | 15. Högtalare |
| 5. Ljudsystemsenhet | 16. Justerbart mikrofonstativ |
| 6. Ström PÅ/AV knapp | 17. Höjjusterings ratt och knapp |
| 7. Rytme-knapp | 18. Mikrofonstativ och baskontakt |
| 8. Ljudeffektsknapp | 19. Mikrofonstativ kran |
| 9. Roterande musik volymkontrollsknapp | 20. Diskokula |
| 10. Roterande mikrofon volymkontrollsknapp | 21. Diskokula på/av knapp |
| 11. Handhållen / Headset-mikrofonuttag 2 | 22. Mikrofonstativ bas |
| | 23. Anslutningskabel |

FI: Käyttöohjeet

- | | |
|--|--|
| 1. Kädessä pidettävä mikrofon | 12. Kädessä pidettävän mikrofonin/ Kuulokemikrofonin pistoke 1 |
| 2. Kädessä pidettävän mikrofonin ON/OFF kytkin | 13. Liitäntäkaapelin pistoke |
| 3. Mikrofonin pidike | 14. Teline ulkoiselle musiikkisoittimelle |
| 4. Kuulokemikrofon | 15. Kaiutin |
| 5. Äänentoistolaite | 16. Säädettävä mikrofoniteline |
| 6. Virtakytkin ON/OFF | 17. Korkeudensäätöpainike |
| 7. Rytm -painike | 18. Mikrofonitelineen varsi |
| 8. Äänitehoste -painike | 19. Mikrofonin kiinnityskohta alustaan |
| 9. Pyöritettävä musiikin äänenvoimakkuuden säädin | 20. Diskopallo |
| 10. Pyöritettävä mikrofonin äänenvoimakkuuden säädin | 21. Diskopallo ON/OFF kytkin |
| 11. Kädessä pidettävän mikrofonin/ Kuulokemikrofonin pistoke 2 | 22. Mikrofonitelineen jalat |
| | 23. Liitäntäkaapeli |

INSTRUCTION 501064



Installation of batteries

1. Place DISCO BALL face down on a flat surface. Open the lid of the battery compartment with a screw-driver.
2. Insert 3"AA"(LR6) or equivalent alkaline batteries inside the battery compartment.
3. Close the battery cover.

1. Place SOUND SYSTEM face down on a flat surface. Open the lid of SOUND SYSTEM of the battery compartment with a screw-driver.
2. Insert 3"AA"(LR6) or equivalent alkaline batteries inside the battery compartment.
3. Close the battery cover.

Battery safety information: Alkaline batteries are recommended. Do not use different types of batteries or new and used batteries. Only use batteries of the same or similar type. Make sure batteries are inserted according to the correct polarity. Remove rechargeable batteries from the toy before recharging. Remove dead batteries from the toy. Insert batteries for your child. Connect the power supply terminals without short-circuiting them. Do not dispose of batteries along with household waste (treat as chemical waste). Non-rechargeable batteries are not to be recharged. Rechargeable batteries are only to be charged under adult supervision.

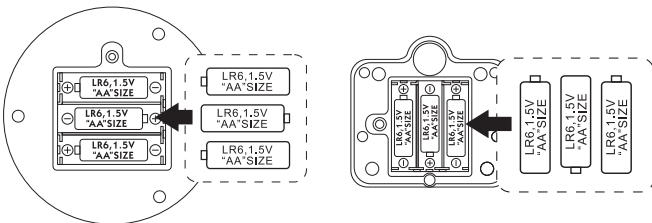

How to assemble - Adult assembly required

1. Insert the MICROPHONE STAND AND BASE CONNECTOR into microphone stand faucet.
2. Insert the SOUND SYSTEM UNIT into adjustable microphone stand.
3. Press and hold the button on the HEIGHT ADJUSTING KNOB, then adjust the microphone stand to desired height (65~100cm), tighten it up by releasing the button.
4. Insert the handheld microphone into the microphone holder.
5. Plug the handheld microphone cord into the handheld/headset microphone socket of the SOUND SYSTEM.
6. Plug the headset microphone cord into the handheld/headset microphone socket of the SOUND SYSTEM.

How to play

1. Power ON/OFF button

Press "Power" button to turn on the unit, you can hear the rhythm song. Press "Power" button again to turn off the unit.

2. Rotary Music volume control Knob

You can adjust the music volume by turning the "Rotary music volume control knob".

3. Rotary Mic volume control Knob

You can adjust the mic volume by turning the "Rotary mic volume control knob".

4. Sound effect Button

You can have several sound effects. Press once to change the applause, "Woh", Cheer sound effect by SOUND EFFECT button.

5. Rhythm Button

You can sing along to four characteristic rhythms. Press once to change the four rhythms in sequence.

6. Handheld/Headset microphone socket 1 & 2

Connect the headset microphone jack to the handheld/headset microphone socket 1 or 2 of the SOUND SYSTEM.

Place the headset microphone on the head with the microphone approximately 2cm from the mouth. Adjust the head piece for a comfortable fit. The position of the microphone can be adjusted by carefully bending into place.

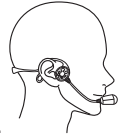

Connect the handheld microphone jack to the handheld/headset microphone socket 1 or 2 of the SOUND SYSTEM. Turn the switch on the handheld microphone to ON position.

7. Line in socket

You can connect the HEADPHONE SOCKET of other audio equipment (CD/MP3 Player/Smartphone) to the LINE-IN SOCKET with a line-in cable (included) to sing-along.

DO NOT move or adjust the height of the microphone to avoid dropping the smartphone while playing.

8. Disco ball

Press the "Disco Ball On/Off" button once to turn on the disco ball. Press button again to turn it off.

How to play along with the table SOUND SYSTEM and handheld microphone

1. Put the SOUND SYSTEM on a table.
2. Connect the handheld microphone to the HANDHELD/HEADSET MICROPHONE SOCKET of the SOUND SYSTEM.
3. Connect the headphone socket of an external music player to the LINE-IN SOCKET with a line-in cable (included) to sing-along.

To avoid 'feedback' noise

Do not hold the unit too close to the headset or handheld microphone when in use as the unit will make 'feedback' noise. If this happens, just position the unit far from the headset when in use, or you can turn down the volume of the unit.

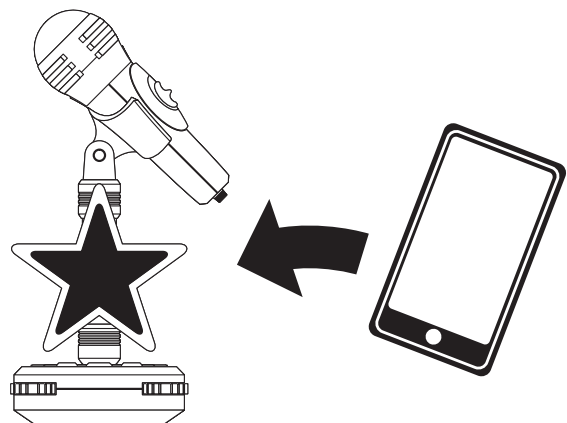



Montering av Batterier

1. Placera DISKOKULAN med framsidan ner på en slät yta. Öppna locket på batterifacket med hjälp av en skruvmejsel.
2. Sätt i 3 x "AA" (LR6) eller motsvarande alkaliska batterier i batterifacket.
3. Sätt tillbaka locket på batterifacket.

1. Placera LJUDSYSTEMET med framsidan ner på en slät yta. Öppna locket på LJUDSYSTEMET på batterifacket med hjälp av en skruvmejsel.
2. Sätt i 3 x "AA" (LR6) eller motsvarande alkaliska batterier i batterifacket.
3. Sätt tillbaka locket på batterifacket.

Batterisäkerhetsinformation: Alkaliska batterier rekommenderas. Använd inte olika typer av batterier eller nya och använda batterier. Använd endast batterier av samma eller liknande typ. Se till att batterierna är monterade med korrekt polaritet (+/-). Ta ut laddningsbara batterier ur leksaken innan de laddas upp. Ta ut förbrukade batterier ur leksaken. Montera batterierna för ditt barn. Anslut strömkontaktarna utan att kortslua dem. Kassera inte batterierna i hushållssoporna (behandla dem som kemiskt avfall). Icke laddningsbara batterier får inte laddas upp. Laddningsbara batterier får endast laddas upp under vuxen övervakning.

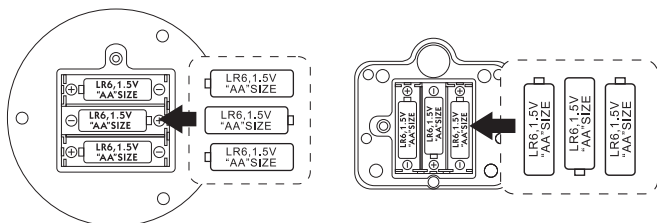

Monteringsguide – Vuxen tillsyn krävs

1. Koppla in MIKROFONSTATIV OCH BASANSLUTNING i mikrofonstativets kran.
2. Koppla in LJUDSYSTEMENHETEN in i det justerbara mikrofonstativet.
3. Tryck och håll in knappen på HÖJDJUSTERINGENS RATTEN. Justera därefter stativet till önskad höjd (65 ~ 100 cm). Fäst den genom att släppa knappen.
4. Sätt fast den handhållna mikrofonen i mikrofonhållaren.
5. Koppla in den handhållna mikrofonsladden in i den handhållna/headset mikrofonkontakten på LJUDSYSTEMET.
6. Koppla in headset mikrofonsladden till den handhållna/headset mikrofonkontakten på LJUDSYSTEMET.

Spela så här

1. Tryck på PÅ/AV knappen

Tryck på "Power" knappen för att starta enheten. Du kan höra rytmblåsen. Tryck på "Power" knappen igen för att stänga av enheten.

2. Roterande Musik volymkontrollratt

Du kan justera nivån på musikkvolymen genom att skruva på den roterande volymkontrollratten.

3. Roterande Mikrofon volymkontrollratt

Du kan justera nivån på mikrofonvolymen genom att skruva på den roterande volymkontrollratten.

4. Ljudeffektsknapp

Du kan använda flera olika ljudeffekter. Tryck en gång för att ändra på applåderna, "Woh", Applådljudeffekter med LJUDEFFEKT knappen.

5. Rytmsknapp

Du kan sjunga med fyra olika rytmer. Tryck en gång för att ändra de fyra rytterna i serie.

6. Handhållen/Headset mikrofonuttag 1 & 2

Anslut hörlurernas mikrofonuttag till den handhållna/headset mikrofonuttag 1 eller 2 på LJUDSYSTEMET.

Placera headset mikrofonen med mikrofonen ungefär 2 cm från munnen. Justera huvuddelen för att få en bekväm passform. Placeringen av mikrofonen kan justeras genom att försiktig böjas på plats.



Anslut kontakten på den handhållna mikrofonen på det handhållna/headset mikrofonuttag 1 eller 2 på LJUDSYSTEMET. Sätt kontakten på den handhållna mikrofonen i ON position.

7. Anslutningskontakt

Du kan koppla in HÖRLURS UTTAGET till valfri musikspelare (CD/MP3 spelare/Smartphone) till ANSLUTNINGENS UTTAGET med en anslutningskabel (ingår) för sing-along funktion.

Flytta eller justera ALDRIG höjden på mikrofonen för att undvika att tappa din smartphone under användningen.

8. Diskokula

Tryck en gång på "Diskokula På/Av" knappen för att sätta på diskokulan. Tryck på knappen igen för att stänga av.

Gör så här för att använda LJUDSYSTEMET och den handhållna mikrofonen

1. Placera LJUDSYSTEMET på ett bord.
2. Anslut den handhållna mikrofonen till den HANDHÅLLNA/HEADSET MIKROFONUTTAGET på LJUDSYSTEMET.
3. Anslut hörlursuttaget på en extern musikspelare till ANSLUTNINGENS UTTAGET med en anslutningskabel (ingår) för att få sing-along funktion.

Undvik 'feedback' o ljud

Håll aldrig enheten för nära headseten eller den handhållna mikrofonen när den används för att undvika att enheten skapar 'feedback' o ljud. Om det inträffar, justera omedelbart placeringen av enheten till längre avstånd från headseten när den används, eller också kan du välja att sänka ljudvolymen på enheten.

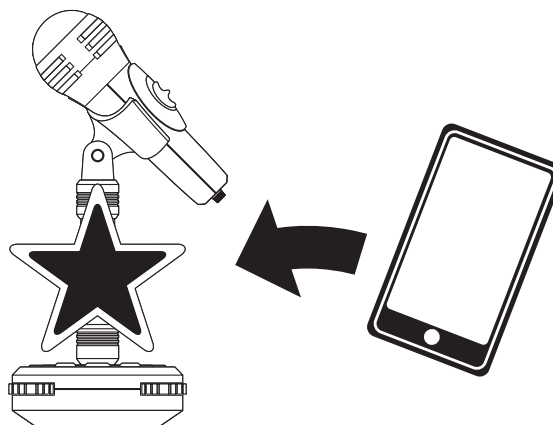



Installere batterier

1. Legg DISKOKULEN med forsiden ned på en jevn overflate.
Åpne lokket til batteriluken med en skrutrekker.
2. Sett inn 3 "AA"(LR06) eller tilsvarende alkaliske batterier inn i batteriluken.
3. Sett på lokket igjen.

1. Legg LYDSYSTEMET med forsiden ned på en jevn overflate.
Åpne lokket til LYDSYSTEMETS batteriluke med en skrutrekker.
2. Sett inn 3 "AA"(LR6) eller tilsvarende alkaliske batterier inn i batteriluken.
3. Sett på lokket igjen.

Batterisikkerhetsinformasjon: Alkaliske batterier anbefales. Använd inte olika typer av batterier eller nya och använda batterier. Använd endast batterier av samma eller liknande typ. Se till att batterierna är monterade med korrekt polaritet (+/-). Ta ut laddningsbara batterier ur leksaken innan de laddas upp. Ta ut förbrukade batterier ur leksaken. Montera batterierna för ditt barn. Anslut strömkontaktarna utan att kortsluta dem. Kassera inte batterierna i hushållssoporna (behandla dem som kemiskt avfall). Ikke laddningsbara batterier får ikke laddas opp. Laddningsbara batterier får endast laddas opp under voksen overvåkning.

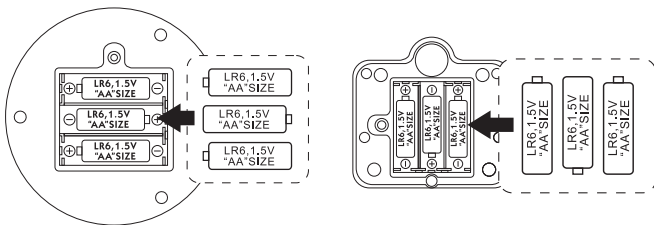

Hvordan sette sammen – Sammensetning av voksen kreve

1. Sett TILKOBLINGEN TIL MIKROFONSTATIVET OG BASEN inn i mikrofonstativkranen
2. Sett inn LYDSYSTEMET i det justerbare mikrofonstativet.
3. Trykk og hold nede knappen på HØYDEJUSTERINGSKNOTTEN, og juster mikrofonstativet til ønsket høyde (65~100cm), stram ved å slippe knappen.
4. Sett den håndholdte mikrofonen inn i mikrofonstativet.
5. Koble kabelen til den håndholdte mikrofonen til den håndholdte/headset-mikrofonkontakten til LYDSYSTEMET.
6. Koble kabelen til mikrofonen med headset til inngangen i LYDSYSTEMET.

Hvordan spille

1. Strøm PÅ/AV

Trykk på på-knappen for å skru på enheten – du vil høre en rytmisk sang. Trykk på knappen igjen for å skru av enheten.

2. Roterende musikkvolumhjul

Du kan justere musikkvolumet ved å skru på det roterende musikkvolumhjulet.

3. Roterende mikrofonvolumhjul

Du kan justere mikrofonvolumet ved å skru på det roterende mikrofonvolumhjulet.

4. Lydeffektknapp

Du kan bruke flere lydeffekter. Trykk en gang for å endre applaus til "Woh". Lydeffekt for applaus er på LYDEFFEKT-knappen.

5. Rytme knapp

Du kan syng med på fire karakteristiske rytmer. Trykk én gang for å endre rytmerekkefølgen.

6. Håndholdt/Headset-mikrofoninngang 1 & 2

Koble kabelen til mikrofonen med headset til inngangen for håndholdt/headset med mikrofon 1 eller 2 på LYDSYSTEMET.

Sett headsettet med mikrofon på hodet med mikrofonen ca. 2 cm fra munnen. Juster hodedelen så den sitter komfortabelt. Posisjonen til mikrofonen kan justeres ved å forsiktig bøye den på plass.

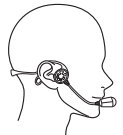

Koble den håndholdte mikrofonkabelen til den håndholdte/headset med mikrofon inngang 1 eller 2 på LYDSYSTEMET. Skru bryteren til den håndholdte mikrofonen til PÅ-posisjonen.

7. Tilkoblingsinngang

Du kan koble HODETELEFONINNGANGEN til annet lydutstyr (CD/MP3-spiller/smarttelefon) til TILKOBLINGSINNGANGEN med en tilkoblingskabel (inkludert) for å syng med.

IKKE fjern eller juster høyden til mikrofonen for å unngå å miste smarttelefonen mens du spiller.

8. Diskokule

Trykk på knappen for å skru på/av diskokulen for å skru på diskokulen. Trykk på den igjen for å skru av.

Hvordan spille sammen med LYDSYSTEMET og håndholdt mikrofon

1. Sett LYDSYSTEMET på et bord.
2. Koble den håndholdte mikrofonen til den HÅNDHOLDTE/HEADSET MED MIKROFONINNGANGEN til LYDSYSTEMET.
3. Koble hodetelefoninngangen til en ekstern musikkspiller til TILKOBLINGSINNGANGEN med en tilkoblingskabel (inkludert) for å syng med.

For å unngå 'feedback'-lyd

Ikke hold enheten for nære headsettet eller den håndholdte mikrofonen når de brukes, da enheten vil lage 'feedback'-lyd. Hvis det skjer, juster posisjonen til enheten langt fra headsettet når det brukes, eller skru ned volumet på enheten.

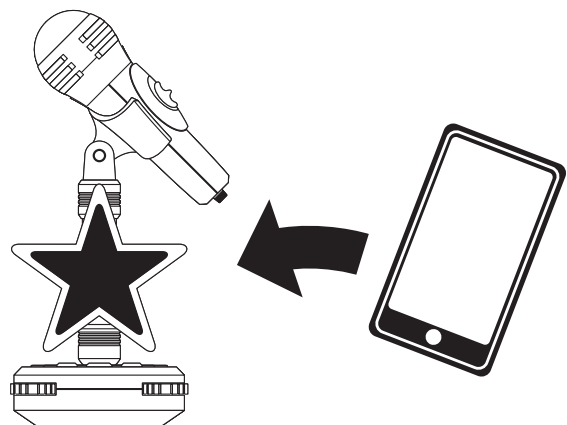



Indsætning af batterier

1. Læg diskokuglen med undersiden opad på et fladt underlag. Åbn låget til batterirummet med en skruetrækker.
2. Indsæt 3 AA-batterier eller tilsvarende alkaliske batterier i batterirummet.
3. Sæt låget på igen.

1. Læg lydboksen med undersiden opad på et fladt underlag. Åbn låget til batterirummet med en skruetrækker.
2. Indsæt 3 AA-batterier eller tilsvarende alkaliske batterier i batterirummet.
3. Sæt låget på igen.

Batterisikkerhedsinformation: Det anbefales at bruge alkaline-batterier. Brug ikke forskellige slags batterier eller nye og brugte batterier sammen. Brug kun batterier af samme eller lignende slags. Sørg for at batterier vender rigtigt, når de sættes i. Tag genopladelige batterier ud af legetøjet, inden de oplades. Opbrugte batterier skal tages ud af legetøjet med det samme. Sæt batterierne i for dit barn. Tilslut strømforsyningen, og undgå kortslutning. Batterierne må ikke smides ud sammen med husholdningsaffald (da de er kemisk affald). Ikke-genopladelige batterier må ikke oplades. Genopladelige batterier må kun oplades under opsyn af voksne.

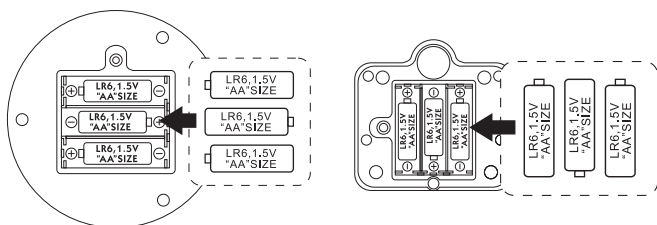

Sådan samles produktet – skal gøres af en voksen

1. Sæt den nederste del af mikrofonstativet ned i holderen i foden.
2. Sæt lydboksen på den øverste del af mikrofonstativet.
3. Tryk og hold knappen til at justere højden nede, tilpas mikrofonstativets højde (65-100 cm), og slip knappen igen.
4. Sæt den håndholdte mikrofon i mikrofonholderen.
5. Tilslut kablet til den håndholdte mikrofon i en af mikrofonindgangene i lydboksen.
6. Tilslut kablet til headsetmikrofonen i en af mikrofonindgangene i lydboksen.

Kom i gang

1. Tænd/sluk-knap

Tryk på tænd/sluk-knappen for at tænde enheden. En rytmesang bliver afspillet. Tryk på knappen igen for at slukke enheden.

2. Volumenknop til musik

Du kan justere musikens lydstyrke ved at dreje på volumenknappen til musik.

3. Volumenknop til mikrofon

Du kan justere mikrofonens lydstyrke ved at dreje på volumenknappen til mikrofonen.

4. Lydeffekter

Der er flere forskellige lydeffekter. Tryk på lydeffektknappen for at skifte mellem klapsalve, "woh"-lyd og "hurra"-lyd.

5. Rytmer

Du kan synge sammen med fire forskellige rytmer. Tryk på rytme-knappen for at skifte mellem de fire rytmer.

6. Indgang 1 og 2 til håndholdt mikrofon og headsetmikrofon

Tilslut jackstikket til headsetmikrofonen i en af mikrofonindgangene i lydboksen.

Sæt headsetmikrofonen på hovedet med mikrofonen ca. 2 cm væk fra munden. Juster hovedstykket, så det sidder godt. Mikrofonens position kan indstilles ved at bøje den.



Tilslut jackstikket til den håndholdte mikrofon i en af mikrofonindgangene i lydboksen. Skub knappen på den håndholdte mikrofon til "ON".

7. Line-in-indgang

Du kan tilslutte medieafspillere (CD-afspiller/MP3-afspiller/smartphone) i line-in-indgangen med et line-in-kabel (medfølger).

UNDGÅ at justere mikrofonens højde – du kan risikere, at smartphonen falder ned.

8. Diskokugle

Tryk på tænd/sluk-knappen til diskokuglen for at tænde diskokuglen. Tryk på knappen igen for at slukke den.

Syng med lydboksen og den håndholdte mikrofon

1. Sæt lydboksen på et bord.
2. Tilslut den håndholdte mikrofon til en af mikrofonindgangene i lydboksen.
3. Tilslut en ekstern musikafspiller til line-in-indgangen med et line-in-kabel (medfølger), og syng med.

Sådan undgår du feedback

Sørg for, at headsetmikrofonen eller den håndholdte mikrofon ikke er for tæt på lydboksen, når de er tændt, så lydboksen ikke laver feedback. Hvis det sker, skal du bare sørge for, at mikrofonerne ikke er for tæt på lydboksen, eller du kan også skrue ned for lydstyrken.

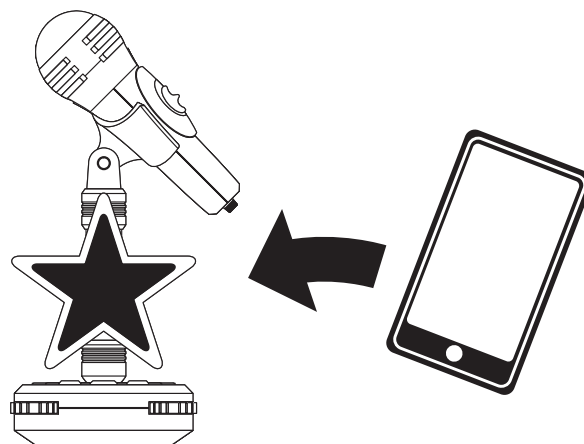



Paristojen asentaminen

1. Aseta DISKOPALLO tasaiselle alustalle nurinpäin. Avaa paristolokeron kansi ruuvimeisselillä.
2. Asenna 3 "AA" (LR6) tai vastaavaa alkaliparistoa paristolokeroon.
3. Sulje paristolokeron kansi.

1. Aseta ÄÄNENTOISTOLAITE tasaiselle alustalle nurinpäin. Avaa paristolokeron kansi ruuvimeisselillä.
2. Asenna 3 "AA" (LR6) tai vastaavaa alkaliparistoa paristolokeroon.
3. Sulje paristolokeron kansi.

Paristovaroitus: Suosittelemme alkaliparistoja. Älä käytä erityyppisiä paristoja tai uusia ja vanhoja paristoja sekaisin. Käytä vain samantyyppisiä tai vastaavia paristoja. Varmista, että asetat paristot oikein napojen mukaisesti. Poista ladattavat paristot luvusta ennen kuin aloitat lataamisen. Poista tyhjentyneet paristot luvusta. Aseta paristot lapsen puolesta. Yhdistä virtalähteen liittimet oikosulkematta niitä. Älä hävitä paristoja kotitalousjätteen mukana (käsittele kemiallisena jätteenä). Älä lataa paristoja, joita ei ole tarkoitettu ladattaviksi uudelleen. Uudelleen ladattavat paristot saa ladata vain aikuisen valvoessa.

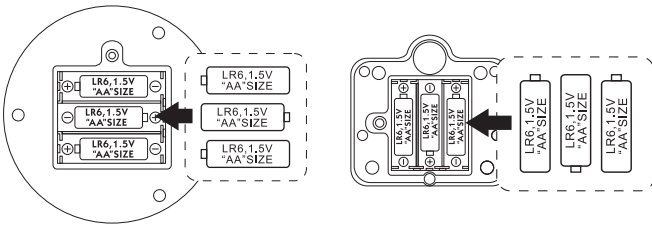

Kokoaminen – Aikuisen koottava

1. Aseta MIKROFONITELINEEN VARSII mikrofoniin alustaan.
2. Aseta ÄÄNENTOISTOLAITE säädettävään mikrofoniinelineeseen.
3. Paina KORKEUDENSÄÄTÖPAINIKETTA, säädä mikrofoniineline haluttuun korkeuteen (65~100cm), ja kiristä vapauttamalla painike.
4. Aseta kädessä pidettävä mikrofoni mikrofoniin pidikkeeseen.
5. Kytke kädessä pidettävän mikrofoniin johto ÄÄNENTOISTOLAITTEEN mikrofoniiliitäntä pistokkeeseen.
6. Kytke kuulokemikrofoniin johto ÄÄNENTOISTOLAITTEEN mikrofoniiliitäntä pistokkeeseen.

Käyttö

1. Virtakytkin ON/OFF

Kytke laite päälle painamalla "Power" painiketta. Sammuta laite painamalla "Power" painiketta uudelleen.

2. Pyöritettävä musiikin äänenvoimakkuuden säädin

Voit säätää musiikin äänenvoimakkuutta kääntämällä säädintä.

3. Pyöritettävä mikrofoniin äänenvoimakkuuden säädin

Voit säätää mikrofoniin äänenvoimakkuutta kääntämällä säädintä.

4. Äänitehoste -painike

Voit valita useita äänitehosteita. Painamalla painiketta vaihdat äänitehostetta.

5. Rytmipainike

Voit laulaa neljässä erilaisessa rytmissä. Painamalla painiketta vaihdat rytmiä.

6. Kädessä pidettävän mikrofoniin/kuulokemikrofoniin pistokkeet 1 & 2

Kytke kuulokemikrofoni ÄÄNENTOISTOLAITTEEN pistokkeeseen 1 tai 2. Aseta kuulokkeiden mikrofoni noin 2 cm päähän suusta. Sovita kuulokkeet mukavasti päähäsi. Mikrofoniin asentoa voidaan säätää taivuttamalla sitä.

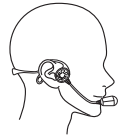

Kytke kädessä pidettävä mikrofoni ÄÄNENTOISTOLAITTEEN pistokkeeseen 1 tai 2. Laita mikrofoni päälle kääntämällä kytkin ON asentoon.

7. Liitäntäkaapelin pistoke

Voit liittää muita äänilaitteita (CD/MP3 soitin/älypuhelin) liitäntäkaapelin pistokkeeseen mukana olevalla liitäntäkaapelilla ja laulaa mukana.

ÄLÄ siirrä tai säädä mikrofoniin korkeutta, ettei älypuhelin putoa telineestä käytön aikana.

8. Diskopallo

Paina diskopallon On/Off painiketta kerran, kun haluat laittaa diskopallon päälle. Sammuta se painamalla painiketta uudelleen.

Kuinka laulaa yhdessä äänentoistolaitteen ja kädessä pidettävän mikrofoniin kanssa.

1. Aseta ÄÄNENTOISTOLAITE pöydälle.
2. Yhdistä kädessä pidettävä mikrofoniin äänentoistolaitteen pistokkeeseen.
3. KLiitä ulkoinen musiikkisoitin pistorasiaan mukana tulevalla liitäntäkaapelilla ja voit aloittaa laulamisen.

Vältä "äänen kiertäminen"

Älä pidä äänentoistolaitetta liian lähellä kuulokemikrofonia, se voi aiheuttaa äänen kiertämistä. Jos näin kuitenkin tapahtuu, aseta laite kauemmaksi kuulokkeista tai pienennä äänen voimakkuutta.

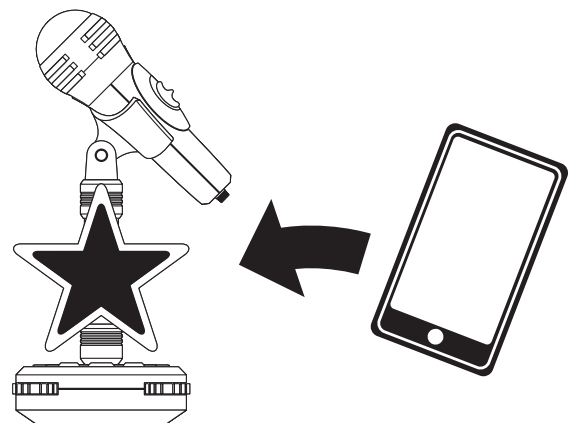

EN: Environmental Notes:

The whole product also does not belong to household waste at the end of the product life. You can return it at collection points for the recycling of electronics and electrical instruments.

The symbol on the item, instruction manual, hangtag or packaging is showing this clearly. Materials should be recycled according to their respective markings. Recycling of old devices or other re-use of materials contained therein represents an important contribution to environmental protection. Please ask at your local community for the correct collection point.

Disposal of Batteries: Batteries should not be disposed of in the household waste. As the consumer you are legally obliged to return batteries containing harmful substances and all other used batteries. You can hand in your old batteries at public collection points in your area or wherever batteries are sold. You will find these chemical abbreviations along with a crossed-out refuse bin on batteries containing harmful substances:

Pb=Battery contains lead
Cd=Battery contains cadmium
Hg=Battery contains mercury



DK: Værn om miljøet: Hele produktet hører heller ikke til husholdningsaffald ved slutningen af produktets levetid. Du kan returnere det på indsamlingssteder for genbrug af elektronik og elektroniske instrumenter. Symbolet på emnet, brugsanvisning, hangtag eller pakning viser dette tydeligt. Materialer skal genanvendes i henhold til deres respektive markeringer. Genbrug af gamle enheder eller anden genanvendelse af materialer indeholdt deri repræsenterer et vigtigt bidrag til miljøbeskyttelse. Spørg i din kommune om det korrekte indsamlingssted.

Bortskaffelse af batterier: Batterier må ikke bortskaffes i husholdningsaffaldet. Som forbruger er du retligt forpligtet til at returnere batterier, der indeholder skadelige stoffer, og alle andre brugte batterier. Du kan aflevere din gamle batterier på offentlige indsamlingssteder i dit område eller overalt, hvor batterier sælges. Du finder disse kemiske forkortelser sammen med en krydset affaldsspand på batterier, der indeholder skadelige stoffer:

Pb = Batteri indeholder bly
Cd = Batteri indeholder cadmium
Hg = Batteri indeholder kviksølv



NO: Ta vare på miljøet: Hele produktet hører heller ikke til husholdningsavfall ved slutten av levetiden. Du kan returnere den på innsamlingssteder for gjenvinning av elektroniske og elektroniske instrumenter. Symbolet på varen, bruksanvisning, hangtag eller pakning viser dette tydelig. Materialer skal resirkuleres i henhold til deres respektive markeringer. Gjenvinning av gamle enheter eller annen gjenbruk av materialer som finnes der representerer et viktig bidrag til miljøvern. Spør på lokalsamfunnet om riktig innsamlingssted.

Kassering av batterier: Batterier skal ikke kastes i husholdningsavfallet. Som forbruger er du juridisk forpliktet til retur batterier som inneholder skadelige stoffer og alle andre brukte batterier. Du kan levere inn den gamle batterier på offentlige innsamlingssteder i ditt område eller hvor batteriene selges. Du finner disse kjemiske forkortelsene sammen med en krydset søppelbøtte på batterier som inneholder skadelige stoffer:

Pb = Batteri inneholder bly
Cd = Batteri inneholder kadmium
Hg = Batteri inneholder kvikksølv



SE: Bry dig om miljön: Hela produkten tillhör inte heller hushållsavfall i slutet av produktivslängden. Du kan returnera det på insamlingsställen för återvinning av elektroniska och elektroniska instrument. Symbolen på artikeln, bruksanvisning, hangtag eller förpackning visar detta tydligt. Material ska återvinnas enligt respektive märkning. Återvinning av gamla anordningar eller annan återanvändning av material som finns i detta utgör ett viktigt bidrag till miljöskyddet. Fråga ditt lokala samhälle om rätt insamlingsplats.

Avfallshantering av batterier: Batterier ska inte kastas i hushållsavfallet. Som konsument är du juridiskt skyldig att returnera batterier som innehåller skadliga ämnen och alla andra använda batterier. Du kan lämna in din gamla batterier på offentliga insamlingsställen i ditt område eller var som helst batterier säljs. Du hittar dessa kemiska förkortningar tillsammans med en korsad avfallsbehållare på batterier som innehåller skadliga ämnen:

Pb = Batteri innehåller bly
Cd = Batteri innehåller kadmium
Hg = Batteri innehåller kvicksilver



FI: Pidetään huolta ympäristöstä: Roska-astiamerkki tarkoittaa, että tuotetta ei saa hävittää tavallisen kotitalousjätteen mukana. Toimita laite asianmukaiseen kierrätyspisteeseen. Materiaalit tulisi kierrättää niiden merkintöjen mukaisesti. Oikea kierrätys on tärkeää ympäristönsuojelun kannalta. Voit tiedustella paikallisilta viranomaisilta lisätietoja oikeanlaisesta kierrätyksestä.

Paristojen hävittäminen: Paristoja ei saa hävittää kotitalousjätteiden mukana. Kuluttajana olet laillisesti velvoitettu palauttamaan/kierrättämään haitallisia aineita sisältävät paristot sekä kaikki muutkin käytetyt paristot. Voit luovuttaa vanhat paristot alueesi julkisiin keräyspisteisiin tai mihin tahansa pisteeseen, missä paristoja myydään.

Löydät nämä kemialliset lyhenteet yhdessä yliviivatun roskakori merkin kanssa paristoista, jotka sisältävät haitallisia aineita:

Pb = Akku sisältää lyijyä
Cd = Akku sisältää kadmiumia
Hg = Akku sisältää elohopeaa



amotoys

Manufactured / Imported by:
AMO Toys AB, BOX 10204,
434 23 Kungsbacka, Sweden.
www.amo-toys.com