

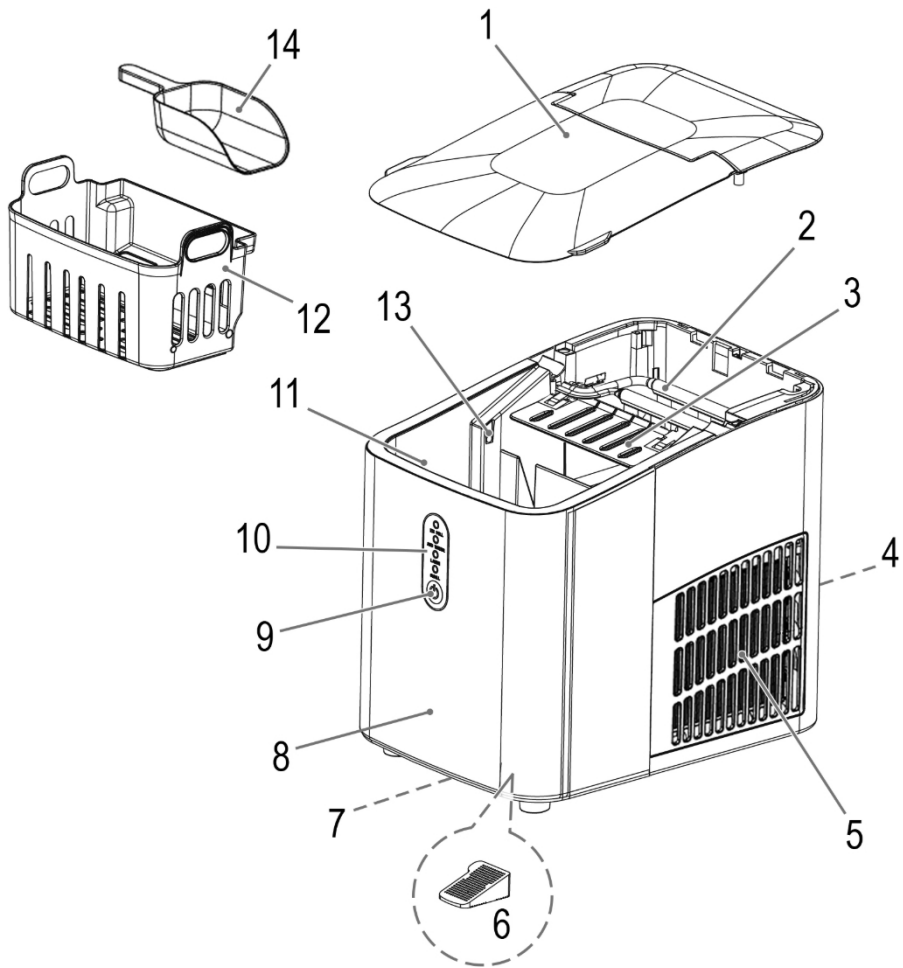

**Brugsanvisning**



## Oversigt over komponenter



# VIGTIGT

Sørg for at læse de separat vedlagte sikkerhedsinstruktioner først.

## Brugsanvisning

Tak, fordi du har valgt vores produkt. Vi håber, du vil få glæde af at bruge apparatet.

Læs brugsanvisningen og de separat vedlagte sikkerhedsinstruktioner meget omhyggeligt, inden du tager apparatet i brug. Opbevar disse dokumenter, herunder garantibeviset, kvitteringen og, hvis muligt, emballagen med den indre pakning, på et sikkert sted. Hvis du videregiver apparatet til en tredjepart, skal du altid vedlægge alle relevante dokumenter.

## Symboler i denne brugsanvisning

Vigtige oplysninger om din sikkerhed er særligt markeret. Det er vigtigt at overholde disse instruktioner for at undgå ulykker og forhindre skader på apparatet:



### ADVARSEL:

Dette advarer dig om sundhedsfarer og angiver mulige skaderisici.



### FORSIGTIG:

Dette henviser til mulige farer for apparatet eller andre genstande.

Opbevaring .....	12
Fejlfinding .....	12
Tekniske data .....	13
Bortskaffelse .....	13
Betydningen af symbolet "skraldespand" .....	13

## Udpakning af apparatet



### FORSIGTIG:

Når du pakker apparatet ud og fjerner emballagen, skal du sørge for, at apparatet ikke vipper mere end 45°, da kølekompressoren ellers kan blive beskadiget.

1. Fjern apparatet fra emballagen.
2. Fjern alt emballagemateriale, såsom folier, fyldmateriale, kabelbindere og papemballage. Fjern også tapen i vandbeholderen, der er fastgjort for at fastgøre bevægelige dele.
3. Kontroller, at leveringsomfanget er komplet.
4. Hvis indholdet af emballagen er ufuldstændigt, eller hvis der kan konstateres skader, må apparatet ikke tages i brug. Returner det straks til forhandleren.
5. Der kan stadig være støv eller produktionsrester på apparatet. Vi anbefaler, at du rengør apparatet som beskrevet under "Rengøring og vedligeholdelse".

## Indhold

Oversigt over komponenterne .....	3
Udpakning af apparatet .....	9
Oversigt over komponenterne / leveringsomfang .....	9
Advarsler vedrørende brugen af apparatet .....	10
Bemærkninger til brug .....	10
Placering .....	10
Elektrisk tilslutning .....	10
Standbytilstand (klar til brug) .....	10
Eco Save (energibesparende tilstand) .....	10
Afbrydelse af drift .....	10
Isbiter .....	10
Drift .....	10
Fremstilling af isterninger .....	10
Afbrydelse af iskube-produktionen .....	10
ICE FULL-kontrollampe (isboks fuld) .....	11
ADD WATER-kontrollampe (vandmangel) .....	11
Afslutning af drift .....	11
Rengøring og vedligeholdelse .....	11
Rengøringsprogram .....	11
Tømning af restvand .....	11
Isboks .....	12
Filtersigte .....	12
Hus og indvendigt .....	12

## Oversigt over komponenterne / leveringsomfanget

- 1 Låg
- 2 Fryseenhed
- 3 Isboks
- 4 Luftindtag
- 5 Luftudgang
- 6 Filtersigte
- 7 Vandafløbsåbning
- 8 Hus
- 9  knap (tænd/sluk)
- 10 **Kontrollamper:**
  - ICE FULL (isbeholder fuld)
  - ADD WATER (vandmangel)
  - LARGE (store isterninger)
  - SMALL (små isterninger)
- 11 Vandbeholder
- 12 Isboks
- 13 Sensor til isterningsniveauet i beholderen
- 14 Isske

## Advarsler vedrørende brugen af apparatet

### ADVARSEL

Apparatet indeholder kølemidlet isobutan (R600a) i kølekredsløbet, et naturgas med høj miljøkompatibilitet, som er brandfarligt. Sørg for, at apparatet ikke falder ned under transport og opsætning. Kølekredsløbet må ikke beskadiges.

#### Hvis kølekredsløbet er beskadiget:

- Undgå under alle omstændigheder åben ild og antændelseskilder.
- Træk apparatets stik ud af stikkontakten.
- Udluft det rum, hvor apparatet befinder sig.

### FORSIGTIG:

- Sørg for at overholde ventetiden på 2 timer, når du bruger apparatet for første gang eller efter transport, så kølemidlet kan sætte sig. Ellers vil kølekompressoren blive beskadiget.
- Hvis du afbryder isterningsproduktionen med  knappen, skal du vente mindst 3 minutter, før du tænder apparatet igen, for at undgå at beskadige kompressoren.

- Frakobl ikke apparatet fra stikkontakten, mens rengøringsprogrammet kører!
- Betjen aldrig apparatet uden filtersien!

## Bemærkninger til brug

### Placering

- Placer apparatet på en stabil, vandret, vandafvisende og plan overflade. Hold en afstand på mindst 10 cm til vægge eller genstande.
- Anbring ikke apparatet på eller i umiddelbar nærhed af varme kilder såsom komfurer, radiatorer osv.

### Elektrisk tilslutning af

- Kontroller, at den netspænding, du agter at bruge, svarer til apparatets. Oplysningerne findes på typeskiltet.
- Tilslut kun apparatet til en korrekt installeret jordat stikkontakt.

### Standbytilstand (klar til brug)

Kontrollampen SMALL blinker.

### Eco Save (energibesparende tilstand)

Apparatet slukkes, når isboksbeholderen er fuld. Du får fordel af øget sikkerhed og lavere strømförbrug.

### Afbrydelse af driften

Efter en afbrydelse på grund af vandmangel, fuld isbeholder, manuel stop eller strømsvigt starter kompressoren med en forsinkelse på 3 minutter, efter at den er tændt igen.

## Isterninger

- Du kan vælge mellem to størrelser:
  - SMALL (lille)
  - STOR (stor)
- Isbiter fra den første produktionscyklus bør ikke bruges af hygiejniske årsager.
- De bedste resultater opnås ved en vandtemperatur mellem 7 °C og 20 °C og en omgivelsestemperatur mellem 16 °C og 25 °C.
- Afhængigt af vand- og omgivelsestemperaturen er de første isterninger mindre. Først i de efterfølgende cyklusser bliver isterningerne større.
- På grund af den hurtige frysning kan isterningerne se "mækeagtige" ud. Dette skyldes luft, der er fanget i vandet. Dette påvirker ikke isterningernes kvalitet.
- Hvis du ønsker isterninger med et klart udseende, skal du bruge drikkevand, der tidligere er blevet kogt og afkølet.

## Betjening

Når du bruger apparatet for første gang, eller hvis du ikke har brugt det i lang tid, skal du rengøre apparatet som beskrevet i kapitlet "Rengøring og vedligeholdelse". Brug apparatets rengøringsprogram.

### Fremstilling af isterninger

1. Sørg for, at vandafløbsåbningen i bunden af apparatet er tæt lukket.
2. Åbn låget og tag isboksbeholderen ud.
3. Der er et filter i bunden af vandbeholderen. Sørg for, at det er korrekt isat.
4. Der er en pil i vandbeholderen under MAX-mærket. Hæld ca. 1 liter frisk vand i vandbeholderen, op til maksimalt under pilen (minimumsmængde: 500 ml). Brug kun drikkevand til at lave isterninger.
5. Sæt isterningsbeholderen på plads igen og luk låget.
6. Sæt stikket i stikkontakten.
7. Tryk én gang på knappen " " (Valg af isterningestørrelse). Kontrollampen LARGE og SMALL blinker skiftevis. Apparatet er i tilstanden til valg af isterningestørrelse.
8. Når kontrollampen for den ønskede isterningestørrelse lyser, skal du trykke på knappen " " igen. Kompressoren tænder. Isterningeproduktionen starter.
  - Hold låget lukket under iskubeproduktionen.
  - En iskube-produktionscyklus tager mellem 8 og 10 minutter.

### Afbrydelse af isterningsproduktion

Tryk på knappen " " for at stoppe produktionen af isterninger. Kontrollampen SMALL blinker.

- Hvis driften afbrydes manuelt, returneres det overskydende vand til vandbeholderen. Først derefter slukkes apparatet. Halvfærdige isterninger sidder fast på kølepladerne. Så snart de er tøet lidt op, løsner de sig og falder af.

- Bemærk, at der kan dannes issplinter, som blokerer isterningesliden. I dette tilfælde bevæges mekanismen frem og tilbage efter tænding, indtil den er fri igen.
  - Hvis du selv vil fjerne issplinterne, skal du først trække stikket ud af stikkontakten.
- Bemærk ventetiden på mindst 3 minutter, hvis du vil fortsætte driften.
- Du kan ændre størrelsen på isterningerne, så længe kompressoren er slukket.

#### ICE FULL-kontrollampe (isterningebeholderen er fuld)

Så snart isterningebeholderen er fuld, stopper produktionen. ICE FULL-kontrollampen lyser. Kompressoren slukkes.

1. Fjern isterningerne. Brug om nødvendigt den medfølgende isskovel. Når isterningebeholderen fjernes, drypper der lidt vand gennem hullerne i bunden.
2. Når ICE FULL-kontrollampen slukkes, starter isproduktionen automatisk igen efter et stykke tid.

#### ADD WATER-kontrollampe (vand mangel)

Kontrollampen lyser, når der ikke er nok vand i vandbeholderen. Isproduktionen afbrydes automatisk.

1. Åbn låget.
2. Tøm isterningebeholderen.
3. Påfyld drikkevand som beskrevet i afsnittet "Fremstilling af isterninger". Da der stadig kan være resterende vand i apparatet, skal du overholde MAX-mærkingen i vandbeholderen.
4. Sæt isboksbeholderen på plads igen og luk låget.
5. Tryk på knappen "☺" (Stop/Start). Kontrollampen ADD WATER (Tilsæt vand) slukkes. Apparatet er igen i standbytilstand. Du kan fortsætte med betjeningen.

#### Afslutning af produktionsprocessen

1. Tryk på knappen "☺" for at stoppe isterningeproduktionen. Kontrollampen SMALL blinker.
2. Træk stikket ud af stikkontakten.
3. Fjern isterningebeholderen.
4. Tøm det resterende vand som beskrevet i "Rengøring og vedligeholdelse".
5. Lad apparatets låg stå åbent, så der ikke kan dannes svampekulturer eller bakterier.

## Rengøring og vedligeholdelse



### ADVARSEL:

- Sluk for apparatet inden vedligeholdelse og rengøring. Træk stikket ud af stikkontakten.
- Apparatet må aldrig nedsænkes i vand til rengøring. Det kan forårsage elektrisk stød eller brand.



### FORSIGTIG:

- Brug ikke stålborster eller andre slibende genstande.
- Brug ikke stærke eller slibende rengøringsmidler.
- Brug ikke kemikalier, syrer, benzin eller olie.

#### Rengøring af programmet

Med dette program skylles vandsystemet flere gange. Processen tager ca. 5 minutter.

**Vigtigt!** Apparatet må **ikke** frakobles strømmen under rengøringsprogrammet.

1. Der er en pil i vandbeholderen under MAX-mærket. Fyld ca. 1 liter frisk vand i vandbeholderen, op til maksimalt under pilen.
2. Mens apparatet er i standbytilstand, skal du holde ☺-knappen i ca. 2 sekunder. Apparatet starter

rengøringsprogrammet. De fire kontrollamper blinker skiftevis.

3. Apparatet skifter automatisk til standbytilstand, når rengøringsprogrammet er afsluttet.
4. Tøm vandet fra apparatet. Bortskaf vandet.

#### Tømning af resterende vand fra

Tøm restvandet **efter hver** brug af apparatet eller ved dagens afslutning.

1. Placer apparatet på kanten af et bord. Hold en skål under vandafløbsåbningen.
2. Træk proppen i bunden ud.
3. Når det resterende vand er løbet ud, skal du sætte proppen tilbage i åbningen.

### Isterningbeholder

Fjern isterningbeholderen. Rengør den i varmt skyllevand med lidt opvaskemiddel. Skyl med rent vand.

### Filter sigte

Rengør filtersigten med jævne mellemrum for at fjerne kalkaflejringer.

1. Træk filtersien af bunden af vandtanken.
2. Skyl filtersien under rindende vand. Du kan bruge en nylonbørste til at hjælpe.
3. Sæt filtersien tilbage på tappene i bunden af vandbeholderen.



### FORSIGTIG:

Brug aldrig apparatet uden filtersien!

### Kabinet og indvendig del

- Rengør huset og apparatets indre med en fugtig klud. Sørg for, at der ikke kommer fugt ind i luftindtags- eller luftudtagsåbningerne.
- Brug en fortyndet opløsning af eddike og vand.
- Tør apparatets inderside af.

### Opbevaring

- Lad apparatets indre tørre helt, før du lukker låget og opbevarer apparatet.
- Vi anbefaler, at du opbevarer apparatet i den originale emballage, hvis du ikke har til hensigt at bruge det i længere tid.
- Opbevar altid apparatet utilgængeligt for børn på et godt ventileret og tørt sted.

## Fejlfinding

Problem	Mulig årsag	Løsning
Apparatet fungerer ikke.	Der er ingen strømforsyning til apparatet.	Kontroller stikkontakten med et andet apparat. Sæt stikket korrekt i stikkontakten. Kontroller husets sikring.
	Apparatet er defekt.	Kontakt vores service eller en specialist.
Kompressoren afgiver unormale lyde.	Netspændingen er for lav.	Sluk for apparatet og kontroller netspændingen.
Kontrollampen ADD WATER lyser.	Der er ikke nok vand.	Påfyld vand som beskrevet i kapitlet "Betjening" ⇔ "Fremstilling af isterninger".
Kontrollampen ICE FULL lyser.	Isterningbeholderen er fuld.	Tøm isterningbeholderen.
Isterningerne er for små.	Omgivelsestemperaturen er for høj.	Flyt apparatet til et køligere sted. Sørg for tilstrækkelig luftcirkulation omkring apparatet.
	Vandtemperaturen er for høj.	Stop isterningproduktionen. Hæld noget vand ud og fyld op med koldt vand (maks. 20 °C).
	Isterningerne har en forkert størrelse.	Vælg størrelsen LARGE med knappen "L", mens apparatet er i tilstanden til valg af isterningstørrelse.
	Mindre isterninger er normalt i de første par cyklusser.	
Isterningerne er for store og klæber sammen.	Vandtemperaturen eller omgivelsestemperaturen er for lav.	Stop produktionen af isterninger. Hæld noget vand ud og fyld op med lunkent vand (maks. 35 °C).
Isterningbeholderen er fuld, men kontrollampen ICE FULL lyser ikke.	Sensoren for "isterningbeholderen er fuld" er beskadiget.	Kontakt vores serviceafdeling eller en specialist.
Apparatet fungerer, men producerer ikke isterninger.	Blokering eller lækage af kølemidlet.	Kontakt vores serviceafdeling eller en specialist.
	Kompressoren er beskadiget.	
	Ventilatormotoren er defekt.	

## Tekniske data

Model: ..... EWB 3798  
Strømforsyning: ..... 220–240 V~, 50 Hz  
Strømforbrug: ..... 120 W  
Isproduktionskapacitet: ..... 8–10 kg / 24 timer  
Vandbeholderens volumen: ..... ca. 1 liter  
Kølemiddel: ..... R600a / 14 g  
Isoleringsblæsegas: ..... C<sub>5</sub> H<sub>10</sub> (Cyclopentan)  
Klimaklasse: ..... SN / N  
Beskyttelsesklasse: ..... I  
Nettovægt: ..... ca. 6,5 kg

Vi forbeholder os ret til at foretage tekniske og designmæssige ændringer i forbindelse med løbende produktudvikling.

Dette apparat er testet i henhold til alle gældende, aktuelle CE-direktiver og er konstrueret i overensstemmelse med de nyeste sikkerhedsbestemmelser.

## Bortskaffelse

### Betydningen af symbolet "Affaldsspand"



Beskyt vores miljø: Bortskaf ikke elektrisk udstyr sammen med husholdningsaffaldet.

Returner alt elektrisk udstyr, som du ikke længere bruger, til de indsamlingssteder

, der er beregnet til bortskaffelse heraf.

Dette bidrager til at undgå de potentielle virkninger af forkert bortskaffelse på miljøet og menneskers sundhed.

Dette vil bidrage til genanvendelse og andre former for genbrug af elektrisk og elektronisk udstyr.

Oplysninger om, hvor udstyret kan bortskaffes, kan fås hos din lokale myndighed. Din forhandler og kontraktpartner er også forpligtet til at tage det gamle apparat tilbage uden beregning.

**GARANTIKORT**

**EWB 3798**

24 måneders garanti i henhold til garantierklæringen

Købsdato, forhandlerstempel, underskrift



Internet: <http://www.clatronic-germany.de>  
Fremstillet i Kina.