

## FORHANDLERMANUAL

# H400 Køresystem

### Original brugsanvisning

Læs omhyggeligt før brug. Gem til senere reference.

BF-DM-5-H400-1-DA, September, 2023

# SYMBOLBESKRIVELSER

---

Hvis du ser følgende symboler, er der altid risiko for fare.

Advarselssymbolerne er som følger:

 **Bemærk:** Dette symbol angiver oplysninger om, hvordan du bruger produktet og fremhæver specifikke dele af brugervejledningen, der er vigtige.

 **Advarsel:** Dette symbol advarer mod misbrug af produkterne, der kan føre til, at de beskadiges eller forurener miljøet.

 **Fare:** Dette symbol angiver mulige sundheds- og sikkerhedsrisici, der kan opstå, hvis visse forholdsregler ikke tages i betragtning.

 **Brugermanual:** Læs venligst manualen før du bruger pedalecen. Hvis du ikke er sikker på nogle af emnerne i manualen, bedes du kontakte din forhandler for hjælp.

# INDHOLD

---

1.....	Guide	6.....	Forhandlermanual til motor
2.....	Vigtig besked	7.....	Forhandlermanual til display
3.....	Transport af køretøjer	8.....	Forhandlermanual til batteri
4.....	Miljøtip og håndteringskrav	9.....	Forhandlermanual til sensor
5.....	Garanti	10.....	Forhandlermanual til controller

# 1 GUIDE

## 1.1 Hurtig start

**i** Dette afsnit indeholder vigtige informationer og instruktioner, som giver dig mulighed for at bruge din Pedelec på en sikker måde. Først skal du læse sikkerhedsinstruktionerne for at finde ud af, hvilke lovebestemmelser der gælder for dig.

**!** **Udfør alle sikkerhedstjek i overensstemmelse med afsnittet "Før hver tur".**

- Oplad batteriet helt.
- Sørg for, at batteriet er sikkert låst.
- Sørg for, at din pedelec er tilpasset dine behov.
- For at starte systemet skal du trykke på knappen "⏻" på kontrolpanelet og holde den nede i 3 sekunder.
- Vælg supportniveau.

**!** **Pedelec'en er nu klar til drift.**

**i** Tryk altid på bremsen på din pedelec, før du sætter din fod på pedalen! Motoren begynder at hjælpe, så snart du begynder at træde i pedalerne. Uden den korrekte procedure kan pedelecen pludselig starte, hvilket kan føre til skader.

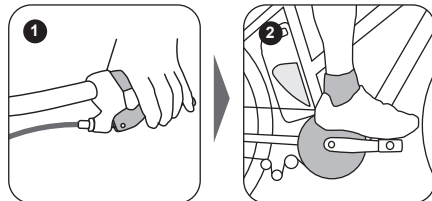

**!** Øv dig i at bruge pedelecen i rolige og sikre omgivelser. Det er vigtigt at lære pedeleccens egenskaber at kende, inden du kører på offentlig vej.

**!** Vær også opmærksom på yderligere brugervejledninger, som du modtog, da du købte din pedelec.

## 1.2 Før hver tur

**i** Forsøg ikke at køre på cyklen, hvis du tror, at din pedelec kan være defekt. Inden den første tur skal du sørge for, at forhandleren har tjekket hele cyklen, inden de afleverer den til dig. Det anbefales også at få tjekket alle komponenter på cyklen regelmæssigt, især hvis du kører regelmæssigt. Hvis du mishandler pedelecen, kan det føre til ulykker og skader.

**i** Tjek venligst pedelecen efter en ulykke, eller hvis din pedelec er væltet.

## 2 VIGTIG BESKED

---

**i** Sørg for at følge instruktionerne i manualen, når du bruger dette produkt.

- Hvis du udlåner din pedelec til tredjepart, bedes du give dem brugsanvisningen sammen med pedelecen.
- Læs brugsanvisningen omhyggeligt og opbevar den et sikkert sted til fremtidig reference.

### 2.1 For din sikkerhed

- Dette produkt er ikke egnet til personer med fysiske, sensoriske eller mentale handicap, eller børn og voksne uden den nødvendige erfaring. Ellers skal pedelecen bruges under opsyn af den værge, der er ansvarlig for deres sikkerhed.
- Brugen af pedelecen er ikke egnet til børn under 14 år.
- Før du kører, skal du sikre dig, at du er fortrolig med pedeleccens originale funktioner.
- Forsøg af sikkerhedsmæssige årsager ikke at fokusere for meget på pedeleccens display, mens du kører. Dette kan være distraherende, hvilket kan føre til pludselige ulykker.
- Kontroller regelmæssigt batteriopladeren for skader. Efterse kabler, stik og kabiner. Hvis der opdages skader, må du ikke bruge opladeren, før den er blevet kontrolleret eller repareret.
- Udskift ikke systemet uden tilladelse, da der ellers kan opstå fejl, som kan resultere i en ulykke. Dette kan også annullere garantien.
- Dette produkt er vandtæt til al slags vejr. Det anbefales dog kraftigt ikke at nedsænke produktet med vilje i vand eller rengøre det med en dampstråle.

### 2.2 Pedelec-modifikationer er forbudt

**!** Ændr ikke pedelec drivsystemet på nogen måde eller form. Enhver justering, for at forbedre ydeevne eller hastighed af pedelecen, kan forårsage juridiske problemer og gøre betjeningen af pedelecen usikker. Dette kan også annullere garantien.

#### Juridiske konsekvenser:

- Inden du bruger pedelecen, skal du gøre dig bekendt med de gældende love og regler samt med færdselsloven i dit hjemland.
- Pedeleccens ydeevne og garanti er reguleret af producenten.

### 2.3 Installation og vedligeholdelse

**i** Sørg for, at opladeren er frakoblet strømforyningen, før den tages ud af Pedelecen. Fjern batteriet, før du arbejder på/vedligeholder pedelecen. Ellers kan det føre til alvorlige skader og elektrisk stød.

**i** Efter et fald eller en ulykke kan de elektriske komponenter blive beskadiget. Hvis du bemærker beskadigelse af batteriet, skal du straks fjerne batteriet, placere det et sikkert sted og kontakte din forhandler.

**!** Udskift ikke komponenter, fjern eller åbn moduler, medmindre du udfører handlinger beskrevet i denne manual. Hvis du har spørgsmål om dit system eller komponenter, bedes du først kontakte din autoriserede forhandler. Hvis batteriopladeren, kablet eller komponenterne er defekte eller slidte, skal komponenterne udskiftes. Brug venligst producentens originale reservedele. I modsat fald bortfalder garantien. Brug af uoriginale eller forkerte reservedele kan forårsage funktionsfejl

på pedelecen. Hvis produktet har en defekt, bedes du kontakte din forhandler for reservedele. Den autoriserede forhandler må kun bruge de originale reservedele fra Bafang til vedligeholdelse.

**i** Brug ikke højtryksspuling og/eller nedsænk ikke pedelecen i vand for at rengøre den. Dette kan få vand til at trænge ind i de elektriske komponenter eller drivsystemet og kortslutte eller beskadige systemet.

**i** Bortskaf pedelecen/batteriet i henhold til reglerne og forskrifterne i dit pågældende bopælsland. For mere information kontakt venligst et autoriseret genbrugscenter eller din forhandler.

**!** Afhængigt af køreforholdene og brugshyppigheden kan serviceintervallet variere. Vær opmærksom på, at kæden regelmæssigt skal behandles med en passende kædespray. Der må under ingen omstændigheder bruges et alkalisk eller surt rengøringsmiddel til at fjerne rust. Når dette rengøringsmiddel bruges, kan det beskadige kæden eller andre dele af pedelecen, hvilket kan resultere i personskaade eller beskadigelse af produktet.

**!** Kun uddannet personale kan vedligeholde eller reparere produktet.

- Fjern batteriet under transport og opbevar batteriet på et sikkert og tørt sted.
- Brug dette produkt forsigtigt for at tillade en lang levetid.
- Det tilrådes at skrive batterinøglenummeret ned og opbevare det sikkert i tilfælde af beskadigelse eller tab.
- Naturlig slitage og ældning af systemet er almindeligt efter en periode.

## 2.4 Love og regler

**!** Overhold venligst de relevante færdselsregler og love i dit land.

Før du kører på offentlig vej, bedes du læse de gældende landebestemmelser omhyggeligt. Lokale regler skal overholdes ved brug af pedelecen på offentlig vej. Kontakt din lokale trafikmyndighed for mere information.

**i** Forkert betjening af drivsystemet, batteriet, opladeren eller drivkomponenterne kan resultere i personskaade. I dette tilfælde kan producenten afvise ansvar for den forårsagede skade. Uautoriserede ændringer af pedelec-systemet kan føre til strafbare forhold, såsom ændring af hastighedsgrænsen.

**!** Bemærk venligst følgende oplysninger:

- Sørg for, at lyssensoren er i funktionsdygtig stand, før du tager afsted.
- Sørg for, at bremsesystemet er funktionsdygtigt, før du starter.

# 3 TRANSPORT AF KØRETØJER

---

-  Fjern batteriet under transport og opbevar batteriet på et sikkert og tørt sted.
-  Transporter ikke et batteri uden de korrekte foranstaltninger. Batterier er underlagt faregruppe 9 og er underlagt en særskilt transportforordning. Kontakt venligst en autoriseret forhandler eller fragtserviceudbyder. Batteriet kan blive beskadiget, gå i brand eller endda eksplodere, hvis det håndteres forkert.

-  Ved transport af pedelecen med tog skal de relevante love og regler overholdes. Inden du bruger offentlig transport, skal du finde ud af, hvilke transportmidler der er egnede til at transportere pedelecen. Det anbefales at fjerne batteriet fra pedelecen før transport.
-  Når du transporterer din pedelec, skal du først fjerne batteriet og opbevare det et sikkert sted, så det ikke bevæger sig under kørslen. Når du transporterer din pedelec, skal du sørge for at bruge en pedelec-bærer.

# 4 MILJØTIP OG HÅNDTERINGSKRAV

---

Generel rengøring og vedligeholdelse: tag miljøaspekter i betragtning ved vedligeholdelse og rengøring af pedelecen. Produktet og rengøringsmidlerne skal være biologisk nedbrydelige. Brug disse produkter til enhver tid, bare sørg for, at der ikke kommer rengøringsmiddel i kloakken.

## Batteriet

Batteriet brugt i pedelecen er underlagt batteriforordningen og må kun bortskaffes i overensstemmelse med gældende regler.

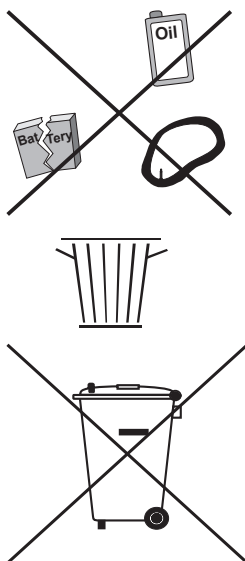

# 5 GARANTI

---



Alle garanti- og garantibetingelser er underlagt gældende love og regler fra dit land.

Betingelsen for garanti- og garantikrav er, at instruktionerne til systemet følges nøje.

Ansvar for materialefejl omfatter ikke normal ældning eller slitage.

## **Garanti og garantiudelukkelse:**

- Ændring, manipulation eller ukorrekt reparation af produktet.
- Ukorrekt brug af produktet.
- Skader forårsaget af ulejlighed, misbrug, uagtsomhed, forkert installation, forkert reparation, forkert vedligeholdelse eller forkert brug.
- Ændringer af overfladestrukturen.
- Skader forårsaget af forkert transport eller opbevaring, forårsaget af køber.
- Skader forårsaget af force majeure.
- Fjernelse eller ændring af serienummer, plader eller produktmærker.

# 6 FORHANDLER MANUAL TIL H400 (FM G312.250.D)

---



## INDHOLD

---

<b>6.1</b> Introduktion .....	<b>2</b>	<b>6.3</b> Installation af drivenheden.....	<b>4</b>
<b>6.2</b> Specifikationer.....	<b>3</b>	6.3.1 Liste over værktøjer, der skal bruges.....	4
6.2.1 Omrids og geometrisk størrelse.....	3	6.3.2 Motor installation.....	4
6.2.2 Overflade.....	3	<b>6.4</b> Vedligeholdelse.....	<b>5</b>
6.2.3 Opbevaringsoplysninger.....	3		



# 6.1 INTRODUKTION

---



- **Produkt model**

FM G312.250.D

- **Omfang**



Gælder kun for elektrisk drevne pedelecs udviklet eller licenseret af Bafang. Den er velegnet til by- og trekkingcykler, som er udviklet til vejbrug. Motoren er ikke egnet til sportskonkurrencer.

- **Identifikation**

Følgende grafik er identifikationsnumrene på produktet, som er vist på kabinen:

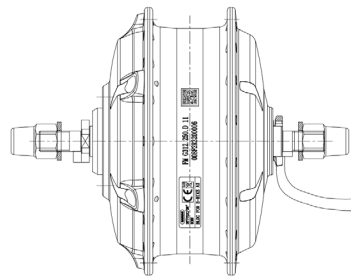

**Bemærk:** Indholdet på etiketten er vigtig information om dette produkt. Fjern venligst ikke oplysningerne fra motoren.

## 6.2 SPECIFIKATIONER

Motormodel: FM G312.250.D

Nominel effekt (W)	250
Nominel spænding (V)	36
Vandtæt	IPX5
Certificering	CE-EMC
Udendørs temperaturer	-20°C~45°C

### 6.2.1 Omrids og geometrisk størrelse

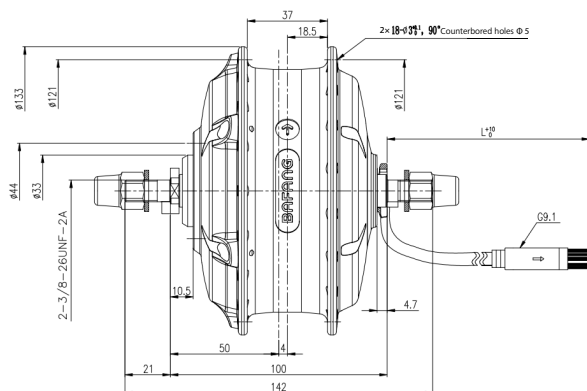

GAMMEL: 100 mm

Skaftlængde: 142 mm

Motorkabellængde: L=250 mm (valgfrit)

### 6.2.2 Overflade

Sølvmaaling belægning

### 6.2.3 Opbevaringsoplysninger

Pedelecen skal opbevares i et ventileret og tørt rum. Undgå at opbevare pedelecen i nærheden af stærke magnetiske genstande.

# 6.3 INSTALLATION AF DRIVENHEDEN

## 6.3.1 Liste over værktøjer, der skal bruges

### Brug af værktøjerne

### Værktøjer

Til fastgørelse af BC3/8 hættelåsemøtrikker



Åben skruenøgle

For at fastgøre skrueene på skivebremsen



Indvendig sekskantet svensknøgle

## 6.3.2 Motor installation

1. Fastgør først skivebremsen på siden af motoren uden kabel, og sæt stopstiften på akslen.

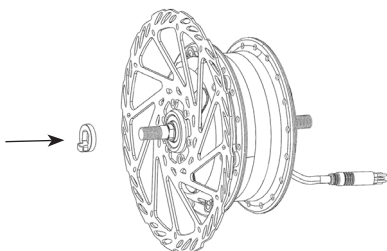

2. Sæt motoren ind i rammen.

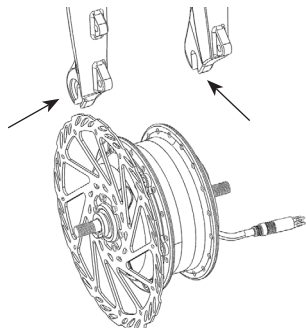

3. Monter en 2 mm skive på begge sider af rammen.

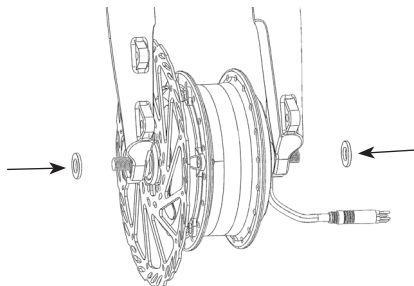

4. Fastgør BC3/8-hættelåsemøtrikken i urets retning med en skruenøgle i begge ender af motoren. Momentkrav: 30-36 N.m.

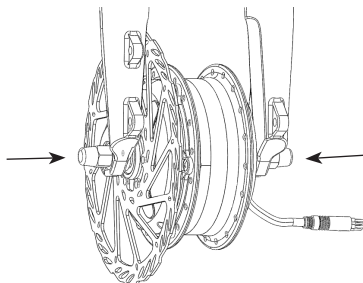

## 6.4 VEDLIGEHOLDELSE

---

- Vedligeholdelse skal udføres af autoriseret personale med det korrekte udstyr.
- Skil ikke motoren ad.
- Brug ikke fortynder eller andre opløsningsmidler til at rense komponenterne. Sådanne stoffer kan beskadige overfladerne.
- Undgå nedsækning i vand for at holde komponenterne beskyttet.
- Undgå at bruge højtryksrensere.
- For længere tids opbevaring skal du slukke for batteriet og undgå at opbevare det i nærheden af varmekilder.

# 7 FORHANDLER MANUAL TIL DP C271.CAN



## INDHOLD

7.1 Vigtig besked.....	2	7.7.3 Valgtilstand.....	7
7.2 Introduktion af Display .....	2	7.7.4 Forlygter/baggrundsbelysning.....	7
7.3 Produktbeskrivelse.....	3	7.7.5 Walk Assist.....	8
7.3.1 Specifikationer.....	3	7.7.6 USB-opladningsfunktion.....	8
7.3.2 Funktionelt overblik.....	3	7.7.7 Vedligeholdelse.....	8
7.4 Installation af display.....	4	<b>7.8 Indstillinger.....</b>	<b>9</b>
7.5 Display-oplysninger .....	5	7.8.1 "Skærmindstilling".....	9
7.6 Nøglededefinition.....	5	7.8.2 "Oplysninger".....	12
7.7 Normal drift.....	6	7.8.3 "Sprog".....	14
7.7.1 Tænd/sluk for systemet.....	6	7.8.4 "Temaer".....	14
7.7.2 Valg af supportniveauer.....	6	<b>7.9 Definition af fejlkode.....</b>	<b>15</b>

## 7.1 VIGTIG BESKED

---

- Hvis fejlinformationen fra displayet ikke kan rettes i henhold til instruktionerne, skal du kontakte din forhandler.
- Produktet er designet til at være vandtæt. Det anbefales stærkt at undgå at nedsænke skærmen i vand.
- Rengør ikke skærmen med en dampstråle, højtryksrensere eller vandslange.
- Brug venligst dette produkt med omhu.
- Brug ikke fortynder eller andre opløsningsmidler til at rengøre skærmen. Sådanne stoffer kan beskadige overfladerne.
- Garantien dækker ikke slid, normal brug og ældning.

## 7.2 INTRODUKTION AF DISPLAY

---

- Model: DP C271.CAN BUS
- Husmaterialet er PC, vinduet er glas med høj hårdhed, som følger:



- Mærkningen er som følger:

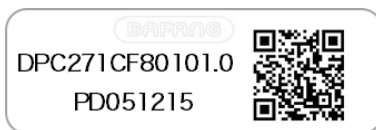

- i Bemærk:** Opbevar venligst QR-kodeetiketten fastgjort til skærmerkablet. Oplysningerne fra etiketten bruges til mulige fremtidige softwareopdatering.

## 7.3 PRODUKTBEKRIVELSE

---

### 7.3.1 Specifikationer

- Driftstemperatur: -20°C~45°C
- Stuetemperatur: -20°C~50°C
- Beskyttelsesvurdering: IPX5
- Lejefugtighed: 30%-70% RH

### 7.3.2 Funktionelt overblik

- Hastighedsindikation (inklusive maksimumhastighed og gennemsnitshastighed, enhedsskift mellem km og mile).
- Batterikapacitetsindikator.
- Automatiske sensorer forklaring af belysningsystemet.
- Lysstyrkeindstilling for baggrundsbelysning.
- Angivelse af assistanceniveau.
- Indikator for motorudgangseffekt og udgangsstrøm.
- Kilometerstand (inklusive enkelttursafstand, total distance og resterende distance).
- Walk Assist.
- Indikation for fejlmeddelelser
- Indstilling af supportniveau.
- Indikation for energiforbrug KALORIER (Bemærk: Hvis displayet har denne funktion).
- Display for den resterende afstand. (Afhænger af din kørestil)
- Indstilling af adgangskode for start.
- To brugergrænseflader er tilgængelige for brugerne at vælge.
- Seks sprog er tilgængelige for brugerne at vælge.
- USB-opladning (5V og 500mA)
- Bluetooth funktion. (skærmen kan oprette forbindelse til mobilen via Bafang Go APP)

## 7.4 INSTALLATION AF DISPLAY

1. Alt efter styrets diameter kan du vælge, om du skal bruge en gummiring (gælder for styret:  $\varnothing$  22,2,  $\varnothing$  25,4 eller  $\varnothing$  31,8). Hvis gummiringen er påkrævet, indsæt den i den korrekte position på styret.

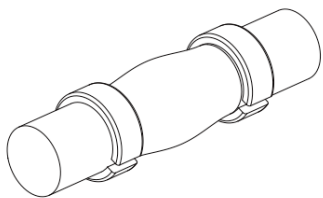

2. Åbn klemmerne på skærmen og monter på gummiringene. Placer displayet på styret i den korrekte position. Spænd skærmen på plads med to M3\*10 skruer. [1 Nm]

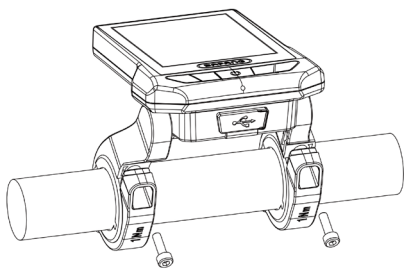

3. Åbn klemmen på kontrolpuden og placer den i den korrekte position. Brug 1 X M3\*8 skrue til at stramme kontrolpuden på styret. Momentkrav: 1N.m.

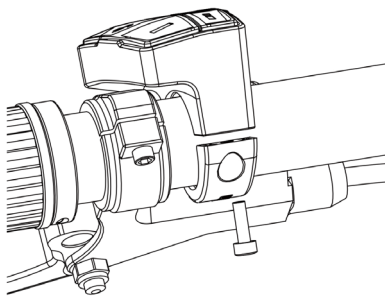

4. Forbind venligst kablet på kontrolpladen (B) til displayenheden og forbind displayenheden (A) til EB-BUS-kablet.

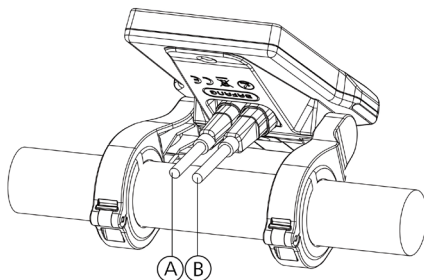



## 7.5 DISPLAY-OPLYSNINGER

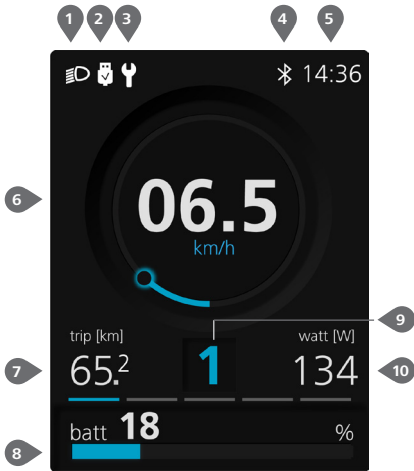

- 1 Displayet viser dette symbol, hvis lyset er tændt.
- 2 USB-opladningsindikator viser ikonet, hvis en ekstern USB-enhed er tilsluttet skærmen.
- 3 Vedligeholdelsesindikator.
- 4 Bluetooth-indikator.
- 5 Tidsangivelse.
- 6 Hastighedsindikation.
- 7 Forskellige tilstande: daglige kilometer (tur) - samlede kilometer (ODO) - Maksimal hastighed (maks.) - Gennemsnitshastighed (gnm.) - Rækkevidde (rækkevidde) - Kadence (kadence) - Rejsetid (tid) - Energiforbrug (kalorier kun med momentsensor monteret) -cyklus.
- 8 Indikation for batteriets kapacitet i realtid.
- 9 Støtteniveau/Walk Assist .
- 10 Indgangseffektindikation/strømindikation.

## 7.6 NØGLEDEFINITION



# 7.7 NORMAL DRIFT

## 7.7.1 Tænd/sluk for systemet

Tryk og hold "⏻" (>2S) på displayet for at tænde for systemet. Tryk og hold "⏻" (>2S) nede igen for at slukke for systemet.

Hvis "automatisk nedlukningstid" er indstillet til 5 minutter (den kan indstilles med "Auto Off"-funktionen, Se "**Auto Off**"), slukkes displayet automatisk inden for den ønskede tid, når det ikke er i brug. Hvis adgangskodefunktionen er aktiveret, skal du indtaste den korrekte adgangskode for at bruge systemet.



## 7.7.2 Valg af supportniveauer

Når displayet er tændt, skal du trykke på knappen **+** eller **-** (<0,5S) for at skifte til støtteniveauet, det laveste niveau er 0, det højeste niveau er 5. Når systemet er tændt, starter støtteniveauet i niveau 1. Der er ingen support på niveau 0.



### 7.7.3 Valgtilstand

Tryk kort på knappen  (0,5s) for at se de forskellige turtilstande.

Daglige kilometer (tur) - Samlede kilometer (ODO) - Maksimal hastighed (maks.) - Gennemsnitshastighed (gnm.) - Rækkevidde (rækkevidde) - Kadence (kadence) - Rejsetid (tid) - Energiforbrug (kalorier (kun med momentsensor monteret)) - cyklus.

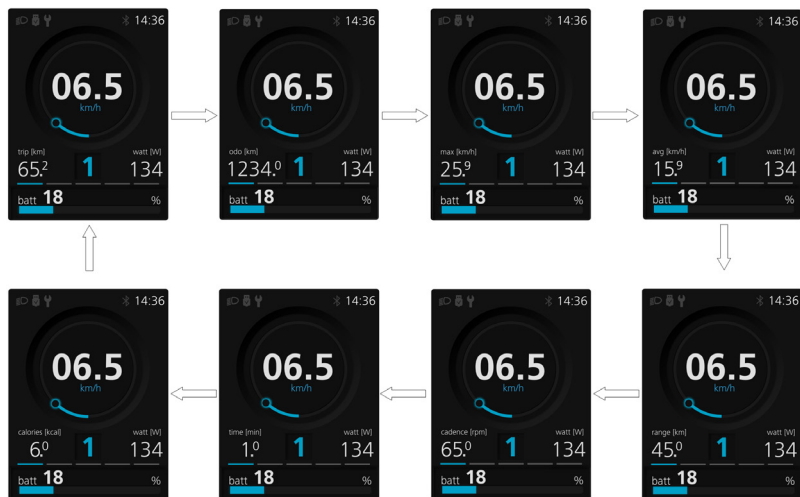

### 7.7.4 Forlygter/baggrundsbelysning





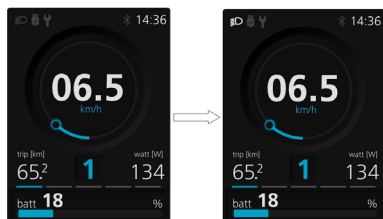

Hold knappen  (>2S) nede for at aktivere for- og baglygterne.

Hold knappen  (>2S) nede igen for at slukke for forlygten. Baggrundsbelysningens lysstyrke kan indstilles i displayindstillingerne "Lysstyrke". Hvis displayet/Pedelecen er tændt i mørke omgivelser, tændes displayets baggrundslys/forlygte automatisk. Hvis displayets baggrundslys/forlygte er blevet slukket manuelt, er den automatiske sensorfunktion deaktiveret. Du kan kun tænde lyset manuelt efter at have tændt for systemet igen.



## 7.7.5 Walk Assist

Walk Assist kan kun aktiveres med en stående pedelec.

Aktivering: Tryk på knappen  indtil dette symbol  vises. Hold derefter -knappen nede, mens -symbolet vises. Nu aktiveres Walk Assist. Symbolet  blinker, og pedelecen bevæger sig ca. 6 km/t. Når du slipper knappen , stopper motoren automatisk og skifter tilbage til niveau 0.



## 7.7.6 USB-opladningsfunktion

Når skærmen er slukket, skal du sætte USB-enheden i USB-opladningsporten på HMI'en og derefter tænde for skærmen for at oplade. Hvis skærmen er tændt, kan du oplade direkte til USB-enhed. den maksimale ladespænding er 5V og den maksimale ladestrøm er 500mA.



## 7.7.7 Vedligeholdelse

Med en kilometer på mere end 5000 km (eller 100 opladningscyklusser), vil "Y"-ikonet blive vist på displayet. For hver 5000 km vises ikonet "Y" hver gang. Denne funktion kan indstilles i displayindstillingerne.



## 7.8 INDSTILLINGER

Når skærmen er tændt, skal du dobbelt trykke på knappen **i** for at få adgang til menuen "Indstilling". Ved at trykke på knappen **+** eller **-** (<0,5S) kan du vælge: Displayindstilling, Information, Sprog, Temaer eller EXIT. Tryk derefter på knappen **i** (<0,5S) for at bekræfte den valgte indstilling.

Hvis der ikke trykkes på nogen knap inden for 20 sekunder, vil displayet automatisk vende tilbage til hovedskærmen, og ingen data vil blive gemt.

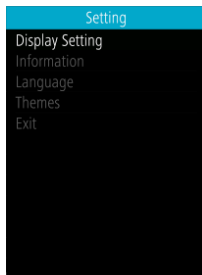

Du kan til enhver tid trykke på knappen **+** og **-** (>1S) og holde dem nede for at vende tilbage til hovedskærmen.

### 7.8.1 "Skærmindstilling"

I "Indstilling"-grænsefladen skal du trykke kortvarigt på knappen **+** eller **-** (<0,5S) for at vælge Display Indstilling, og derefter kortvarigt trykke på knappen **i** (<0,5S) for at få adgang til følgende valg.

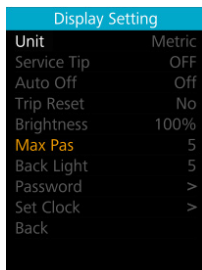

#### 7.8.1.1 "Enhed"-valg i km/miles

Tryk på knappen **+** eller **-** (<0,5S) for at fremhæve "Enhed" i menuen Displayindstilling, og tryk derefter på knappen **i** (<0,5S) for at vælge. Derefter med knappen **+** eller **-** for at vælge mellem "Metric" (kilometer) eller "Imperial" (Miles). Når du har valgt det ønskede valg, skal du trykke på knappen **i** (<0,5S) for at gemme.

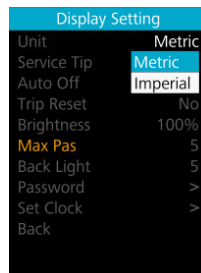

#### 7.8.1.2 "Servicetip" - Slå beskeder til/fra

Tryk på knappen **+** eller **-** (<0,5S) for at fremhæve "Servicetip" i menuen Displayindstilling, og tryk derefter på **i** (<0,5S) for at vælge. Derefter med **+** eller **-** knappen for at vælge mellem "ON" eller "OFF". Når du har valgt det ønskede valg, skal du trykke på knappen **i** (<0,5S) for at gemme.

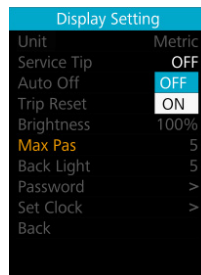

### 7.8.1.3 "Auto Off" - Indstil den automatiske slukningstid for systemet

Tryk på knappen **+** eller **-** (<0,5S) for at fremhæve "Auto Off" i menuen Displayindstilling, og tryk derefter på **i** (<0,5S) for at vælge. Derefter med knappen **+** eller **-** for at vælge den automatiske slukketid som "Fra" / "1Min" - "10Min", betyder FRA, at den ikke slukker. Når du har valgt det ønskede valg, skal du trykke på knappen **i** (<0,5S) for at gemme.

Display Setting	
Unit	Metric
Service Tip	OFF
Auto Off	Off
Trip Reset	Off
Brightness	1Min
Max Pas	2Min
Back Light	3Min
Password	4Min
Set Clock	5Min
Back	6Min
	7Min
	8Min

### 7.8.1.4 "TRIP Reset" - Nulstil kilometertal

Tryk på knappen **+** eller **-** (<0,5S) for at fremhæve "TRIP Reset" i menuen Displayindstilling, og tryk derefter på **i** (<0,5S) for at vælge. Derefter med **+** eller **-** for at vælge "YES" for at nulstille eller "NO" for at undlade at nulstille, ved at nulstille den maksimale hastighed (MAXS), inkluderer gennemsnitshastighed (AVG), vil en enkelt tur distance (TRIP) være at nulstille. Tryk derefter på knappen **i** (<0,5S) for at gemme.

Display Setting	
Unit	Metric
Service Tip	OFF
Auto Off	Off
Trip Reset	No
Brightness	No
Max Pas	YES
Back Light	>
Password	>
Set Clock	>
Back	>

### 7.8.1.5 "Brightness" - Displayets lysstyrke

Tryk på knappen **+** eller **-** (<0,5S) for at fremhæve "Lysstyrke" i menuen Displayindstilling. Tryk derefter på **i** (<0,5S) for at vælge. Derefter med **+** eller **-** knappen for at vælge mellem "25%"/"50%"/"75%"/"100%". Når du har valgt det ønskede valg, skal du trykke på knappen **i** (<0,5S) for at gemme.

Display Setting	
Unit	Metric
Service Tip	OFF
Auto Off	Off
Trip Reset	No
Brightness	100%
Max Pas	25%
Back Light	50%
Password	75%
Set Clock	100%
Back	>

### 7.8.1.6 "MAX PAS" - Supportniveau

"Max Pas" kan ikke indstilles.

### 7.8.1.7 "Baglys" - Indstil lysfølsomhed

Tryk på knappen **+** eller **-** (<0,5S) for at fremhæve "Baglys" i menuen Displayindstilling. Tryk derefter på **i** (<0,5S) for at vælge. Derefter med knappen **+** eller **-** for at vælge niveauet for lysfølsomheden som "0"/"1"/"2"/"3"/"4"/"5". Når du har valgt det ønskede valg, skal du trykke på knappen **i** (<0,5S) for at gemme.

Display Setting	
Unit	Metric
Service Tip	0
Auto Off	1
Trip Reset	2
Brightness	3
Max Pas	4
Back Light	5
Password	>
Set Clock	>
Back	>

### 7.8.1.8 "Adgangskode"

Tryk på knappen **+** eller **-** (<0,5S) for at fremhæve "Adgangskode" i menuen Displayindstilling. Tryk derefter kort på **i** (<0,5S) for at indtaste adgangskoden. Fremhæv nu igen med **+** eller **-** (<0.5S) knapperne "Start PassWord" og tryk på **i** (<0,5S) knappen for at bekræfte. Brug nu igen knappen **+** eller **-** (<0.5S) til at vælge mellem "ON" eller "OFF", og tryk på knappen **i** (<0,5S) for at bekræfte.

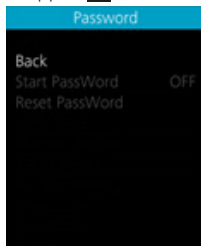

#### Startadgangskode:

Vælg "ON" i "Start Password"-grænsefladen, og tryk derefter kort på **i** (<0,5S) for at bekræfte. Nu kan du indtaste din 4-cifrede pinkode. Vælg tal mellem "0-9" ved at bruge knappen **+** eller **-** (<0,5S). Ved et kort tryk på knappen **i** (<0,5S) kan du gå videre til næste nummer.

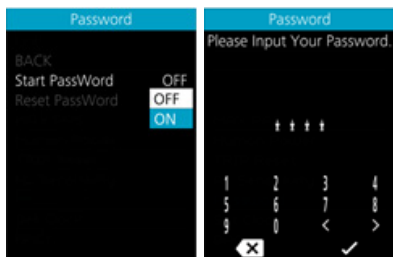

Når du har indtastet din ønskede 4-cifrede kode, skal du genindtaste de 4-cifrede, du valgte, for at sikre dig, at koden er korrekt. Derefter vender grænsefladen automatisk tilbage til den oprindelige display inden for to sekunder.

Når du har valgt en adgangskode, vil du, næste gang du tænder for systemet, blive bedt om at indtaste din adgangskode. Tryk på knappen **+** eller **-** (<0,5S) for at vælge tallene, og tryk derefter kort på **i** (<0,5S) for at bekræfte.

Efter at have indtastet det forkerte tal tre gange, slukker systemet. Hvis du har glemt adgangskoden, bedes du kontakte din forhandler.

#### Ændring af adgangskoden:

Tryk på knappen **+** eller **-** (<0,5S) for at vælge Password i menuen. Tryk derefter kort på **i** (<0,5S) for at gå ind i adgangskodesektionen. Fremhæv nu igen med knappen **+** eller **-** (<0.5S) "Nulstil adgangskode", og tryk på knappen **i** (<0,5S) for at bekræfte. Nu med knapperne **+** eller **-** (<0.5S) og marker "Nulstil adgangskode" og med knappen **i** (<0,5S) for at bekræfte.

Ved at indtaste din gamle adgangskode én gang, efterfulgt af at indtaste den nye adgangskode to gange, vil din adgangskode blive ændret.

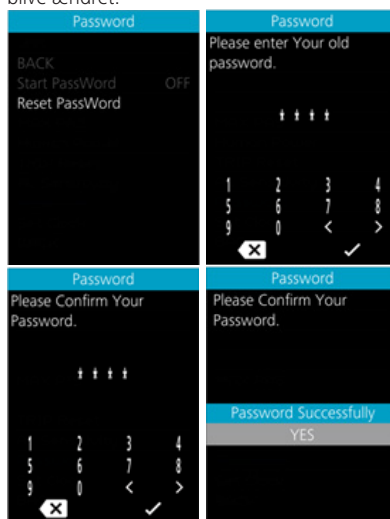

## Deaktivering af adgangskoden:

I "Password"-grænsefladen, med **+** eller **-** (<0,5S) knapperne for at fremhæve "Start adgangskode" og tryk på **i** (<0,5S) knappen for at bekræfte. Brug derefter knappen **+** eller **-** (<0,5S) for at vælge "OFF", og tryk på knappen **i** (<0,5S) for at bekræfte.

Indtast nu din adgangskode for at deaktivere den.

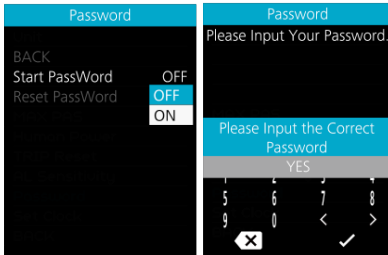

### 7.8.1.9 "Indstil ur"

Tryk på knappen **+** eller **-** (<0,5S) for at fremhæve "Indstil ur" i menuen Displayindstilling. Tryk derefter kort på knappen **i** (<0,5S) for at bekræfte valget. Tryk nu på knappen **+** eller **-** (<0,5S) og indtast det korrekte tal (tid), og tryk på knappen **i** (<0,5S) for at gå til næste tal. Når du har indtastet det korrekte tidspunkt, skal du trykke på knappen **i** (<0,5S) for at bekræfte og gemme.

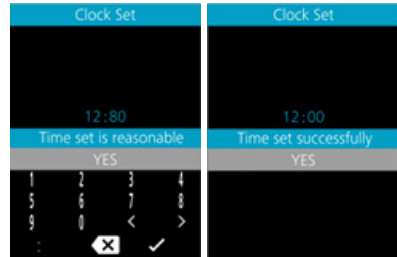
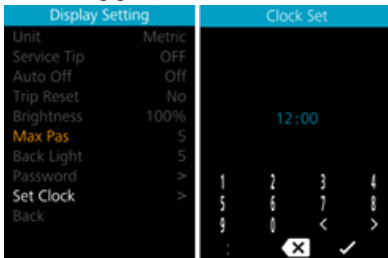

## 7.8.2 "Oplysninger"

Når systemet er tændt, skal du dobbelt-trykke på knappen **i** for at få adgang til menuen "Indstillinger". Tryk nu på knappen **+** eller **-** (<0,5S) for at fremhæve "informationen", og tryk på knappen **i** (<0,5S) for at bekræfte.



### 7.8.2.1 Hjulstørrelse og hastighedsgrænse

"Hjulstørrelsen" og "Hastighedsgrænsen" kan ikke ændres, denne information er kun til oplysning.

### 7.8.2.2 Batterioplysninger

Tryk på knappen **+** eller **-** (<0,5S) for at få adgang til menuen "Batteriinfo", og tryk derefter på knappen **i** (<0,5S) for at bekræfte. Tryk nu på knappen **+** eller **-** (<0,5S) for at vælge "Tilbage" eller "Næste side", nu kan du se alle batterioplysningerne.



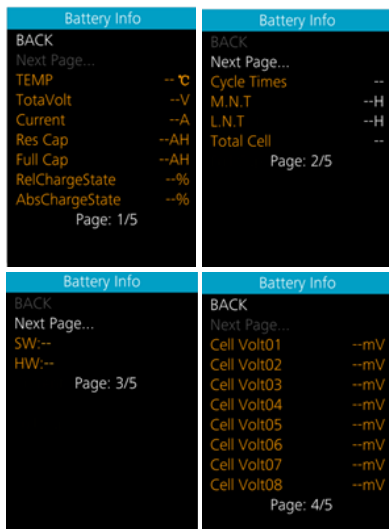

Indhold	Forklaring
TEMP	Aktuel temperatur i grader (°C)
Total Volt	Spænding (V)
Strøm	Udledning (A)
Res Kap.	Resterende kapacitet (Ah)
Fuld Kap.	Samlet kapacitet (Ah)
Rel Opladningsstand	Standardindlæserstatus (%)
Abs Opladningsstand	Øjeblikkelig opladning (%)
Cyklustider	Opladningscyklusser (antal)
M.N.T	Maksimal tid, hvor der ikke blev foretaget nogen ladninger (Hr)
L.N.T	Sidste afladningstid (t)
Total Cell	Nummer (individuet)
SW	Softwareversion

HW	Hardware version
Cellespænding 1	Cellespænding 1 (mV)
Cellespænding 2	Cellespænding 2 (mV)
Cellespænding n	Cellespænding n (mV)

**BEMÆRK:** Hvis der ikke registreres nogen data, vises "--".

### 7.8.2.3 Controlleroplysninger

Tryk på knappen **+** eller **-** (<0,5S) og vælg "Ctrl Info", og tryk derefter på knappen **i** (<0,5S) for at læse controllerens software og hardwaredata. For at afslutte skal du trykke på knappen **i** (<0,5S) eller vælge "Tilbage" for at vende tilbage til informationsgrænsefladen.



### 7.8.2.4 Vis information

Tryk på knappen **+** eller **-** (<0,5S) og vælg "Vis info", og tryk derefter på knappen **i** (<0,5S) for at læse software- og hardwaredataene på skærmen. For at afslutte skal du trykke på knappen **i** (<0,5S) eller vælge "Tilbage" for at vende tilbage til informationsgrænsefladen.

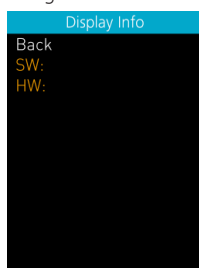

### 7.8.2.5 Momentinformation

Tryk på knappen **+** eller **-** (<0,5S) og vælg "Momentinfo", og tryk derefter på knappen **i** (<0,5S) for at læse software- og hardwaredata for momentet. For at afslutte skal du trykke på knappen **⏻** (<0,5S) eller vælge "Tilbage" for at vende tilbage til informationsgrænsefladen.

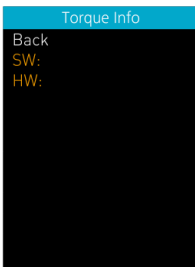

### 7.8.2.6 Fejlkode

Tryk på knappen **+** eller **-** (<0,5S) og vælg "Fejlkode", og tryk derefter på knappen **i** (<0,5S) for at bekræfte. Den viser fejlinformationer for de sidste ti fejl i pedelecen. Fejlkode "00" betyder, at der ikke er nogen fejl. For at afslutte skal du trykke på knappen **i** (<0,5S) eller vælge "Tilbage" for at vende tilbage til informationsgrænsefladen.

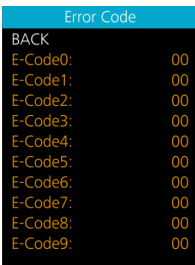

### 7.8.3 "Sprog"

Når systemet er tændt, skal du dobbelt-trykke på knappen **i** for at få adgang til menuen "Indstillinger". Tryk nu på knappen **+** eller **-** (<0,5S) for at fremhæve "Sprog", og tryk på knappen **i** (<0,5S) for at bekræfte. Tryk nu på knappen **+** eller **-** (<0,5S) for at vælge "Engelsk", "Tysk", "Hollandsk", "Fransk", "Italiensk" eller "Tjekkisk". Når du har valgt det ønskede sprog, skal du trykke på **i** (<0,5S) for at gemme, og vælg derefter "Tilbage" for at vende tilbage til indstillingsgrænsefladen.

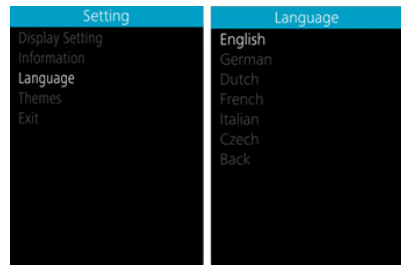

### 7.8.4 "Temaer"

Når systemet er tændt, skal du dobbelt-trykke på knappen **i** for at få adgang til menuen "Indstillinger". Tryk nu på knappen **+** eller **-** (<0,5S) for at fremhæve "Sprog", og tryk på knappen **i** (<0,5S) for at bekræfte. Tryk nu på knappen **+** eller **-** (<0,5S) for at vælge "Fashion" eller "Sporty". Når du har valgt den ønskede tilstand, skal du trykke på knappen **i** (<0,5S) for at gemme.

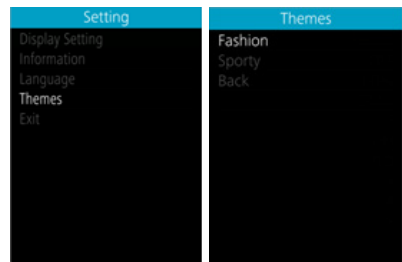

## 7.9 DEFINITION AF FEJLKODE

**i** HMI'et kan vise Pedelecs fejl. Når der registreres en fejl, vil ikonet  blive vist, og en af følgende fejlkoder vil også blive vist.

**Bemærk:** Læs venligst beskrivelsen af fejlkoden grundigt. Når fejlkoden vises, skal du først genstarte systemet. Hvis problemet ikke er løst, bedes du kontakte din forhandler eller teknisk personale.

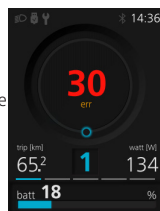

Fejl	Erklæring	Fejlfinding
04	Der er fejl på gashåndtaget.	<ol style="list-style-type: none"><li>1. Kontroller, at stikket og kablet til gashåndtaget ikke er beskadiget og korrekt tilsluttet.</li><li>2. Afbryd og tilslut gashåndtaget igen, hvis det fortsat er defekt, bedes du udskifte gashåndtaget.</li></ol>
05	Gashåndtaget er ikke tilbage i sin korrekte position.	Kontroller, at stikket fra gashåndtaget er korrekt tilsluttet. Hvis dette ikke løser problemet, skal du udskifte gashåndtaget.
07	Overspændingsbeskyttelse	<ol style="list-style-type: none"><li>1. Fjern og indsæt batteriet igen for at se, om det løser problemet.</li><li>2. Opdater controlleren ved hjælp af BESST-værktøjet.</li><li>3. Udskift batteriet for at løse problemet.</li></ol>
08	Fejl med hallsensoren inde i motoren	<ol style="list-style-type: none"><li>1. Kontroller, at alle stik fra motoren er korrekt tilsluttet.</li><li>2. Hvis problemet stadig opstår, skal du skifte motoren.</li></ol>
09	Fejl med motorfasen	Skift venligst motoren.
10	Temperaturen inde i motoren har nået sin maksimale beskyttelsesværdi	<ol style="list-style-type: none"><li>1. Sluk for systemet, og lad Pedeleen køle af.</li><li>2. Hvis problemet stadig opstår, skal du skifte motoren.</li></ol>
11	Temperaturløseren inde i motoren har en fejl	Skift venligst motoren.
12	Fejl med den aktuelle sensor i controlleren	Skift venligst controlleren eller kontakt din leverandør.

Fejl	Erklæring	Fejlfinding
13	Fejl med temperatursensoren inde i batteriet	<ol style="list-style-type: none"> <li>1. Kontroller, at alle stik fra batteriet er tilsluttet korrekt til motoren.</li> <li>2. Hvis problemet stadig opstår, skal du udskifte batteriet.</li> </ol>
14	Beskyttelsestemperaturen inde i regulatoren har nået sin maksimale beskyttelsesværdi	<ol style="list-style-type: none"> <li>1. Lad pedelecen køle af, og genstart systemet.</li> <li>2. Hvis problemet stadig opstår, skal du skifte controller eller kontakte din leverandør.</li> </ol>
15	Fejl med temperaturføleren inde i controlleren	<ol style="list-style-type: none"> <li>1. Lad pedelecen køle af, og genstart systemet.</li> <li>2. Hvis problemet stadig opstår, skift venligst controlleren eller kontakt din leverandør.</li> </ol>
21	Hastighedssensor fejl	<ol style="list-style-type: none"> <li>1. Genstart systemet</li> <li>2. Kontroller, at magneten, der er fastgjort til egerne, er på linje med hastighedssensoren, og at afstanden er mellem 10 mm og 20 mm.</li> <li>3. Kontroller, at hastighedssensorens stik er tilsluttet korrekt.</li> <li>4. Tilslut Pedelecen til BESST, for at se om der er signal fra hastighedssensoren.</li> <li>5. Brug af BESST-værktøjet - opdater controlleren for at se, om det løser problemet.</li> <li>6. Skift hastighedssensoren for at se, om dette eliminerer problemet. Hvis problemet stadig opstår, skal du skifte controller eller kontakte din leverandør.</li> </ol>
25	Momentsignal Fejl	<ol style="list-style-type: none"> <li>1. Kontroller, at alle forbindelser er tilsluttet korrekt.</li> <li>2. Tilslut venligst pedelecen til BESST-systemet for at se, om drejningsmomentet kan aflæses af BESST-værktøjet.</li> <li>3. Brug BESST-værktøjet til at opdatere controlleren for at se, om det løser problemet. Hvis ikke, skift venligst momentsensoren eller kontakt din leverandør.</li> </ol>

Fejl	Erklæring	Fejlfinding
26	Drejningsmomentsensorens hastighedssignal har en fejl	<ol style="list-style-type: none"> <li>1. Kontroller, at alle forbindelser er tilsluttet korrekt.</li> <li>2. Tilslut venligst pedelecen til BESST-systemet for at se, om hastighedssignalet kan læses af BESST-værktøjet.</li> <li>3. Skift skærmen for at se, om problemet er løst.</li> <li>4. Brug BESST-værktøjet til at opdatere controlleren for at se, om det løser problemet. Hvis ikke, skift venligst mommentsensoren eller kontakt din leverandør.</li> </ol>
27	Overstrøm fra controller	<p>Opdater controlleren ved hjælp af BESST-værktøjet. Hvis problemet stadig opstår, skal du skifte controller eller kontakte din leverandør.</p>
30	Kommunikationsproblem	<ol style="list-style-type: none"> <li>1. Kontroller, at alle tilslutninger på pedelecen er korrekt tilsluttet.</li> <li>2. Brug BESST-værktøjet til at køre en diagnosticeringstest for at se, om det kan lokalisere problemet.</li> <li>3. Skift displayet for at se, om problemet er løst.</li> <li>4. Skift EB-BUS-kablet for at se, om det løser problemet.</li> <li>5. Genopdater controllersoftwarens ved hjælp af BESST-værktøjet. Hvis problemet stadig opstår, skal du skifte controller eller kontakte din leverandør.</li> </ol>
33	Bremsesignal har en fejl (Hvis bremsesensorer er monteret)	<ol style="list-style-type: none"> <li>1. Kontroller, at alle stik er korrekt tilsluttet på bremserne.</li> <li>2. Skift bremserne for at se, om problemet er løst. Hvis problemet fortsætter, skift venligst controlleren eller kontakt din leverandør.</li> </ol>
35	Detektionskredsløb for 15V har en fejl	<p>Brug BESST-værktøjet til at opdatere controlleren for at se, om dette løser problemet. Hvis ikke, skift venligst controlleren eller kontakt din leverandør.</p>
36	Registreringskredsløbet på tastaturet har en fejl	<p>Brug BESST-værktøjet til at opdatere controlleren for at se, om dette løser problemet. Hvis ikke, skift venligst controlleren eller kontakt din leverandør.</p>

Fejl	Erklæring	Fejlfinding
37	WDT-kredsløbet er defekt	Brug BESST-værktøjet til at opdatere controlleren for at se, om dette løser problemet. Hvis ikke, skift venligst controlleren eller kontakt din leverandør.
41	Den samlede spænding fra batteriet er for høj	Udskift venligst batteriet.
42	Den samlede spænding fra batteriet er for lav	Oplad venligst batteriet. Hvis problemet stadig opstår, skal du udskifte batteriet.
43	Den samlede effekt fra battericellerne er for høj	Udskift venligst batteriet.
44	Spændingen i den enkelte celle er for høj	Udskift venligst batteriet.
45	Temperaturen fra batteriet er for høj	Lad venligst pedeleccen køle af. Hvis problemet stadig opstår, skal du udskifte batteriet.
46	Batteriets temperatur er for lav	Bring venligst batteriet til stuetemperatur. Hvis problemet stadig opstår, skal du udskifte batteriet.
47	Batteriets SOC er for høj	Udskift venligst batteriet.
48	SOC for batteriet er for lavt	Udskift venligst batteriet.
61	Koblingsdetekteringsfejl	1. Kontroller, at gearskifteren ikke sidder fast. 2. Skift venligst gearskifteren.
62	Elektronisk skifter kan ikke udløses.	Skift venligst skifteren.
71	Elektronisk lås sidder fast	1. Brug BESST-værktøjet til at opdatere skærmen for at se, om det løser problemet. 2. Skift displayet, hvis problemet stadig opstår, skift venligst den elektroniske lås.
81	Bluetooth-modulet har en fejl	Brug BESST-værktøjet til at genopdatere softwaren på skærmen for at se, om det løser problemet. Hvis ikke, skift venligst displayet.

# 8 FORHANDLER MANUAL FOR BT C040.B417

---



## INDHOLD

---

<b>8.1 Instruktionser</b> .....	<b>2</b>	<b>8.2 Operation</b> .....	<b>5</b>
8.1.1 Batteri.....	2	8.2.1 Installation af batteriet.....	5
8.1.1.1 Sikkerhedsinstruktioner.....	2	8.2.2 Fjernelse af batteriet.....	5
8.1.1.2 Batteri Opbevaring.....	3	8.2.3 Opladning af batteriet.....	5
8.1.1.3 Batterislid.....	3	8.2.3.1 Sikkerhedsinstruktioner.....	6
8.1.1.4 Pedelec kørefastand.....	3	<b>8.3 Specifikationer</b> .....	<b>7</b>
8.1.2 Oplader.....	4	8.3.1 Batteri.....	7
8.1.2.1 Batterioplader instruktioner.....	4		

# 8.1 INSTRUKTIONER

## 8.1.1 Batteri



Din pedelec kan styres med forskellige batterityper.

(Afhænger af producentens konfiguration)

Model:

BT C040.B417



Før brug skal du læse informationen på etiketten på batteriet.

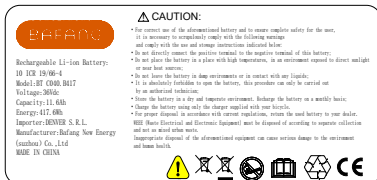

Brug kun den originale BAFANG-oplader til at oplade batteriet. Batteriet er ikke fuldt opladet, når det leveres. Oplad venligst batteriet helt før det tages i brug første gang og før opbevaring.

- Det anbefales at oplade batteriet efter brug. Dyb afladning er skadelig for batteriet. Aflad aldrig batteriet helt. Hvis batteriet forbliver uopladet i en længere periode, vil det beskadige batteriets kapacitet. Til opbevaring bør den anbefalede kapacitet for batteriet være mellem (60-80%).
- Oplad ikke batteriet længere end den opladningstid, der er angivet i tabellen "SPECIFIKATIONER".

### 8.1.1.1 Sikkerhedsinstruktioner



Det er muligt for batteriet at forårsage brand, eksplosion eller ulykke, hvis batteriet er tilsluttet et inkompatibelt system. Batteriet må ikke

åbnes, skilles ad eller gennembøres, da dette kan føre til kortslutninger, utætheder, brande eller eksplosioner. Hvis batteriet falder til jorden eller udsættes for et slag eller lignende hændelse, må du ikke fortsætte med at bruge batteriet, tag det med til din forhandler for at få det undersøgt. Brug kun den originale oplader, der fulgte med batteriet, ellers kan det føre til en eksplosion eller permanent skade. Bortskaffelse af brugte batterier skal ske på et egnet bortskaffelsessted.



**Batteriet skal altid opbevares utilgængeligt for børn. Brugen af opladeren eller batteriet er ikke egnet til børn.**



**Rør ikke ved et utæt batteri.**

Lækkende elektrolytter kan sive ind i huden og forårsage ubehag. Hvis batterisyre kommer i øjnene, må du ikke gnide dem! Vask straks dine øjne omhyggeligt med rent vand og søg læge eller hospital.



**Et defekt batteri kan overophede, ryge eller gå i brand.**

Når batteriet bliver varmt, skal du holde dig selv og andre på sikker afstand fra batteriet. I tilfælde af skade eller varme bør du undgå at røre ved batteriet. Se kapitlet ("Miljøtip").



**Skil ikke batteriet ad.**

Batteriet indeholder beskyttende komponenter for at undgå fare. Forkert håndtering, såsom ukorrekt adskillelse, kan ødelægge beskyttelsesfunktionerne og føre til overophedning, røg og eksplosion.



**Kortslut ikke batteriet med vilje.**

Lad aldrig plus- og minusstikkene komme i kontakt med hinanden. Lad ikke batteriet komme i kontakt med metalgenstande. Det er farligt, hvis batteriet er kortsluttet. Da det kan føre til overophedning, røg, eksplosion eller forbrænding.



**Opvarm eller brænd ikke batteriet.**

Et overophedet eller antændt batteri kan få



battericeller til at eksplodere.



### **Brug ikke batteriet i nærheden af varmekilder.**

Brug ikke batteriet i nærheden af åben ild eller ved temperaturer over 60 °C. Høje temperaturer kan få batteriet til at gå i brand eller eksplodere.



### **Oplad ikke batteriet i nærheden af åben ild eller i direkte sollys.**

Dette kan forårsage fejl eller interne problemer inde i batteriet og også beskadige beskyttelsesfunktionen. Det kan føre til unormale kemiske reaktioner eller funktionsfejl, der fører til overophedning, røg og eksplosion.



### **Beskadig ikke batteriet.**

Batteriet må ikke tabes eller beskadiges. Dette kan føre til overophedning, røg og eksplosion. Nedsænk aldrig batteriet i vand.



### **Oplad ikke batteriet direkte fra stikkontakter eller en cigarettænder i bilen.**

Høj spænding og for høj strøm vil beskadige batteriet og reducere dets levetid. Det kan føre til overophedning, røg og eksplosion.

## **8.1.1.2 Batteri Opbevaring**



Hvis du ikke bruger din pedelec i længere tid, skal du fjerne batteriet og oplade det (ca. 60-80 %). Opbevar batteriet separat på et passende, tørt sted.

- Undgå direkte sollys fra solen, da det kan få batteriet til at overophede og forårsage interne problemer i batteriet. Det kan føre til unormale kemiske reaktioner eller funktionsfejl, der fører til overophedning, røg og eksplosion.
- For at forhindre dyb afladning sættes batteriet i dvaletilstand efter en vis tid.
- Udsæt ikke batteriet for temperaturer under den tilladte opbevaringstemperatur på -10 °C til 35 °C. Bemærk, at temperaturer på omkring 45 °C er almindelige i nærheden af varmeapparater, i direkte sollys eller i overophedet køretøjsinteriør.



Fortsæt ikke med at bruge batteriet, hvis du bemærker, at det bliver varmt under drift, opladning eller opbevaring, udvikler en stærk lugt, ændrer dets udseende eller på anden måde er abnormt. Fortsæt ikke med at bruge batteriet, og få det kontrolleret af en forhandler, før du bruger det igen.

## **8.1.1.3 Batterislid**



Batteriet kan oplades 600 gange. Batterikapaciteten falder i løbet af denne tid, hvilket reducerer pedeleccens rækkevidde. Hvis rækkevidden ikke er nok, skal batteriet muligvis udskiftes afhængigt af kapaciteten.

## **8.1.1.4 Pedelec køreforhold**



Det er bedst at oplade batteriet ved stuetemperatur og sætte batteriet i lige før rejsens start. Batteriets afladningscyklus kan påvirkes af:

- Brugt pedalkraft
- Samlet vægt (last og fører)
- Dæk luftryk
- Modvind
- Omgivelsestemperatur
- Vej/underjordisk tilstand
- Valgt hastighedsniveau
- Hældning
- Batteriopladningsniveau
- Alder
- Batteriets resterende kapacitet

## **8.1.2 Oplader**

### **8.1.2.1 Batterioplader instruktioner**



For at undgå risikoen for elektrisk stød bør du aldrig åbne opladeren. Vedligeholdelsesarbejde må kun udføres af kvalificeret servicepersonale. Sørg for at læse oplysningerne om din oplader før brug! Træk stikket ud, før du tilslutter batteriet til opladeren eller fjerner det fra opladeren.



Hold opladeren væk fra børn og dyr. Der kan foresages brand eller elektrisk stød i tilfælde af funktionsfejl eller beskadigelse.

- Opladeren må ikke betjenes af børn eller personer med begrænsede sensoriske eller mentale handicap.
- Brug ikke din oplader, hvis den er fugtig eller støvet.
- Undgå direkte sollys.
- Afbryd opladeren fra strømforsyningen, når den ikke er i brug.
- Brug kun den originale Bafang-oplader, der fulgte med din pedelec.
- Tildæk ikke opladeren, mens den er i brug. Der er mulighed for kortslutning eller brand.
- Når du rengør opladeren, skal du først tage stikket ud af stikkontakten.
- Stop opladningsprocessen, hvis opladningscyklussen varer længere end den længde, der er angivet i specifikationstabellen.

## 8.2 OPERATION

### 8.2.1 Installation af batteriet

**i** For korrekt isætning skal batteriet indsættes og skubbes frem fra bagsiden af pedelecen. Hvis batteriet er sat forkert i, kan pedelecs elektriske drivsystem ikke tændes.

1. Skub batteriet ind i batteriholderen. Når batteriet er isat, kan det fastlåses.

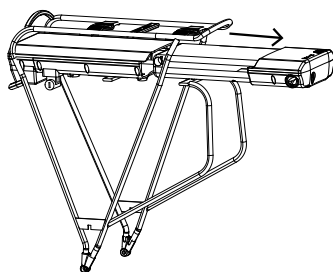
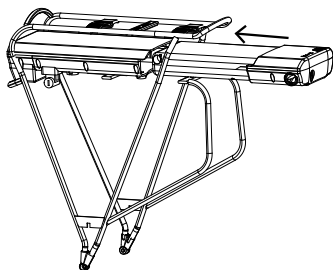

### 8.2.2 Fjernelse af batteriet

1. Sluk for den elektriske strømforsyning, før du fjerner batteriet.
2. Lås batteriet op.

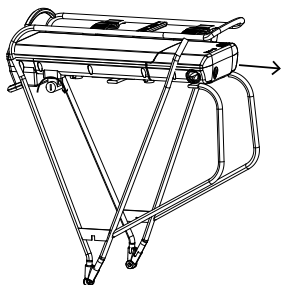

3. Fjern batteriet fra holderen.

### 8.2.3 Opladning af batteriet

**i** Brug kun den originale batterioplader, der er leveret til dig, da der er risiko for brand eller eksplosion, ved brug af forkert oplader.

**i** Du kan oplade dit batteri, både når det er monteret på cyklen eller når det er fjernet.

**i** Lithium-ion-batterier er ikke udsat for nogen hukommelseffekt. Du kan genoplade dit batteri når som helst, selv efter korte ture.

Oplad batteriet ved temperaturer mellem 0°C og 45°C (ideelt ved stuetemperatur ca. 20°C). Giv dit batteri tid nok til at nå denne temperatur, før det oplades.

**!** Opladningstiden afhænger af flere faktorer. Det kan variere meget afhængigt af batteriets temperatur, alder, brug og kapacitet. Se

"SPECIFIKATIONER" for oplysninger om batteriets opladningstid

Når batteriet er fuldt opladet, stopper opladningsprocessen automatisk. Tag stikket ud af batteriet, og tag det derefter ud af strømforsyningen.

### 8.2.3.1 Sikkerhedsinstruktioner



Brug kun batteriopladeren.

Sørg for, at du bruger den korrekte netspænding. Den nødvendige netspænding er angivet på opladeren.

- Rør ikke ved stikket med våde hænder. Der er risiko for elektrisk stød.
- Bemærk: En pludselig stigning i temperaturen kan forårsage kondens i batteriet. For at undgå kondens, oplad batteriet samme sted, hvor det er opbevaret.
- Før brug skal du kontrollere, at opladeren, ledningen og stikket ikke er beskadiget. Brug ikke opladeren, hvis du bemærker nogen skade. Der er risiko for elektrisk stød.

- Oplad kun batteriet i et godt ventileret rum.
- Tildæk ikke opladeren/batteriet under opladning. Der er risiko for overophedning, brand eller eksplosion.
- Oplad batteriet på et tørt sted og på en ikke-brændbar overflade.



Batteriet skal oplades mindst en gang hver 3. måned for at undgå beskadigelse eller ødelæggelse af cellerne.



Hvis opladningsprocessen tager længere tid end normalt, kan batteriet blive beskadiget. I dette tilfælde skal du straks stoppe opladningen. Få batteriet og opladeren tjekket af din forhandler for at forhindre yderligere skade.

### Fejl - Årsager og løsninger

Beskrivelse	Årsag	Løsning
Betjeningsdisplayet lyser ikke.	Strømskiftet er ikke tilsluttet korrekt til strømforsyningen	Kontroller, at alle stik på opladeren er tilsluttet korrekt til strømforsyningen.
Opladningsindikatoren lyser ikke.	Batteriet kan være defekt.	Kontakt din forhandler.

## 8.3 SPECIFIKATIONER

---

### 8.3.1 Batteri

Primære indstillinger	BT C040.B417
Nominel spænding	36 VDC
Nominel kapacitet	11,6 Ah
Minimumskapacitet	11 Ah (0,5C afladning)
Energi	417 Wh
Lade tid	7 timer med en 2 A oplader
Opbevaring (Ved 35% SOC & -10° ~ 35°C)	6 måneder
Livscyclus	600 gange
Dimensioner (L*B*H)	320,6*147,6*54,3 mm
Vægt	2,8 kg
Oplader	Kunde angivet

# 9 FORHANDLER MANUAL TIL SR PA1XX.32.S

---



## INDHOLD

---

<b>9.1 Introduktion af sensor</b> .....	2
<b>9.2 Specifikationer</b> .....	2
9.2.1 Omrids og geometrisk størrelse.....	3
9.2.2 Forsigtig.....	3
<b>9.3 Installation af sensor</b> .....	4
9.3.1 Liste over værktøjer, der skal bruges.....	4
9.3.2 Installer sensor.....	4
9.3.3 Fjern sensor .....	6

# 9.1 INTRODUKTION AF SENSOR



- Navn: BB hastighedssensor
- Model: SR PA112.32.S  
SR PA121.32.S  
SR PA131.32.S  
SR PA142.32.S  
SR PA172.32.S
- Omfang: Det gælder for standard 68 mm BB.
- Materialet på låsehætten er PA (nylon).

**i** Dette er en hastighedssensor til BB (nederste beslag). Denne høj kvalitets og højtydende BB-hastighedssensor er installeret på elektriske cykler eller trehjulede cykler. CPU'en behandler hastighedssignalerne opsamlet af hastighedssensoren ved hjælp af berøringfri induktion og analyserer motorens driftsretning. Da hastighedssensoren (inklusive dens PCBA) er integreret i BB'en, er den beskyttet mod friktion og har en længere levetid.

# 9.2 SPECIFIKATIONER

Model: SR PA 1XX.32.S

Nominal strøm (mA)	< 10
Trådstandard	BC1.37"*24
Udendørs temperaturer	-20°C~60°C
Aksel længde (mm)	127 / 119 / 124 / 136,5 / 132
Aksel standard	JIS
BB-bredde (mm)	68
Nominal spænding (V)	4,5-5,5
Impulser pr. omdrejning	32

## 9.2.1 Omrids og geometrisk størrelse

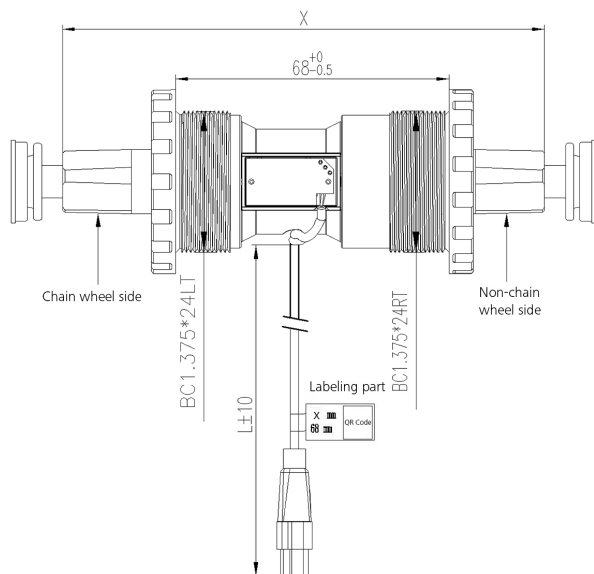

Model nr.	SR PA112.32.S	SR PA121.32.S	SR PA131.32.S	SR PA142.32.S	SR PA172.32.S
X (aksel længde) /mm	127	119	124	136,5	132

Stiklængde (mm), Stiktype: 150 G6.5.4 / 950 G6.5.4

## 9.2.2 Forsigtig

- Pedelecen skal opbevares i et ventileret og tørt rum. Undgå at opbevare pedelecen i nærheden af stærke magnetiske genstande.
- Bør ikke bruges i lang tid overbelastning.
- Undgå træk gennem høje vanstande for at bruge.



Berør ikke magnetiske materialer med produktet (hovedsageligt akser)



Det er forbudt at blive ramt under produkttransport og installation.



Ved installation og demontering skal det udføres i overensstemmelse med de foreskrevne procedurer for at forhindre brud.



# 9.3 INSTALLATION AF SENSOR

## 9.3.1 Liste over værktøjer, der skal bruges

### Brug af værktøjerne

### Værktøjer

For at fastgøre eller fjerne låsehætten på sensoren



Specialværktøj

## 9.3.2 Installer sensor

### Samlingskrav:

- Trådstandarden: BC1.37"\*24
- På kædehjulssiden skal venstregevind være.
- På siden uden kæde skal der være højrevind.
- Bundbeslag: 68mm±0,5

1. Fjern møtrikkerne (A) og venstre låsehætte (B) på sensoren.

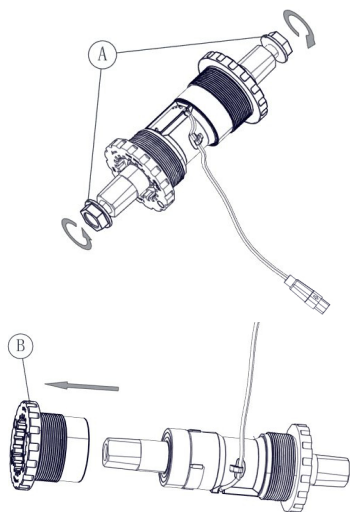

2. Tjek, om der er jernspåner, grater eller maling på BB'ens indvendige gevind. Hvis det forefindes, skal det tjekkes. Påfør fedt på gevindhætten.
3. Skru venstre låsehætte (B) med uret fra side uden kædehjul ind i bundbeslaget.

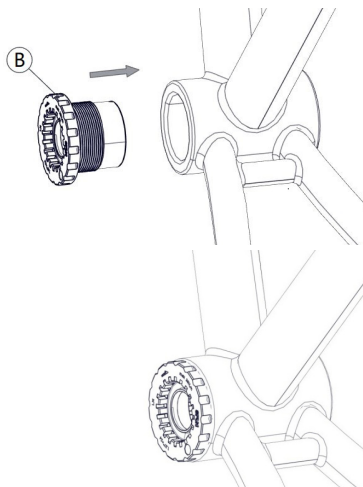

4. Skub sensorens kabel (C) fra kædehjulssiden gennem hullet i bundbeslaget. Sørg for, at kablet ikke glider tilbage i bundbeslaget.

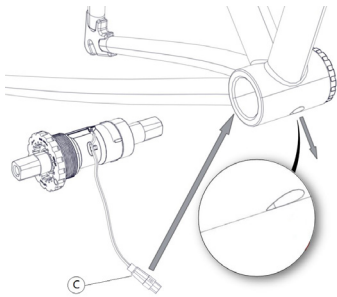

5. Placer sensoren i rammens BB, og skru låsehætten (fra kædehjulets side) mod uret ind i BB'en.

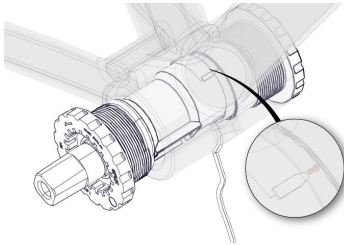

6. Skru låsehætten mod uret i bundbeslaget og fastgør med specialværktøj. Krav til tilspændingsmoment: 30 Nm (maks.).

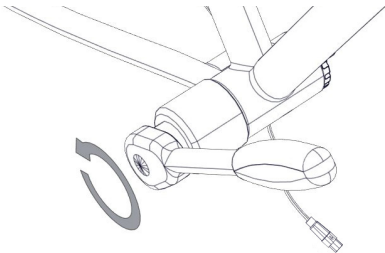

7. Fastgør låsehætten på ikke-kædehjulssiden med uret med specialværktøj. Krav til tilspændingsmoment: 30 Nm (maks.).

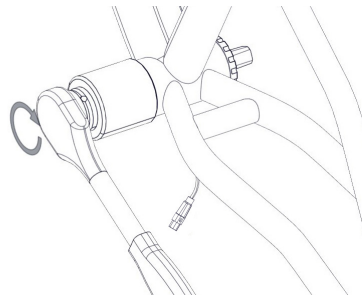

8. Sæt på den støvtætte prop (E) på begge sider af akslen.

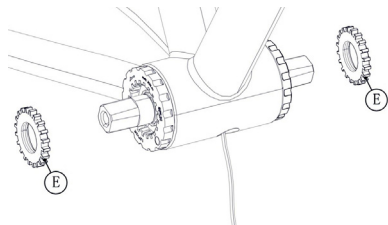

9. Sæt gummiringen (G) ind i kabeludgangshullet

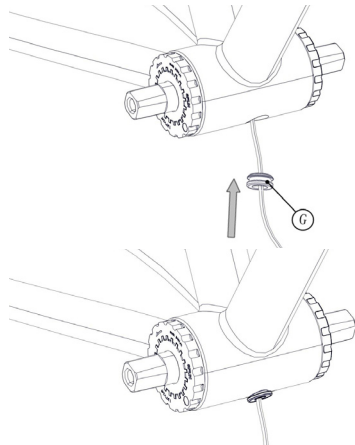

### 9.3.3 Fjern sensor

1. Fjern gummiringen (G).

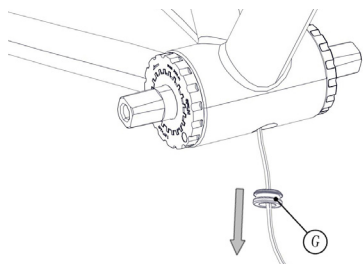

2. Skru låsehætten (H) af med specialværktøj (C).

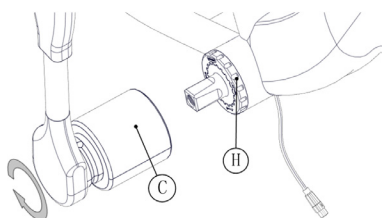

3. Skub kablet (D) tilbage fra hullet, og fjern sensoren fra rammen.

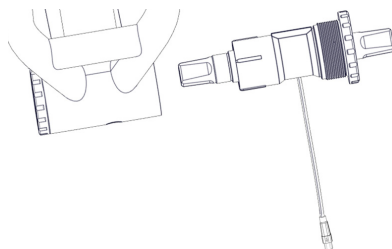
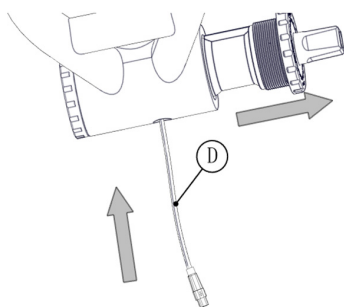

4. Skru låsehætten (A) af mod uret på ikke-kædehjulssiden med specialværktøj (C).

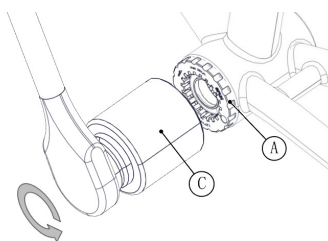

5. Afslut demonteringen.

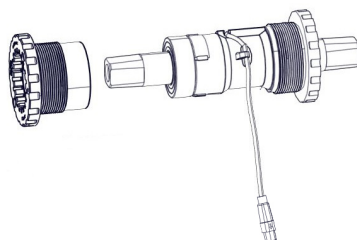

# 10 FORHANDLER MANUAL TIL CR A101.C 1.0

---



## INDHOLD

---

<b>10.1 Introduktion</b> .....	<b>2</b>	<b>10.3 Kabelforbindelse</b> .....	<b>5</b>
<b>10.2 Produktbeskrivelse</b> .....	<b>2</b>	10.3.1 Tilslut batteriet.....	5
10.2.1 Omrids og geometrisk størrelse.....	2	10.3.2 Tilslut motoren.....	5
10.2.2 Interface definition.....	3	10.3.3 Tilslut EB-BUS.....	6
10.2.3 Specifikation.....	5	10.3.4 Tilslut sensoren.....	6
10.2.4 Funktionsoversigt.....	5	10.3.5 Tilslut lyset.....	6

# 10.1 INTRODUKTION

- Udseende:

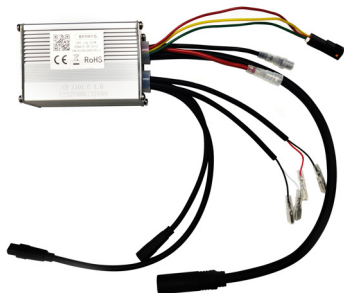

- Model: CR A101.C 1.0
- Omfang: EN 15194 EPAC

- Identifikation:

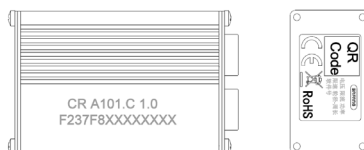

**i** **Bemærk:** Indholdet på etiketten er vigtig information om dette produkt. Fjern venligst ikke oplysningerne fra controlleren.

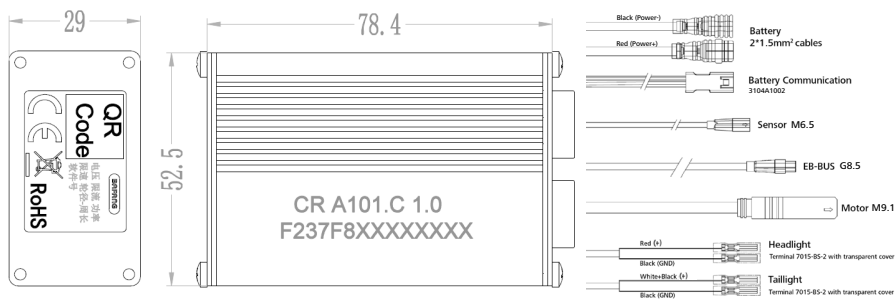

# 10.2 PRODUKTBEKRIVELSE

## 10.2.1 Omrids og geometrisk størrelse



Længde (mm)	Bredde (mm)	Højde (mm)	Vægt (g)
78,4±0,3	52±0,3	29±0,15	252±10

## 10.2.2 Interface definition

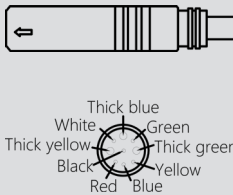
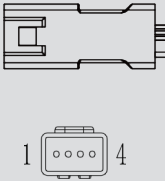
Navn	Skematisk diagram	PIN	Beskrivelse
Batteri		Rød	Power +
		Sort	Strøm -
Motor M9.1		Tyk gul	Fase C
		Tyk grøn	Fase B
		Tyk blå	Fase A
		Hvid	Speed hal
		Rød	5V+
		Sort	GND
		Grøn	Hal B
		Gul	Hal C
		Blå	Hal A
		Batterikommunikation	
2 Rød	5V+		
3 Grøn	CAN H		
4 Nul	Prop		

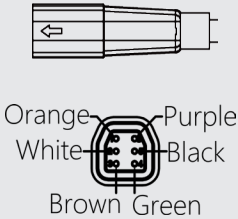
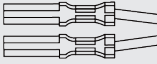
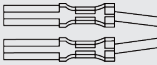
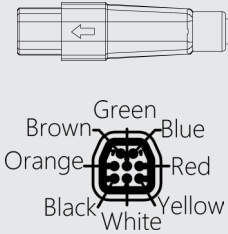
Navn	Skematisk diagram	PIN	Beskrivelse
Momentsensorkabel M6.5		Grøn	CAN H
		Brun	Power Assist 1
		Sort	GND
		Hvid	CAN L
		Lilla	Power Assist 2
		Orange	5V+
Forlygtekabel		Rød	Forlygte signal
		Sort	GND
Baglygtekabel		Hvid/Sort	Baglygte signal
		Sort	GND
EB-BUS kabel G8.5		Blå	Gashåndtag signal
		Rød	5V+
		Gul	CAN L
		Hvid	Bremsesignal
		Sort	GND
		Orange	Nøglesignal
		Brun	Display power +
		Grøn	CAN H

### 10.2.3 Specifikation

- Strømforsyning: 36V DC
- Nominel indgangseffekt: 350W
- Nominel udgangseffekt: 250W
- Vurderet strøm: 10A
- Underspændingsbeskyttelse: 32V
- Nedlukning af lækstrøm:  $\leq 5\mu\text{A}$
- Statisk driftsstrøm:  $\leq 50\text{mA}$
- Driftstemperatur:  $-20^{\circ}\text{C}$  til  $60^{\circ}\text{C}$
- Stuetemperatur:  $-25^{\circ}\text{C}$  til  $70^{\circ}\text{C}$
- Opbevaringsfugtighed: 30% til 70%
- Beskyttelsesvurdering: IP65
- Certificering: CE / ROHS

### 10.2.4 Funktionsoversigt

- Kommunikationsprotokol: CAN
- Bremseafbrydelsesfunktion
- Power assist type: drejningsmoment og hastighed
- Batterikommunikationsfunktion
- Beregning af resterende distance, udgangseffekt og kalorieindhold
- Walk Assistance ( $\leq 6\text{ km/t}$ )
- Forlygte og baglygte (6V3W/12V6W)
- Power Assist niveau (0-5 niveau)
- Indstil hastighedsgrænse, hjuldiameter og hjulomkreds
- Fejlkodeindikation

## 10.3 KABELFORBINDELSE

### 10.3.1 Tilslut batteriet

Forbind kommunikationskablet og strømkablet fra controlleren med batteriet.

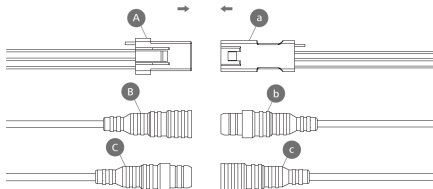

A. Hunstikket på kommunikationskablet fra batteriets BMS

a. Hanstikket på kommunikationskablet fra controlleren

B. Hanstikket (negativt) fra batteriet

b. Hunstikket (negativt) fra controlleren

C. Hunstikket (positivt) fra batteriet

c. Hanstikket (positivt) fra controlleren

### 10.3.2 Tilslut motoren

Forbind venligst stik fra controller og motor.



D. Hanstikket fra motoren

d. Hunstikket fra controlleren



### 10.3.3 Tilslut EB-BUS

Forbind venligst stikkene fra controlleren og EB-BUS-kablet.

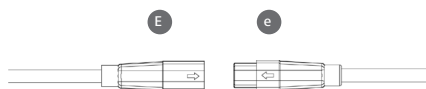

E. Hunstikket fra EB-BUS-kablet

e. Hunstikket fra controlleren

### 10.3.4 Tilslut sensoren

Forbind venligst stikkene fra controlleren og sensoren.



F. Hunstikket fra sensoren

f. Hunstikket fra controlleren

### 10.3.5 Tilslut lyset

Forbind venligst stikkene fra controlleren og lyskablet.

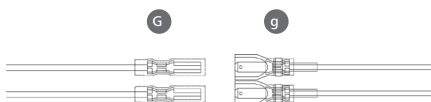

G. Hunstikket fra controlleren

g. Hunstikket fra lyskablet



**Advarsel: For mere stabilt og varigt arbejde med produktet skal du sørge for at slukke det, før du tilslutter det et stik eller reparerer det.**