

salling



INSTRUCTION MANUAL STICK SOUS VIDE

11093712

INTRODUKTION

Mange tak fordi du har valgt et produkt fra Salling. Dermed har du erhvervet et kvalitetsprodukt som opfylder alle gældende krav til præstation og sikkerhedsstandarder i EU. For at sikre en korrekt behandling og en lang levetid anbefaler vi, at du overholder nedenstående anvisninger.

Du bedes læse vejledningen og især sikkerheds anvisningerne omhyggeligt igennem, inden du tager produktet i brug. Opbevar denne betjeningsvejledning, og overlad altid kun produktet til andre sammen med betjeningsvejledningen.

GENERELLE SIKKERHEDSFORANSTALTNINGER

- Forkert brug af produktet kan medføre personskade og beskadige produktet.
- Anvend kun produktet til det, det er beregnet til. Producenten er ikke ansvarlig for skader, der opstår som følge af forkert brug eller håndtering.
- Anbring altid produktet på et tørt, plant og stabilt underlag på god afstand af bordkant eller lignende.
- Produktet er udelukkende beregnet til husholdningsbrug. Produktet må ikke anvendes til erhvervsbrug.
- Produktet må kun sluttes til 220-240V~, 50/60Hz.
- Produktets motordel/elektronik, ledning og stikket må ikke nedsænkes i vand, og der må ikke trænge vand i motordel/elektronik.
- Rør aldrig ved produktet, ledningen eller stikkontakten med våde eller fugtige hænder.
- Udsæt ikke produktet for direkte sollys, høje temperaturer, fugt, støv eller ætsende stoffer.
- Forlad aldrig produktet, når det er tændt.
- Når produktet er i brug, bør det holdes under konstant opsyn.
- Når produktet bruges skal børn der opholder sig i nærheden af

den altid holdes under opsyn.

- Børn må ikke lege med produktet.
- Produktet kan indeholde skarpe dele og bør derfor opbevares utilgængeligt for børn.
- Brug kun tilbehør, der følger med produktet eller er anbefalet af producenten.
- Produktet må ikke bruges af personer med nedsat følsomhed, fysiske eller mentale handicap, eller personer, som ikke er i stand til at betjene produktet, medmindre de overvåges eller instrueres i brugen af en person, som er ansvarlig for deres sikkerhed.

LEDNING OG STIK

- Lad ikke ledningen hænge ud over bordkanten.
- Hold ledningen og produktet væk fra varmekilder, varme genstande og åben ild.
- Tag stikket ud af stikkontakten før rengøring, og hvis produktet ikke er i brug. Undlad at trække i ledningen, når du tager stikket ud af stikkontakten, men tag fat om selve stikket.
- Sørg for, at ledningen er rullet helt ud.
- Kontrollér jævnligt, om ledningen eller stikket er beskadiget, og brug ikke produktet, hvis dette er tilfældet, eller hvis det har været tabt på gulvet, tabt i vand eller er blevet beskadiget på en anden måde.
- Hvis produktet, ledningen eller stikket er beskadiget, skal produktet efterses og om nødvendigt repareres af en autoriseret reparatør. Forsøg aldrig at reparere produktet selv. Kontakt købsstedet, hvis der er tale om en reparation, der falder ind under reklamationsretten. Hvis der foretages uautoriserede indgreb i produktet, bortfalder reklamationsretten.

REKLAMATIONSRETEN GÆLDER IKKE:

- Hvis ovennævnte ikke iagttages.
- Hvis der har været foretaget uautoriserede indgreb i produktet.
- Hvis produktet har været misligholdt, udsat for en voldsom behandling eller lidt anden form for overlast.

BORTSKAFFELSE AF PRODUKTET

Brugte produkter må ikke smides i husholdningsaffaldet. Iht. lovforskrifterne skal det udtjente produkt bortskaffes på ordentlig vis. Derved genanvendes de brugbare materialer, og miljøet skånes. Nærmere informationer fås hos den ansvarlige kommunale myndighed eller det lokale bortskaffelsesfirma. Produktet er forsynet med følgende logo:



GENERELLE SIKKERHEDSANVISNINGER

- Anbring beholderen et sted, der kan tåle temperaturer på over 120°C for at undgå skade.
- Udskift aldrig apparatets originale ledning. Brug aldrig apparatet, hvis ledningen eller stikket er beskadiget. Brug kun stikkontakter med korrekt jordforbindelse.
- Nedsæk ikke apparatet længere end til det øverste mærke på kabinettet af rustfrit stål. Kun kabinettet af rustfrit stål og pumpehuset må komme i opvaskemaskinen. Træk stikket ud af stikkontakten, når apparatet ikke er i brug og før rengøring.
- Fare for forbrænding: Beholderen, den rustfrie ståldel af staven og madposerne bliver alle varme under brug. Brug grydelapper eller en tang, når du betjener apparatet for at undgå forbrændinger.
- Systemet er til indendørs brug og er ikke et legetøj.
- Må ikke adskilles. Overhold alle advarselmærkater. Fjern ikke advarselmærkaterne.
- Brug kun apparatet til det tiltænkte formål.
- Fastgør apparatet forsvarligt til siden af beholderen med klemmen. Placér beholderen på en flad overflade for at undgå at spilde, og at beholderen vælter. Placér ikke apparatet på et komfur eller i en ovn.
- Brug ikke deioniseret vand.
- Før du slutter apparatet til en stikkontakt, skal du kontrollere, at spændingen i strømfor- syningen svarer til angivelsen på apparatets mærkat.
- Børn skal være under opsyn for at sikre, at de ikke leger med apparatet. Lad ikke børn røre ved eller bruge apparatet. Hold apparatet og ledningen uden for børns rækkevidde.
- Brug aldrig et beskadiget apparat. Hvis apparatet er beskadiget, skal du lade det efter- se eller reparere af et godkendt servicecenter.
- Hvis ledningen er beskadiget, skal den udskiftes af producenten, dennes serviceagent eller en lignende kvalificeret person for at undgå fare.
- Lad ikke ledningen hænge ud over kanten af beholderen eller røre ved varme overflader.
- Sluk apparatet, og træk ledningen ud af stikkontakten, når du skal rengøre tilbehør. Fjern derefter tilbehør for rengøring.
- Apparatet er ikke beregnet til brug af personer (inkl. børn) med nedsatte fysiske, sensoriske eller mentale evner, eller som mangler erfaring og viden.
- Sous vide-staven er kun beregnet til brug med vand.
- Sluk apparatet, og afbryd strømfor- syningen, før du skifter tilbehør eller rører ved dele, der bevæger sig under brugen.
- Apparatet må bruges af børn på 8 år eller derover og personer med reducerede fysiske, sensoriske eller mentale evner, eller som mangler erfaring og viden, hvis de er under opsyn eller har modtaget instruktion i sikker brug af maskinen og forstår de involverede farer. Børn må ikke lege med apparatet. Børn må kun udføre rengøring og brugervedligeholdelse under opsyn.
- Apparatet er ikke beregnet til brug med ekstern timer eller separat fjernbetjening.
- Træk sous vide-staven ud af stikkontakten, før du fjerner apparatet fra væsken. Sous vide-staven bliver ved med at være varmt, når det er slukket, og må ikke berøres eller placeres på brændbare overflader.

OVERBLIK

Hoveddele og standardtilbehør:

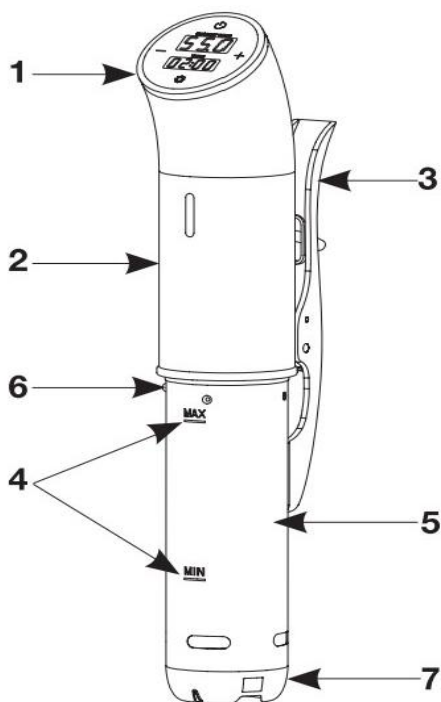

1. Kontrolpanel og display
2. Kontrollampe for drift
3. Klemme
4. MAKS. og MIN. vandstand
5. Skærm af rustfrit stål
6. Sikkerhedsskrue
7. Låg til vandpumpe







BRUG AF SOUS VIDE-STAVEN

Duskal bruge en rund eller rektangulær beholder eller gryde på 6-20 l sammen med sous vide-staven. Lås apparatet forsvarligt på siden af beholderen eller gryden med klemmen.



Kontrolpanel

INDSTILLING AF TEMPERATUR/TIDSUR:

1. Sæt ledningen i stikkontakten. Tallet "0" blinker, og den røde lysdiode for strøm tændes. Apparatet går i standbytilstand. Tryk på ikonet for at åbne indstillingstilstanden. Der lyder et bip. LED-displayer for temperatur viser "55.0", og LED-displayer for timeren viser "02:00". Begge display blinker på samme tid.
2. Indstilling af temperatur/timer:
 - a. Temperatur: Tryk på . LED-display for temperatur blinker "55.0". Tryk på "+/-" for at: øge/mindske temperatur med 0,5°C. Hvis du trykker længe på "+/-", øges/mindskes intervallet med 5°C .
Maks. temperatur 95°C
Min. temperatur 25°C
Temperaturnøjagtighed: $\pm 0,1^{\circ}\text{C}$
 - b. Timer: Tryk igen på  LED-displayet for timeren blinker "02:00". Tryk på "+/-" for at øge/mindske tiden med 1 minut. Hvis du trykker længe på "+/-", øges/mindskes intervallet med 5 minutter.
Maks. 59 min.
Min. 0 min.
 - c. Timer: Tryk igen på  LED-displayet for timerne blinker "02:00". Tryk på "+/-" for at øge/ mindske tiden med 1 time. Hvis du trykker længe på "+/-", øges/mindskes intervallet med 10 timer.
Maks. 99 timer
Min. 0 timer
3. Tryk på knappen/ikonet  for at bekræfte indstillingen. Apparatet starter. Når den indstillede temperatur nås, udsender apparatet 6 bip og aktiverer tilstanden "Hold samme temperatur".
4. Hvis du vil ændre indstilling, skal du trykke på knappen/ikonet  i 2 sekunder og derefter gentage proceduren som beskrevet ovenfor. Apparatet stopper automatisk og går i standby-tilstand, når den indstillede tid løber ud.
5. Hvis apparatet er i standby-tilstand, skal du trykke på knappen/ikonet  i 2 sekunder for at slukke apparatet.
6. Når vandstanden er under mærket "Min.", eller apparatet tages op under brugen, viser LED-displayet "Fejl", og apparatet bipper, indtil årsagen til fejlen er udbedret. Tryk på knappen/ikonet  for at genstarte apparatet. I modsat fald slukkes apparatet automatisk efter 30 sekunder.
7. Når det valgte program er udført, vises ikonet "Slut" i displayet, og der lyder 6 bip. Ikonet "Slut" vises, indtil apparatet slukkes eller genstartes. Når indstillingerne justeres, bipper apparatet.
8. Støjniveau $\leq 67\text{dB [A]}$ på en afstand af 30 cm.
9. Apparatet gemmer den sidst indstillede værdi.

VEDLIGEHOLDELSE:

Sluk altid apparatet, og træk stikket ud af stikkontakten.

Vedligeholdelse må kun udføres af certificeret personale.

Sørg for, at apparatet har samme temperatur som rumtemperaturen. Kontrollér for tegn på skader, herunder slidt ledning eller fysiske skader på apparatet. Hvis der er tegn på fysiske skader, skal du sende apparatet tilbage til forhandleren eller til fabrikken for at anskaffe udskiftningsdele.

MONTERING AF KABINETTET

Tag fat i apparatet og drej kabinettet mod uret, indtil pilen og symbolet for oplåsning er i samme horisontale position.

Stram sikkerhedsskruen.

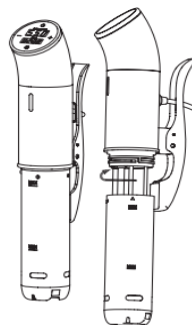

VEDLIGEHOLDELSE

[kabinet af rustfrit stål/pumpe]:

Fjern sikkerhedsskruen, hvis apparatet kræver vedligeholdelse.

Drej låget på pumpen væk fra låsestillingen, og træk låget af.

Kabinettet af rustfrit stål og låget til pumpen kan komme i opvaskemaskinen.



RENGØRING:

Brug opvaskemiddel og en blød tandborste til rengøring af varmeelementet, pumpeakslen og slangen med sensorer. Skyl under vandhanen.

Skyl ikke den øverste del af sous vide-staven, herunder kabinettet, med vand.

OFTTE STILLEDE SPØRGSMAÅL OG FEJLFINDING

Skurrende lyd:

Skærmen af rustfrit stål sidder løst. Skub skærmen af rustfrit stål op og drej til højre, indtil hullet flugter med møtrikken i kabinettet. Når skærmen er fastgjort, forsvinder støjen.

Omrøringsakslen kan også være bøjet ved et uheld. I dette tilfælde skal du skrue den nederste pumpekive af og forsigtigt skubbe skovlhjulet, indtil det er centreret.

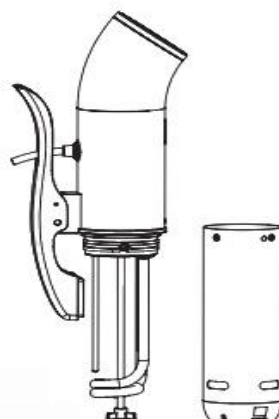

Slubrende lyd:

Pumpen har dannet en vandhvirvel, ligesom når du tømmer håndvasken eller badekarret i badeværelset. Påfyld mere vand, eller rør forsigtigt rundt med en ske.

Der findes ingen sikre måder at fjerne en vandhvirvel, der opstår på grund af pumpens rotation, men normalt forsvinder den af sig selv.

Boblende og susende lyd:

Pumpen suger luft ind - Påfyld mere vand. Du kan også se små bobler i beholderen. "Skade på maden:

Skade på maden:

Vandstrålen fra pumpen slår hul på æg eller ødelægger fiskefileter: Vend pumpeudløbet, så det vender mod beholderens væg. Det reducerer strømmen fra udløbet væsentligt. Det er også en god idé at lægge æg i en pose for at undgå, at de bliver skubbet rundt i visse beholdere.

Alarm om lav vandstand:

Påfyld mere vand – Vandstanden kan falde under brugen af pumpen på grund af vandstrømninger. Pumpen danner bølger – Bølgerne får sommetider vandstanden ved sensorerne til at falde og stige. Sommetider får bølgerne vandstanden til at falde lige under sensoren, og det medfører en alarm om lav vandstand.

Det er normalt, og du skal blot påfylde mere vand. Displayet viser "Fejl", og apparatet bipper i 2 minutter, hvorefter der vendes tilbage til den oprindelige tilstand, eller indtil du påfylder mere vand og genstarter apparatet.

Den aflæste temperatur matcher ikke termometeret:

Sous vide-staven er kalibreret efter en videnskabelig standard, der er langt mere præcis end almindelige termometre.

Kontrollér stik og sikringer, når apparatet ikke fungerer.

Lamperne glimter svagt, når systemet er tændt. Det er et normalt fænomen.

TEKNISKE DATA

Artikelnr. 11093712
220-240V~, 50/60Hz
1200 Watt

PRODUCENT

Epiq ApS
Krøyer Kielbergs Vej 3, 3. th
8660 Skanderborg, Danmark
www.epiq.dk

Vi tager forbehold for trykfejl.

INTRODUCTION

Thank you for choosing a product from Salling. You have acquired a quality product which meets all applicable performance and safety standards in the EU. In order to ensure proper treatment and a long product life, we recommend that you comply with the instructions below.

Please read the manual and especially the safety instructions carefully before using the product. Keep this manual and provide it for referral along with the product when others are using it.

GENERAL SAFETY INSTRUCTIONS

- Improper use of the product can cause personal injury and damage.
- Only use the product for what it is intended. The manufacturer is not liable for damages arising from improper use or handling.
- Always place the product on a dry, flat and stable surface well away from table edge or similar.
- The product is intended for household use only. The product is not for professional use.
- The product may only be connected to 220-240V~, 50/60Hz.
- The product engine/electronics, cord or plug cannot be submerged in water, and no water may get in contact with the engine/electronics.
- Never touch the product, cord or plug with wet or damp hands.
- Do not expose the product to direct sunlight, high temperatures, humidity, dust or corrosive substances.
- Never leave the product when it is turned on.
- When the product is in use, it should be kept under constant supervision. Children should always be supervised when using the product to ensure that they do not play with the product. The product is not a toy.
- The product may have sharp parts and must, therefore, be kept

out of reach of children.

- Only use the accessories that come with the product or that are recommended by the manufacturer.
- The product must not be used by people with reduced sensitivity, physical or mental disability, or people who are not able to operate the product unless they are supervised or instructed by a person responsible for their safety.

CORD AND PLUG

- Do not let the cord hang over the edge.
- Keep the cord and the product away from heat sources, hot objects and open flames.
- Unplug the power cord before cleaning and if the product is not in use. Do not pull the cord when removing the plug from the socket, rather grasp the plug itself.
- Make sure that the cord is fully extended.
- Check regularly that the cord and the plug are not damaged and do not use the product if this is the case, or if it has been dropped on the floor, dropped in water or damaged in another way.
- If the product or plug is damaged, the product must be inspected and, if necessary, repaired by an authorised repairer. Never try to repair the product yourself. Please, contact the store to see if there is a repair that falls under warranty. Tampering of the product will void the warranty.

RULES OF COMPLAINTS THE WARRANTY DOES NOT APPLY:

- If the above is not observed.
- If there has been unauthorised intervention of the product.
- If the product has been mishandled, subjected to rough treatment or some other form of damage.

PRODUCT DISPOSAL

Used product should not be disposed as household waste. According to legislation, the product should be disposed of

properly so that the materials can be recycled in an environmentally friendly manner. Further information is available from the responsible local authority or local disposal company. The product is equipped with the following logo:



GENERAL SAFETY INSTRUCTIONS

- Please put the cooking container on a place which can withstand over 120 heat for preventing damage.
- Never arbitrarily exchange the machine's original power cords. Never operate with a damaged cord or plug. Use properly grounded electrical outlets only.
- Do not immerse the appliance past the top mark of stainless steel skirt. Only the stainless steel skirt and the pump housing are dishwasher safe. Unplug from outlet when not in use and before cleaning.
- Burn Hazard: the cooking container, the stainless steel portion of circulator, and food pouches all get hot when used. Use oven mitts or tongs when handling the appliance to avoid getting burned.
- Do not disassemble. Observe all warning labels. Do not remove warning labels.
- Do not use this appliance for anything other than its intended use.
- Firmly lock the appliance by clamping it on the side of the container. Place the container on an even surface to prevent spills and tipping over. Do not place the appliance on a stove, or in an oven.
- Do not use deionized water [DI water].
- Before plugging into a socket, check whether your voltage corresponds to the rating label of the appliance.
- Never use a damaged appliance. If it has been damaged, please get it checked or repaired at an approved service center.
- If the supply cord is damaged, it must be replaced by the manufacturer, its service agent or similarly qualified person in order to avoid a hazard.
- Do not let the cord hang over the cooking container or touch hot surfaces.
- If you need to clean the accessories, please switch off the appliance and unplug the appliance from the power socket. Then release the accessories for cleaning.
- Sous Vide circulators are designed to be used only with water.
- Switch off the appliance and disconnect from the power supply before changing accessories or approaching parts that move in use.
- The appliance is not intended to be operated by means of an external timer or a separate remote-control system.
- Unplug the immersion heater before removing it from the liquid; After unplugging, the heating element will remain hot and should not be touched or placed on combustible surfaces.

OVERVIEW

Main Components and Standard Accessories:

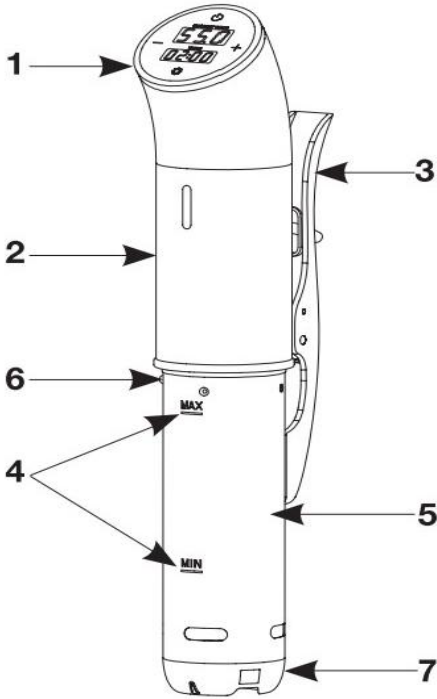

1. Control Button and Display
2. Working Indicator
3. Clamp
4. MAX and MIN Water level
5. Stainless Steel Skirt
6. Safety Screw
7. Water Pump Cap

USING THE SOUS VIDE

The Sous Vide circulator requires a 6-20L round, rectangular container or pot. Firmly lock the appliance by clamping it on the side of the container or pot.



Control panel

SETTING TEMPERATURE/TIMER

1. Plug it into the outlet. The number "0" will flash & the red Power LED light turns on and the appliance will enter standby mode. Press the icon to enter the setting mode. You will hear a beep sound. The temperature LED display "55.0" and the timer LED display

"02:00" will be flashing together.

2. Temperature/Timersetting.:

a. Temperature: Press the . The temperature LED display will flash "55.0".

Press "+/-" to increase/decrease by 0.5°C; If you press and hold "+/-" for a longer time the intervals will increase or decrease by 5°C;

Max.Temperature 95°C;

Min.Temperature 25°C .

Temperature accurate:+/- 0.1 °C

b. Timer: Press the again  b.. The Timer LED display will flash "02:00". Press "+/-" to increase or decrease the time by 1 minute. If you press and hold "+/-" for a longer time the intervals will increase or decrease by 5 minutes.

Max.Timer setting 59 min Min. Timer setting is 0 min.

c. Timer: Press the  again, The Timer LED display Will flash "02:00". Press "+/-" to increase or decrease the time by 1 hour; If you press and hold "+/-" for a longer time the intervals will increase or decrease by 10 hours.

Max.Timer setting is 99 hours Min. Timer setting is 0 hours.

3. Press the  button/icon to confirm the setting and the appliance will begin to work.

When the preset temperature is reached, the appliance will make three beep sounds and enter the "keep the temperature stable" state.

4. If you want to change the setting, Press and hold the button/icon  for 2 seconds, and then repeat the setting above.The unit will stop automatically when the preset time runs out and go into standby mode.

5. If the appliance is in standby mode, Press and hold the button/icon  for 2 seconds and the appliance will turn off.

6. When the water level is lower than the "Min" mark or the appliance is raised up during use, the temperature LED display will show "Err"and the appliance will make beep sounds until "err" is removed. Push the button/icon  to restart the appliance, otherwise the appliance will turn off automatically 30 seconds later.

7. When the preset program is done, the indication icon "End" will display on the temperature display area and 6 beep sounds will be heard. The "End"icon will continue to show until the appliance is turned off or restarted. When adjusting the settings, beep sounds will be heard.

8. Noise level ≤ 67dB [A] from 30 cm away.

9. The appliance can remember the last preset value.

MAINTENANCE

Always turn off and unplug the appliance.

Maintenance work must be performed by certified personnel only.

Make sure the appliance is at room temperature, check for signs of damage including pulled cord or physical damage to the appliance. If any signs of physical damage are found, send the appliance back to the agent or factory for replacement parts.

INSTALL THE SKIRT

Hold the appliance and align the unlock symbol and the arrow, rotate the skirt in anticlockwise direction until you can see the arrow and lock symbol are in the same horizontal position.

Firmly twist the safety screw.

MAINTENANCE

[stainless steel skirt/pump]

Twist off the safety screw if maintenance is needed. Turn the pump cap out of the lock position then pull off.

The stainless steel skirt and pump cap can be placed into the dishwasher.

CLEANING

For cleaning the heating element, pump shaft, and sensors tube, use dish soap, soft toothbrush and rinse under water. Do not rinse the top part of the circulator including the main body in water.

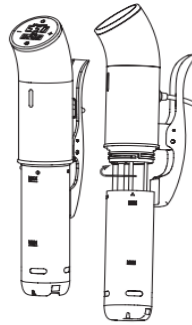

FAQ & TROUBLE SHOOTING

Grinding Noise:

The stainless steel skirt is loose. Push the stainless skirt up into the guide groove and turn to the right until the hole aligns the nut insert inside the body.

With the skirt secure, the noise will go away. There also might be the chance the stirring shaft was inadvertently bent. If this is the case, unscrew the bottom pump disc and gently push the impeller until it is centered.

Slurping noise:

Your pump has formed a water vortex like when you are emptying out a bathroom sink or tub.

Add more water or gently disturb with a spoon. There is no sure way to eliminate a vortex forming due to the pump rotation but usually it will go away on its own.

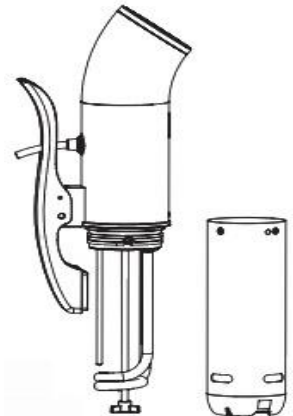

Gurgling + Whoosh noise:

The pump is sucking air - add more water. You should also see small bubbles in your tank.

Food damage:

The pump's water jet is cracking eggs or damaging fish fillets: Turn the pump outlet to face the container wall; this will greatly temper the flow of the pump output. It is also good practice to bag eggs to prevent them from being "blown" around in certain containers.

Low water level alarm:

Add more water-the water level can be dropped during operation by pump due to water turbulence. And the pump generates "Waves"- sometimes these waves will cause the water level at the sensors to fluctuate up and down. The waves sometimes drop the water level right under the sensor and will cause a low water alarm. This is normal and you just need to add more water.

The display will show "Err" with Bi-Bi of alarm for 2 minutes to return to the original state or until you add more water and restart the unit.

Temperature read does not match thermometer:

Sous Vide circulators are calibrated to a scientific platinum primary standard which is far more accurate than store thermometers.

When the machine is out of work, please check power plug and breakers.

Lights are slightly flickering when system is on, this is normal phenomenon.

TECHNICAL DATA

Article No. 11093712

220-240V~, 50/60Hz

1200 Watt

PRODUCER

Epiq ApS

Krøyer Kielbergs Vej 3, 3. th

8660 Skanderborg, Denmark

www.epiq.dk

We cannot be held responsible for any printing errors.