

EI-7973c

INSTRUCTIONS

5+

EXOST™
Loop

**TWIN TOWER
RACING SET**

- FR
- GB
- IT
- ES
- PT
- NL
- DE
- RU
- CZ
- HU
- SU
- NO
- DN
- FI

CONTENTS

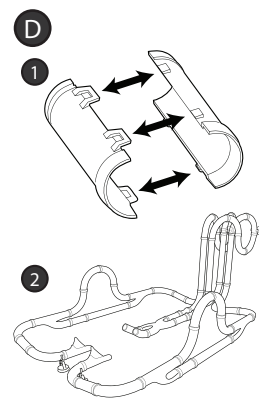
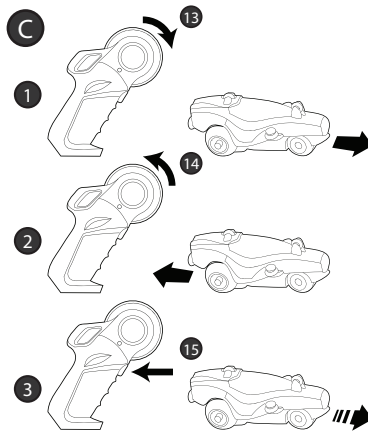
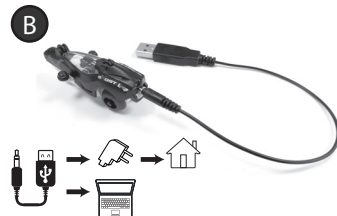
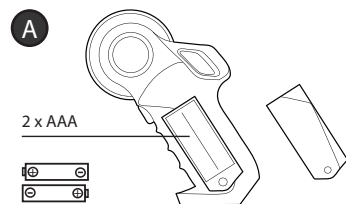
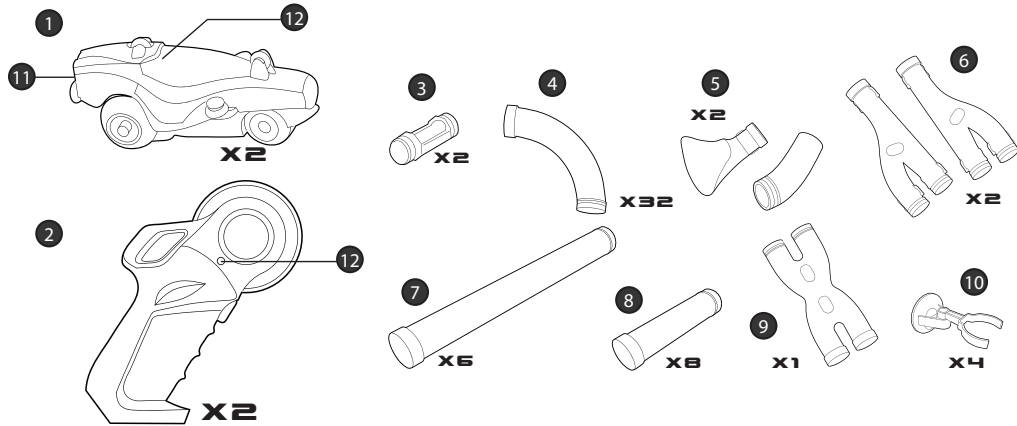



FRANÇAIS / FR

Contenu

- 1 Voitures x2
- 2 Emetteurs x2
- 3 2 tubes de départ
- 4 32 tubes courbés
- 5 2 set de 4 tubes sauts
- 6 2 set de 4 tubes raccourcis
- 7 6 longs tubes
- 8 8 tubes courts
- 9 1 tube «X»
- 10 4 ventouses de fixation
- 11 Bouton on/OFF
- 12 Voyant lumineux
- 13 Avancer
- 14 Reculer
- 15 Boost

- A** Installation des piles d'émetteur :
 - Ouvrez le compartiment à piles
 - Placez les 2 piles AAA en respectant les polarités + et -
 - Remplacez le couvercle
- B** Rechargez le véhicule si nécessaire :
 - Veillez à ce que l'interrupteur ON/OFF soit positionné sur OFF
 - Branchez le câble à l'arrière du véhicule et l'USB à l'ordinateur (ou) chargeur
- C** Démarrage :
 - 1 - Pour déplacer le véhicule vers l'avant ou vers l'arrière, poussez la roulette vers l'avant ou vers l'arrière
 - 2 - Pour faire accélérer le véhicule, maintenez le bouton Boost : 5s en mode super speed
 - 3 - Allumer le véhicule en positionnant l'interrupteur sur « ON »
- D** Assemblez les tubes :
 - 1 - Chaque tube est composé de deux parties. Clipsez les entre eux afin de les constituer
 - 2 - Une fois vos tubes montés, construisez le circuit
 - 3 - Si nécessaire, vous pouvez stabiliser votre circuit à l'aide des ventouses de fixation

ENGLISH / EN

Contents

- 1 Car x2
- 2 Transmitter x2
- 3 2 entrance tube
- 4 32 curved tubes
- 5 2 set of 4 jump tubes
- 6 2 set of 4 overtake tubes
- 7 6 long straight tubes
- 8 8 short straight tubes
- 9 1 «X» tube
- 10 4 tubes supporter
- 11 ON / OFF button
- 12 Light indication
- 13 Move forward
- 14 Move backward
- 15 Boost button

- A** Installing batteries in the transmitter:
 - Open the battery compartment
 - Insert 2 x AAA battery, respecting + and - polarities
 - Replace the cover
- B** Recharge the vehicle if necessary :
 - Make sure the ON/OFF switch is set to OFF
 - Insert the wire at the back of the vehicle and USB to the computer (or) USB charger
- C** Starting :
 - 1 - To move the car forwards or backwards, push the trigger forwards or backwards
 - 2 - To accelerate the vehicle, keep Boost button: 5s high speed
 - 3 - Start the car set to ON position
- D** Join the tubes:
 - 1 - Every tube is composed of two parts. Clip it together to gather it
 - 2 - Once your tubes assembled, build the circuit
 - 3 - If necessary, you can stabilize your loop with the tubes supporter



ITALIAN / IT

Contenu

- 1 Auto x2
- 2 Transmettitore x2
- 3 2 tubi di ingresso
- 4 32 tubi curvi
- 5 2 set di 4 tubi di salto
- 6 2 set di 4 tubi di sorpasso
- 7 6 tubi dritti lunghi
- 8 8 tubi dritti corti
- 9 1 tubo a X
- 10 4 supporti per tubi
- 11 Tasto ON / OFF
- 12 LED indication
- 13 In avanti
- 14 Indietro
- 15 Pulsante Boost

- A** Installazione delle pile del telecomando :
 - Aprite il vano delle pile
 - Posizionate le pile 2 x AAA rispettando le polarità + e -
 - Riposizionate il coperchio
- B** Ricarica il veicolo se necessario
 - Assicurati che l'interruttore ON/OFF sia impostato su OFF.
 - Collega il cavo USB sul retro del veicolo a un computer o un caricabatteria USB
- C** Funzionamento
 - 1 - Per far avanzare o indietro il veicolo, porta il comando in avanti o all'indietro
 - 2 - Per far accelerare il veicolo per 5 secondi, tieni premuto il pulsante Boost
 - 3 - Avvia il veicolo quando l'interruttore è in posizione ON
- D** Unisci i tubi
 - 1 - Ciascun tubo è composto da due parti. Fissale per unirle
 - 2 - Quando i tubi sono assemblati puoi costruire la pista
 - 3 - Se necessario, puoi stabilizzare gli anelli con l'apposito supporto per tubi.

ESPAÑOL / ES

Contenido

- 1 Coche x2
- 2 Emisora x2
- 3 2 tubos de entrada
- 4 32 tubos curvados
- 5 2 juegos de 4 tubos de salto
- 6 2 juegos de 4 tubos de adelantamiento
- 7 6 tubos rectos largos
- 8 8 tubos rectos cortos
- 9 1 tubo en «X»
- 10 4 soportes de tubos
- 11 El botón ON / OFF
- 12 luminoso indicación
- 13 Avanzar
- 14 Retroceder
- 15 Botón Turbo

- A** Instalación de las pilas del radiocontrol:
 - Abrir el compartimento de las pilas.
 - Colocar las pilas 2 x AAA respetando la polaridad + y -.
 - Volver a colocar la tapa.
- B** Recargar el vehículo cuando sea necesario:
 - Asegúrate de que el interruptor «ON/OFF» esté en la posición «OFF»
 - Enchufa el cable en la parte trasera del vehículo y el USB en el ordenador (o) cargador USB
- C** Arrancar:
 - 1 - Para que el coche avance o retroceda, empuja el mando hacia delante o hacia atrás
 - 2 - Para acelerar el vehículo, mantén pulsado el botón Turbo: 5 s alta velocidad
 - 3 - Arranca el coche en la posición «ON»
- D** Unir los tubos:
 - 1 - Cada tubo se compone de dos piezas. Engánchalas para unir las
 - 2 - Una vez montados los tubos, construye el circuito
 - 3 - En caso necesario, puedes estabilizar el bucle con el soporte de tubos



PORTUGUÊS / PT

Conteúdo

- 1 Carro x2
- 2 Comando x2
- 3 2 tubos de entrada
- 4 32 tubos curvados
- 5 2 conjuntos de 4 tubos para saltos
- 6 2 conjuntos de 4 tubos para ultrapassagens
- 7 6 tubos retos longos
- 8 8 tubos retos curtos
- 9 1 tubo em «X»
- 10 4 suportes de tubos

- 11 Botão ON / OFF
- 12 Indicador luminoso
- 13 Frente
- 14 trás
- 15 Botão Boost

- A** Instalação das pilhas no comando:
 - Abrir o compartimento das pilhas
 - Colocar as pilhas 2 x AAA, respeitando as polaridades + e -
 - Voltar a colocar a tampa
- B** Carregue o veículo, se necessário:
 - Certifique-se que o interruptor ON/OFF está na posição OFF
 - Insira o cabo na traseira do veículo e USB no computador (ou) carregador USB
- C** Começar:
 - 1 - Para mover o carro para a frente ou para trás, pressione o gatilho para a frente ou para trás
 - 2 - Para acelerar o veículo, mantenha o botão Boost premido: 5s para alta velocidade
 - 3 - Ligue o carro ao colocar na posição ON
- D** Juntar os tubos:
 - 1 - Cada tubo é composto por duas partes. Junta as duas partes
 - 2 - Assim que os tubos estiverem montados, crie o circuito
 - 3 - Se necessário, pode estabilizar as voltas com os suportes dos tubos

NEDERLANDS / NL

Inhoud

- 1 Wagen x2
- 2 Zender x2
- 3 2 ingangsbuizen
- 4 32 gebogen buizen
- 5 2 sets van 4 springbuizen
- 6 2 sets van 4 inhaal-buizen
- 7 6 lange rechte buizen
- 8 8 korte rechte buizen
- 9 1 «X» buis
- 10 4 buissteunen

- 11 ON / OFF-knop
- 12 Leuchtanzeige
- 13 Vooruit
- 14 Achteruit
- 15 Boost-knop

- A** Installatie van de batterijen van de zender:
 - Open het batterijvak
 - Plaats de 2 x AAA-batterijen en let hierbij op de polariteiten + en -
 - Plaats de klep terug
- B** Laad het voertuig op indien nodig:
 - Zorg ervoor dat de ON/OFF schakelaar op OFF staat
 - Sluit de kabel aan de achterkant van het voertuig aan op een USB van de computer (of) een USB-lader
- C** Starten:
 - 1 - Om de voertuigen naar voren of achteren te bewegen, drukt u de knop naar voren of achteren
 - 2 - Om het voertuig te versnellen, houdt u de boost-knop ingedrukt: 5s hoge snelheid
 - 3 - Start de auto met de schakelaar op ON
- D** Verbind de buizen:
 - 1 - Elke buis bestaat uit twee delen. Klip ze in elkaar om de buis te maken
 - 2 - Zodra de buizen zijn gemonteerd, kunt u het circuit bouwen
 - 3 - Indien nodig kunt u de bocht stabiliseren met behulp van de buissteunen



DEUTSCH / DE

Inhalt

- 1 Wagen x2
- 2 Sender x2
- 3 2 Eingangsröhren
- 4 32 gekrümmte Röhren
- 5 2 Sätze mit je 4 Sprungröhren
- 6 2 Sätze mit je 4 Überholröhren
- 7 6 lange gerade Röhren
- 8 8 kurze gerade Röhren
- 9 1 X-Röhre
- 10 4 Röhrenstützen
- 11 ON / OFF-Taste
- 12 Verklipperlicht
- 13 Vorwärts
- 14 Rückwärts
- 15 Den Schub-Knopf

- A** Einbau der Senderbatterien:
 - Das Batterieabteil öffnen.
 - Die Batterien 2 x AAA unter Beachtung der Polarität (+ und -) einsetzen.
 - Den Deckel aufsetzen.
- B** Das Fahrzeug bei Bedarf aufladen:
 - Den EIN/AUS-Schalter auf AUS stellen
 - Das Kabel an der Rückseite des Fahrzeugs einstecken und mit dem USB-Anschluss an den Computer oder das Ladegerät anschließen
- C** Starten:
 - 1 - Um das Auto vorwärts oder rückwärts zu bewegen, den Hebel vor oder zurück schieben
 - 2 - Zum Beschleunigen, den Schub-Knopf gedrückt halten: 5 Sek. Hochgeschwindigkeit
 - 3 - Zum Starten auf die Position EIN stellen
- D** Röhren verbinden:
 - 1 - Jede Röhre besteht aus zwei Teilen. Diese werden zusammengesteckt
 - 2 - Sind die Röhren zusammengesetzt, den Kreis aufbauen
 - 3 - Bei Bedarf die Schleife mit der Röhrenstütze stabilisieren

RUSSIAN / RU

Содержимое

- 1 Автомобиль x2
- 2 Пульт дистанционного управления x2
- 3 2 входные трубки
- 4 32 изогнутые трубки
- 5 2 комплекта из 4 трубок для прыжков
- 6 2 комплекта из 4 трубок для обгона
- 7 6 длинных прямых трубок
- 8 8 коротких прямых трубок
- 9 1 X-образная трубка
- 10 4 опоры для трубок
- 11 Кнопка ON / OFF
- 12 свет индикатор
- 13 Перемотка вперед
- 14 назад
- 15 кнопку ускорения

- A** Установка батареек в передатчик:
 - Откройте отсек для батареек
 - Установите батарейки 2 x AAA в соответствии с полярностью + и -
 - Закройте крышку
- B** При необходимости зарядите машину.
 - Убедитесь, что выключатель установлен в положение OFF (ВКЛ).
 - Подсоедините один разъем USB-кабеля к разъему сзади машины, а другой — к компьютеру или зарядному USB-устройству.
- C** Запуск.
 - 1 - Чтобы переместить машину вперед или назад, сдвиньте рычаг вперед или назад.
 - 2 - Чтобы ускорить машину, удерживайте кнопку ускорения в течение 5 секунд.
 - 3 - Чтобы запустить машину, установите выключатель в положение ON (ВКЛ).
- D** Соединение трубок.
 - 1 - Каждая трубка состоит из двух частей. Вставьте одну в другую до щелчка, чтобы соединить их.
 - 2 - Когда трубки будут собраны, постройте трассу.
 - 3 - Если требуется, петлю можно стабилизировать с помощью опор трубок.



CZECH REPUBLIC / CZ

Obsah

- 1 auto x2
- 2 vysílač x2
- 3 2 vstupní trubky
- 4 32 zakřivených trubek
- 5 2 sady 2 skokových trubek
- 6 2 sady 2 předjížděcích trubek
- 7 6 dlouhých rovných trubek
- 8 8 krátkých rovných trubek
- 9 1 „X“ trubka
- 10 4 trubkové podpěry

- 11 Tlačítko ON/OFF (ZAP/VYP)
- 12 kontrolka
- 13 záloha
- 14 ustoupit
- 15 Boost (zrychlení)

- A** Instalace baterií do vysílačního zařízení:
 - Otevřete přihrádku na baterie.
 - Vložte 2 x AAA baterie, dodržujte předepsanou polaritu + a -.
 - Umístěte kryt.
- B** V případě potřeby dobijte vozidlo:
 - Zkontrolujte, zda je hlavní vypínač nastaven do polohy OFF (ZAP)- Zasuňte kabel do zadní strany vozidla a USB do počítače (nebo) USB nabíječk
- C** Spuštění:
 - 1 - Chcete-li vozidlo posunout dopředu nebo dozadu, zatlačte ovladač dopředu nebo dozadu
 - 2 - Pro zrychlení vozidla podržte tlačítko Boost (zrychlení): 5 s vysoká rychlost
 - 3 - Nastartujte vozidlo přepnutím do polohy ON (ZAP)
- D** Spojte trubky:
 - 1 - Každá trubka se skládá ze dvou částí. Sklapněte je dohromady pro spojení.
 - 2 - Jakmile sestavíte trubky, postavte dráhu
 - 3 - Pokud je to nutné, můžete stabilizovat vaši smyčku pomocí trubek

HUNGARIAN / HU

Tartalom

- 1 autó x2
- 2 adó x2
- 3 2 bemenő cső
- 4 32 ívelt cső
- 5 2 4 ugrató csőből álló szett
- 6 2 szett, amely 4 előzéshez való csőből áll
- 7 6 hosszú egyenes cső
- 8 8 rövid egyenes cső
- 9 1 „X” cső
- 10 4 csőtartó

- 11 ON/OFF gomb
- 12 jelzőlámpa
- 13 előleg
- 14 visszavonulás
- 15 Boost (növelés) gombot

- A** Az adóegység elemeinek behelyezése:
 - Nyissa ki az elemtartót.
 - Helyezze be a 2 x AAA-os elemeket a + és - pólusok figyelembevételével.
 - Tegye vissza a fedelet.
- B** Szükség esetén töltsse fel a járművet:
 - Ellenőrizze, hogy a BE/KI kapcsoló KI állásban van-e
 - Csatlakoztassa a jármű hátoldalán lévő vezetékét és az USB-t a számítógéphez (vagy) az USB töltőhöz
- C** Indítás:
 - 1 - Az autó előre- és hátrafelé való mozgathatóságához tolja a triggert előre vagy hátra
 - 2 - A jármű felgyorsításához tartsa lenyomva a Boost (növelés) gombot: 5 s nagy sebesség
 - 3 - Az autó indításához állítsa a gombot ON (be) állásba
- D** A csövek csatlakoztatása:
 - 1 - Minden cső két részből áll. Kapcsolja össze őket
 - 2 - Amikor a csöveket összeszerelte, alkosson kört
 - 3 - Szükség esetén csőtartókkal stabilizálhatja a hurkot



SWEDISH / SU

Innehåll

- 1 Bil x2
- 2 Sändare x2
- 3 2 ingångsrör
- 4 32 böjda rör
- 5 2 set med 4 hopp rör
- 6 2 set med 4 omkörningsrör
- 7 6 långa raka rör
- 8 8 korta raka rör
- 9 1 «X»-rör
- 10 4 rörstöd

- 11 Knappen ON/OFF
- 12 Ijusindikator
- 13 Kör framåt
- 14 Kör bakåt
- 15 Boost-knappen

- A** Installera batterier i sändaren:
 - Öppna batteriluckan.
 - Sätt in batterier (2 x AAA), respektera polariteterna för + and -.
 - Sätt tillbaka skyddet.
- B** Ladda upp fordonet vid behov:
 - Se till att strömbrytaren står i läge OFF
 - För in ledningen baktill i fordonet och USB i datorn (eller) USB-laddare
- C** Igångsättning:
 - 1 - För att köra bilen framåt eller bakåt ska avtryckaren skjutas framåt eller bakåt
 - 2 - För att accelerera fordonet hålls Boost-knappen intryckt: 5 s högfart
 - 3 - Starta med bilen ställd i ON-läge
- D** Skarva rören:
 - 1 - Varje rör består av två delar. Snäpp samman dessa för att montera röret
 - 2 - När väl dina rör monterats ihop byggs banan
 - 3 - Vid behov kan du stabilisera din slinga med rörstöd

NORWEGIAN / NO

Innhold

- 1 Bil x2
- 2 Sender x2
- 3 2 inngangsrør
- 4 32 buede rør
- 5 2 sett av 4 hopp rør
- 6 2 sett av 4 forbikjøringsrør
- 7 6 lange rette rør
- 8 8 korte rette rør
- 9 1 «X» rør
- 10 4 rørstøtter

- 11 PÅ/AV-knapp
- 12 lysindikator
- 13 Kjør forover
- 14 Kjør bakover
- 15 Boost-knappen

- A** Korrekt innsetting av batterier i senderen:
 - Åpne batterirommet.
 - Sett inn batteriet med batteripolene riktig vei.
 - Sett lokket på plass.
- B** Lad opp kjøretøyet om nødvendig:
 - Sørg for at AV/PÅ-bryteren er satt til OP
 - Sett inn vaieren på baksiden av kjøretøyet og USB til datamaskin (eller) USB-lader
- C** Starte:
 - 1 - For å flytte bilen forover eller bakover skyver du utløseren forover eller bakover
 - 2 - For å akselerere kjøretøyet beholder du Boost-knappen: 5s høy hastighet
 - 3 - Start bilen stilt i PÅ-posisjon
- D** Koble til rørene:
 - 1 - Hvert rør består av to deler. Klips det sammen for å samle det
 - 2 - Så snart rørene er samlet, bygger du kretsen
 - 3 - Om nødvendig kan du stabilisere sløyfen med rørstøtten



DANISH / DN

Indhold

- 1 Bil x2
- 2 Sender x2
- 3 2 indgangsør
- 4 32 buede rør
- 5 2 sæt med 4 springør
- 6 2 sæt med 4 overhalingsør
- 7 6 lange, lige rør
- 8 8 korte, lige rør
- 9 1 «X» rør
- 10 4 rørunderstøtninger
- 11 ON/OFF-knap
- 12 lysindikation
- 13 Kør fremad
- 14 Kør bagud
- 15 Boost-knappen

- A** Sådan installeres batterier i senderen:
 - Åbn batterirummet.
 - Sæt batterier i, og vær opmærksom på + og - polerne.
 - Montér dækslet igen.
- B** Genoplad om nødvendigt køretøjet:
 - Sørg for, at TIL/FRA-kontakten står på FRA (OFF)
 - Sæt ledningen i bag på køretøjet og USB-stikket i en computer (eller) USB-oplader
- C** Start:
 - 1 - Bilen kører frem eller tilbage ved at trykke udløseren fremad eller bagud
 - 2 - Køretøjet accelereres op i fart ved at holde boost-knappen: 5 sek på høj hastighed
 - 3 - Start bilen ved at stille kontakt på ON
- D** Sæt rørene sammen:
 - 1 - Hvert rør er sammensat af to dele. Klik dem sammen for at samle dem
 - 2 - Når du har samlet rørene, kan du bygge banen
 - 3 - Om nødvendigt kan du stabilisere dit loop med rørunderstøtninger

FINNISH / FI

Sisältö

- 1 Auto x2
- 2 Lähetin x2
- 3 2 lähtöputkea
- 4 32 kaarevaa putkea
- 5 2 sarja x 4 hyppyputkea
- 6 2 sarja x 4 ohitusputkea
- 7 6 pitkä suoraa putkea
- 8 8 lyhyttä suoraa putkea
- 9 1 «X»-putki
- 10 4 putkitukea
- 11 Virtakytkin
- 12 merkivalo
- 13 Aja eteenpäin
- 14 Aja taaksepäin
- 15 Boost-painiketta

- A** Paristojen asentaminen lähettimeen:
 - Avaa paristokotelo.
 - Aseta paristot napaisuudet oikein päin.
 - Aseta kansi paikalleen.
- B** Lataa auto tarvittaessa:
 - Varmista, että ON/OFF-kytkin on asennossa OFF
 - Liitä johto auton taakse ja tietokoneen USB-porttiin (tai) USB-laturiin
- C** Käynnisty:

 - 1 - Paina liipaisin eteenpäin tai taaksepäin, jolloin auto liikkuu eteenpäin tai taaksepäin
 - 2 - Kiihdytä auton vauhtia painamalla Boost-painiketta: 5 s korkea nopeus
 - 3 - Käynnistä auto asettamalla asentoon ON

- D** Yhdistä putket:
 - 1 - Jokainen putki koostuu kahdesta osasta. Kokoa yhdistämällä ne toisiinsa.
 - 2 - Kun putket on koottu, rakenna rata.
 - 3 - Tarvittaessa voit vakauttaa silmukan putkitukien avulla.

Ce produit est conforme à la norme 2014/53/EU



Catégorie d'âge : 5+



ATTENTION

Ne convient pas aux enfants de moins de 3 ans. Petites pièces-risques d'étouffement.

Fabricant :

Silverlit Toys Mfy Ltd.
Rm 1102, 98 Granville
Road, Kowloon,
Hong Kong

Importé/distribué par :

SILVERLIT SAS
80, rue Barthelemy Danjou
92100 Boulogne-Billancourt
France



Le symbole d'une poubelle barrée indique que les piles simples, rechargeables, bouton, blocs de piles, etc. ne doivent pas être jetés à la poubelle ménagère. Les piles sont dangereuses pour la santé et l'environnement. Aidez à protéger l'environnement contre les risques sanitaires. Demandez à votre enfant de mettre au rebut les piles proprement en les déposant aux points de collecte de la commune. Les piles sont, de cette sorte, recyclées sans risque.



Déchets électriques et électroniques (DEEE):

Lorsque cet appareil est en fin de vie, veuillez retirer toutes les piles et les jeter séparément. Rapportez les appareils électriques à un centre de collecte des appareils électroniques et électroménagers. Les autres composants peuvent être jetés avec les ordures ménagères.

PRÉCISION SUR LA TECHNOLOGIE INFRAROUGE :

La voiture fonctionne en infrarouge, en extérieur les rayons UV peuvent interférer sur la connexion entre l'émetteur et le récepteur. Une utilisation en intérieur est fortement recommandée. Bien orienter la télécommande vers la voiture pour une meilleure réactivité des commandes. Portée maximum conseillée 8m.

L'utilisation du produit peut être perturbée par des interférences électromagnétiques. Si cela ce produit, éteindre et rallumer l'appareil ensuivant les instructions du manuel utilisateur. Dans le cas où les fonctions ne se réinitialiseraient pas, changez de lieu.

Conservez le mode d'emploi et l'emballage car ils contiennent des informations importantes.

Précautions de sécurité :

- Parents : veuillez lire les instructions d'emploi avec vos enfants avant la première utilisation.
- Arrêter le véhicule avec la radiocommande avant de la prendre en main
- Gardez les mains, les cheveux et vêtements éloignés des parties mobiles lorsque le jouet est en fonction.
- Ne pas utiliser le véhicule radiocommandé dans la rue. Ne pas heurter les personnes, les animaux et le mobilier de maison.
- Attention : Toute transformation ou modification effectuée sur ce produit, non expressément approuvée par la partie responsable de la conformité, pourrait entraîner l'annulation de l'autorisation d'utilisation concédée à l'utilisateur.

Avertissement concernant les piles :

- Les piles non-rechargeables ne doivent pas être rechargées.
- Retirez les piles rechargeables du jouet avant de les recharger.
- Les piles rechargeables doivent être rechargées sous la surveillance d'un adulte.
- Ne pas mélanger les piles de types différents ou des piles neuves avec des piles usées.
- Utilisez uniquement des piles du même type que celui recommandé ou d'un type équivalent.
- Insérez les piles en respectant la polarité. (+ et -)
- Retirez du jouet les piles usées.
- Ne pas mettre en court-circuit les bornes d'alimentation.
- Ne pas mélanger des piles neuves avec des piles usées.
- Ne pas mélanger Alcalines, piles standards (carbon-zinc) ou piles rechargeables (nickel-cadmium)
- Ce jouet (voiture) contient une pile non remplaçable

Soin et entretien :

- Retirez toujours les piles du jouet lorsqu'il reste longtemps hors service.
 - Essuyez le jouet délicatement avec un chiffon propre.
 - Gardez le jouet à l'écart de toute source directe de chaleur.
 - Ne pas immerger le jouet dans l'eau ceci pouvant endommager les composants électroniques.
- Conseil pratique :**
Pour une performance optimale, il est recommandé d'utiliser des piles alcalines neuves pour alimenter la voiture.
- Le chargeur de batterie utilisé avec le jouet doit être régulièrement contrôlé pour vérifier que le cordon, la fiche, le boîtier et les autres pièces ne sont pas endommagées. En cas de dommages, ne l'utilisez pas jusqu'à ce qu'il soit réparé.

Ce jouet doit uniquement être connecté à un équipement doté de l'un des symboles suivants :



Piles requises pour l'émetteur:



Alimentation ---
DC 2X1.5V/»AAA» /LR03/AM4
(non incluses)



Alimentation ---
Super Li Capacitor 3.2V / 70mAh
(incluses)

This product complies with the 2014/53/EU standard



Age category: 5+



WARNING:
CHOKING HAZARD - Small Parts.
Not for Children Under 3 years.

Manufacturer:
Silverlit Toys Mfy Ltd.
Rm 1102, 98 Granville
Road, Kowloon,
Hong Kong

Imported/distributed by:
SILVERLIT SAS
80, rue Barthelemy Danjou
92100 Boulogne-Billancourt
France



The symbol showing a crossed-out rubbish bin indicates that ordinary batteries, rechargeable batteries, button batteries, battery packs etc. should not be disposed of with household waste. Batteries are dangerous for health and the environment. Help to protect the environment against health risks. Ask your child to dispose of batteries cleanly by taking them to your local collection points. In this way, batteries can be recycled safely.



Waste electrical and electronic equipment (WEEE):

When this device reaches the end of its life, please remove all batteries and dispose of them separately. Take electrical devices to a collection centre for electronic equipment and household appliances. Other components can be disposed of with household waste.

ACCURACY ON INFRARED TECHNOLOGY:

Car may not work properly under sunlight. It is recommended to play indoor only. Direct the remote control towards the car for a better responsiveness of the controls. Recommended maximum range 8m.

The use of the product may be disrupted by electromagnetic interference. If this is the case, switch the device off and on again following the instructions in the user manual. If the functions are not reset, move to another location.

Instruction sheet and packaging must be retained since it contains important information.

Safety precautions:

- Parents: please read the instructions with your children before using the product for the first time.
- Stop the vehicle with the remote control before picking it up.
- Keep hands, hair and clothing away from moving parts when the toy is operating.
- Do not use the vehicle with the radio control in the street. Avoid collisions with people, animals and furniture.
- Warning: any change or modification made to this product that is not expressly approved in the relevant section of the declaration of conformity may terminate the usage authorisation granted to the user.

Battery warning:

- Non-rechargeable batteries are not to be recharged.
- Rechargeable batteries are to be removed from the toy before being charged.
- Rechargeable batteries should be charged under adult supervision.
- Different types of batteries or new and used batteries are not to be mixed.
- Only batteries of the same or equivalent type as recommended are to be used.
- Batteries are to be inserted with correct polarity. (+ and -)
- Exhausted batteries are to be removed from the toy.
- The supply terminals are not to be short-circuited.
- Do not mix old and new batteries.
- Do not mix alkaline batteries, standard batteries (carbon-zinc) and rechargeable batteries (nickel-cadmium).
- This toy (car) contains battery that is non-replaceable

Care and maintenance:

- Always remove the batteries from the toy if it is not used for a long time.
- Wipe the toy gently with a clean cloth.
- Keep the toy away from direct sources of heat.
- Do not immerse the toy in water, as this could damage electronic components.
- Replace batteries when they become less powerful.
- Battery charger used with the toy are to be regularly examined for damage to the cord, plug, enclosure and other parts, and in the event of such damage, they must not be used until the damage has been repaired.

This toy is only to be connected to equipment bearing either of the following symbols:

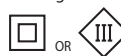

Batteries required for the transmitter:



Power supply 
DC 2X1.5V/»AAA» /LR03/AM4
(not included)



Power supply 
Super Li Capacitor 3.2V / 70mAh
(included)



Questo prodotto è conforme allo standard 2014/53/EU



Categoria d'uso: 5+



AVVERTENZA

Rischi di soffocamento: pezzi piccoli. L'uso è consigliato ai bambini di età inferiore a 3 anni.

Fabbricante :

Silverlit Toys Mfy Ltd.
Rm 1102, 98 Granville
Road, Kowloon,
Hong Kong

Importato/ distribuito da :

SILVERLIT SAS
80, rue Barthelemy Danjou
92100 Boulogne-Billancourt
France



Il simbolo di una pattumiera con una croce sopra indica che le pile singole, ricaricabili, pulsante, pacchetti di pile ecc. non devono essere smaltite all'interno dei rifiuti domestici. Le pile sono pericolose per la salute e per l'ambiente. Aiutate a proteggere l'ambiente dai rischi sanitari. Chiedete al vostro bambino di smaltire le pile correttamente nei centri di raccolta comuni concepiti a tal fine. Le pile in questo modo vengono riciclate senza alcun rischio.



Rifiuti elettrici ed elettronici (AEE):

Quando questo apparecchio giunge al termine del suo ciclo di vita utile, occorre rimuovere tutte le pile e smaltirle nella raccolta differenziata. Portate gli apparecchi elettrici presso un centro di raccolta di apparecchi elettronici ed elettrodomestici. Gli altri componenti possono essere smaltiti con i normali rifiuti domestici.

TECNOLOGIA A INFRAROSSI:

Auto potrebbe non funzionare correttamente sotto la luce del sole. Si consiglia di giocare solo al coperto. Dirigere il telecomando verso l'auto per una migliore capacità di risposta dei controlli. 8m portata massima consigliata.

Il funzionamento del prodotto può essere disturbato da interferenze elettromagnetiche. In tal caso, spegnere e riaccendere l'apparecchio seguendo le istruzioni del manuale utente. Nel caso in cui le funzioni non vengano reinizializzate, cambiate la posizione dell'apparecchio.

Conservare le istruzioni e la confezione perché contengono informazioni importanti.

Precauzioni di sicurezza :

- Genitori: vi preghiamo di leggere le istruzioni d'uso insieme ai vostri figli prima del primo utilizzo.
- Fermare il veicolo con il telecomando prima di prenderlo in mano
- Tenete le mani, i capelli e i vestiti lontano dalle parti mobili quando il giocattolo è in funzione.
- Non utilizzare il veicolo radiocomandato per strada. Non urtare le persone, gli animali e i mobili di casa.
- Avvertenza: Qualsiasi trasformazione o modifica effettuate su questo prodotto, non espressamente approvata dalla parte responsabile della conformità, potrebbe comportare l'annullamento dell'autorizzazione all'uso concessa all'utente.

Avvertimento concernente le pile :

- Le batterie non ricaricabili non devono essere ricaricate.
- Le batterie ricaricabili devono essere rimosse dal giocattolo prima di essere ricaricate.
- Le batterie ricaricabili devono essere ricaricate sotto la supervisione di un adulto.
- Non mischiare tipi diversi di batterie oppure batterie nuove e usate.
- Utilizzare solo batterie del tipo consigliato oppure di tipo equivalente.
- Le batterie devono essere inserite rispettando la corretta polarità. (+ e -)
- Le batterie esaurite devono essere rimosse dal prodotto.
- Non mettere mai in corto circuito i terminali di alimentazione.
- Non mischiare batterie vecchie e nuove.
- Non mischiare pile alcaline, pile standard (carbono-zinco) o pile ricaricabili (nichel-cadmio)
- Questo giocattolo (auto) contiene una batteria non sostituibile.

Cura e manutenzione:

- Rimuovere sempre le pile dal giocattolo quando quest'ultimo non viene usato per un periodo di tempo prolungato.
- Pulite il giocattolo delicatamente con un panno pulito
- Tenete il giocattolo lontano dalla luce solare diretta
- Non immergere il giocattolo in acqua in quanto questo potrebbe danneggiare i componenti elettronici
- Sostituite le pile se la potenza diminuisce
- Ispezionare regolarmente la caricabatteria del giocattolo per assicurarsi che il cavo, la spina, le superfici esterne e le altre parti non siano danneggiati; in caso contrario, non usarli finché il danno non è stato riparato.

Il giocattolo deve essere collegato esclusivamente ad apparecchi contrassegnati da uno dei seguenti simboli:



OPPURE



Pile richieste per il telecomando:



Alimentazione 
DC 2X1.5V/»AAA» /LR03/AM4
(non incluso)

P 12



Alimentazione 
Super Li Capacitor 3.2V / 70mAh
(incluso)



Este producto cumple la norma 2014/53/UE

Edad: 5+



ADVERTENCIA

Riesgo de asfixia: piezas pequeñas. No recomendado para niños menores de 3 años.

Fabricante:

Silverlit Toys Mfy Ltd.
Rm 1102, 98 Granville
Road, Kowloon,
Hong Kong

Importado/ distribuido por :

SILVERLIT SAS
80, rue Barthelemy Danjou
92100 Boulogne-Billancourt
France



El símbolo del cubo de basura tachado indica que las pilas normales, recargables, botón, en bloque, etc., no deben tirarse a la basura. Las pilas son peligrosas para la salud y el medio ambiente. Colabore en la protección del medio ambiente contra los riesgos sanitarios. Pida a su hijo o hija que deseche las pilas adecuadamente, depositándolas en los puntos de recogida comunitarios. De este modo, las pilas se reciclarán sin riesgos.



Desechos eléctricos y electrónicos (DEEE):

Al final de la vida útil de este aparato, retire todas las pilas y deséchelas separadamente. Lleve los aparatos eléctricos a un servicio de recogida de aparatos electrónicos y electrodomésticos. El resto de los componentes se pueden desechar junto con la basura doméstica.

TECNOLOGÍA INFRARROJA:

El coche no puede funcionar correctamente bajo la luz del sol. Es recomendable sólo para jugar en interiores. Apunte el control remoto hacia el coche para una mejor capacidad de respuesta de los controles. Distancia máxima recomendada de 8m.

Las interferencias electromagnéticas pueden entorpecer el uso del producto. Si se produce este problema, apague y vuelva a encender el aparato siguiendo las instrucciones del manual del usuario. En el caso de que no se reinicien las funciones, cambie de lugar.

Conserve la hoja de instrucciones y el envase, ya que contienen información importante.

Precauciones de seguridad:

- Padres: Leer las instrucciones de uso con sus hijos antes del primer uso.
- Detener el vehículo con el radiocontrol antes de recogerlo.
- Mantener las manos, el pelo y la ropa alejados de las partes móviles cuando el juguete esté en movimiento.
- No utilizar el vehículo teledirigido en la calle. Evitar impactar en personas, animales y los muebles de la casa.
- Advertencia: Toda transformación o modificación introducida en este producto, que no haya sido expresamente aprobada por los responsables de la conformidad, podría ocasionar la anulación de la autorización de uso que se concede al usuario.

Advertencia en cuanto a las pilas:

- No se deben recargar las pilas no recargables.
- Deben quitarse las pilas recargables del juguete antes de iniciar su carga.
- Las pilas recargables deben cargarse bajo la supervisión de un adulto.
- No deben mezclarse tipos diferentes de pilas, ni pilas nuevas con usadas.
- Se recomienda usar únicamente pilas del mismo tipo o equivalentes.
- Se debe insertar las pilas respetando la polaridad correcta. (+ y -)
- Se debe quitar las pilas agotadas del juguete.
- Los terminales de suministro no deben ser cortocircuitados.
- No mezclar pilas nuevas con pilas usadas.
- No mezclar pilas alcalinas, normales (carbono-zinc) y recargables (níquel-cadmio).
- Este juguete (coche) contiene una batería que no se puede cambiar.

Cuidados y mantenimiento:

- Retirar siempre las pilas del juguete cuando no se vaya a utilizar durante una temporada.
- Limpiar con cuidado utilizando un trapo limpio.
- Guardar lejos de toda fuente directa de calor.
- No sumergirlo en el agua, lo cual podría dañar los componentes electrónicos.
- Cambiar las pilas si disminuye la potencia
- El cargador de batería que se utiliza con el juguete debe inspeccionarse regularmente para detectar daños en el cable, el enchufe, la carcasa y otras piezas y, en caso de que esté dañado, no deberá utilizarse hasta que dichos daños hayan sido reparados.

Este juguete solo debe conectarse a un equipo que tenga cualquiera de los símbolos siguientes:



OR



Pilas requeridas para el radiocontrol:



Suministro de Corriente $\equiv \equiv$
DC 2X1.5V»AAA» /LR03/AM4
(no incluidas)



Suministro de Corriente $\equiv \equiv$
Super Li Capacitor 3.2V / 70mAh
(incluidas)

Este produto está conforme a norma 2014/53/EU



Classificação etária: 5+



ATENÇÃO

Risco de asfixia: peças pequenas.
Não recomendado para menores de 3 anos.

Fabricante :
Silverlit Toys Mfy Ltd.
Rm 1102, 98 Granville
Road, Kowloon,
Hong Kong

**Importado/
distribuído por :**
SILVERLIT SAS
80, rue Barthelemy Danjou
92100 Boulogne-Billancourt
France



O símbolo do contedor de lixo barrado com uma cruz indica que as pilhas simples, recarregáveis, tipo "botão", blocos de pilhas, entre outras, não devem ser eliminadas com o lixo doméstico. As pilhas são prejudiciais para a saúde e o ambiente. Ajude a proteger o ambiente dos riscos sanitários. Peça ao seu filho que elimine as pilhas devidamente colocando-as nos pilhões, para que as pilhas sejam recicladas sem nenhum risco.



Resíduos de equipamentos eléctricos e electrónicos (REEE):

Quando este aparelho chegar ao fim da vida útil, retire todas as pilhas e elimine-as separadamente. Deixe os aparelhos eléctricos e electrodomésticos. Os outros componentes podem ser eliminados com o lixo doméstico.

TECNOLOGIA INFRAVERMELHA:

O carro pode não funcionar corretamente sob a luz solar. Recomendamos brincar apenas no interior. Aponte o controle remoto para o carro para uma melhor capacidade de resposta dos controles. Alcance máximo recomendado de 8m.

A utilização do produto pode ser perturbada por interferências electromagnéticas. Se for esse o caso, desligue e volte a ligar o aparelho, seguindo as instruções do manual do utilizador. Se as funções não se reiniciarem, mude de lugar.

A folha de instruções e embalagem devem ser guardadas, uma vez que contém informação importante.

Precauções de segurança:

- Pais: ler as instruções de utilização com os seus filhos, antes da primeira utilização.
- Parar o veículo com o telecomando antes de pegar no carro
- Manter as mãos, o cabelo e a roupa afastados das partes móveis quando o brinquedo está ligado.
- Não utilizar o carro telecomandado na rua. Não bater com o carro nas pessoas, nos animais e na mobília.
- Aviso! Todas as transformações ou alterações realizadas ao produto, que não tenham sido expressamente aprovadas pela parte responsável pela conformidade, podem implicar a anulação da autorização de utilização concedida ao utilizador.

Aviso relativo às pilhas:

- As pilhas não recarregáveis não devem ser recarregadas.
- As pilhas recarregáveis devem ser removidas do brinquedo antes de serem carregadas.
- As pilhas recarregáveis devem ser carregadas sob supervisão de um adulto.
- Não deve misturar diferentes tipos de pilhas nem pilhas novas com pilhas usadas.
- Devem ser utilizadas apenas pilhas do mesmo tipo ou de tipo equivalente às recomendadas.
- As pilhas devem ser inseridas com a polaridade correta.
- As pilhas gastas devem ser removidas do brinquedo. (+ e -)
- Os terminais de alimentação não devem ser colocados em curto-circuito.
- Não misture pilhas novas com pilhas usadas.
- Não misturar pilhas alcalinas, pilhas padrão (zinco-carbono) ou pilhas recarregáveis (níquel-cádmio).
- Este brinquedo (carro) contém uma bateria que não pode ser substituída.

Cuidados e manutenção:

- Retirar sempre as pilhas do brinquedo quando não é utilizado durante muito tempo.
- Limpar o brinquedo delicadamente com um pano limpo.
- Manter o brinquedo longe de todas as fontes directas de calor.
- Não mergulhar o brinquedo na água, visto que tal pode danificar os componentes electrónicos.
- Substituir as pilhas se a potência diminuir.
- O carregador da bateria utilizado com o brinquedo deve ser inspecionado regularmente quanto a danos no cabo, ficha, estrutura ou outras partes e, no caso desses danos, não deve ser utilizado até os danos terem sido reparados.

Este brinquedo só deve ser ligado a equipamento que contenha um dos seguintes símbolos:



Pilhas necessárias para o comando:



Fornecimento ———
DC 2X1.5V/»AAA» /LR03/AM4
(não incluído)



Fornecimento ———
Super Li Capacitor 3.2V / 70mAh
(incluído)

Dit product voldoet aan de 2014/53/ EU standaard



Leeftijdscategorie: 5+



WAARSCHUWING

Risico op verstikking: kleine onderdelen.
Af te raden voor kinderen jonger dan 3 jaar.

Fabrikant

Silverlit Toys Mfy Ltd.
Rm 1102, 98 Granville
Road, Kowloon,
Hong Kong

Geïmporteerde/ gedistribueerd door :

SILVERLIT SAS
80, rue Barthelemy Danjou
92100 Boulogne-Billancourt
France



Het symbool van een doorgekruste vuilnisbak geeft aan dat gewone, oplaadbare en knoopcelbatterijen, batterijdozen enz. niet bij het huishoudelijk afval mogen worden weggegooid. Batterijen zijn gevaarlijk voor de gezondheid en het milieu. Help het milieu te beschermen tegen gezondheidsrisico's. Vraag uw kind de batterijen op de juiste manier weggehooid door ze af te geven bij een inzamelingspunt van de gemeente. De batterijen worden op deze manier gerecycled zonder risico.



Elektrische en elektronische afval (WEEE):

Wanneer dit apparaat aan het einde van zijn levensduur is, dient u alle batterijen te verwijderen en ze afzonderlijk weg te gooien. Breng alle elektrische apparaten naar een inzamelingspunt voor elektronische en huishoudapparatuur. De andere onderdelen kunnen worden weggegooid met huishoudafval.

INFRAROODTECHNOLOGIE:

Auto's kunnen niet goed onder zonlicht werken. Het wordt aanbevolen om enige indoor spelen. Richt de afstandsbediening op het voertuig voor een betere responsiviteit van de controles. Aanbevolen maximale bereik 8m

Het gebruik van het product kan worden ontregeld door elektromagnetische storingen. Als dit zich voordoet, moet u het apparaat uitschakelen en opnieuw inschakelen volgens de instructies van de gebruiksaanwijzing. In het geval de functies niet opnieuw worden geïnitieerd, moet u de locatie veranderen.

Bewaar de gebruiksaanwijzing en de verpakking, deze bevatten belangrijke informatie.

Veiligheidsmaatregelen:

- Ouders: lees de gebruiksaanwijzing samen met uw kinderen aandachtig door vóór het eerste gebruik
- Breng het voertuig tot stilstand met de radiobesturing voordat u het in de hand neemt
- Houd handen, haren en kleding weg van bewegende onderdelen terwijl het speelgoed is ingeschakeld.
- Gebruik het radiografisch bestuurd voertuig niet op straat. Niet tegen mensen, dieren en meubilair laten stoten.

Waarschuwing: elke transformatie of wijziging aan het product die niet uitdrukkelijk is goedgekeurd door de partij die verantwoordelijk is voor de conformiteit, kan het gebruiksrecht dat aan de gebruiker is verleend, ongedaan maken.

Waarschuwing met betrekking tot de batterijen:

- Niet-oplaadbare batterijen mogen niet opnieuw geladen worden.
- Neem oplaadbare batterijen voor het laden uit het speelgoed.
- Oplaadbare batterijen mogen alleen opgeladen worden onder het toezicht van een volwassene.
- Gebruik geen verschillende soorten batterijen of oude en nieuwe batterijen door elkaar.
- Gebruik slechts batterijen van het aanbevolen of een soortgelijk type.
- Leg de batterijen met de polen in de juiste richting in het vak. (+ en -)
- Neem lege batterijen uit het speelgoed.
- De voedingspookklemmen mogen niet kortgesloten worden.
- Oude en nieuwe batterijen niet samen gebruiken.
- Gebruik geen alkaline, standaard (zink-koolstof) of herlaadbare (nikkel-cadmium) batterijen samen.
- Dit speelgoed (auto) bevat een batterij die niet kan worden vervangen.

Verzorging en onderhoud:

- Verwijder altijd de batterijen uit het speelgoed als het langere tijd niet zal worden gebruikt
- Veeg het speelgoed voorzichtig af met een schone doek
- Bewaar het speelgoed uit de buurt van elke directe warmtebron
- Het speelgoed niet onderdompelen in water omdat hierdoor de elektronische onderdelen kunnen beschadigd raken
- Vervang de batterijen als de kracht afneemt
- De batterijlader die met het speelgoed gebruikt wordt, dient regelmatig geïnspecteerd te worden op schade aan het snoer, de stekker, de behuizing en andere onderdelen en in het geval van dergelijke schade, mag deze niet worden gebruikt tot de schade is hersteld.

Het speelgoed mag alleen op een uitrusting worden aangesloten die een van de volgende symbolen draagt:



Batterijen, vereist voor de zender:



Stroomvoorziening $\equiv \equiv$
DC 2X1.5V/»AAA» /LR03/AM4
(niet inbegrepen)



Stroomvoorziening $\equiv \equiv$
Super Li Capacitor 3.2V / 70mAh
(inbegrepen)

Dieses Produkt erfüllt die Anforderungen der Richtlinie 2014/53/EU



Altersgruppe : 5+



ACHTUNG

Erstickungs Risiko : kleine Teile.
Nicht geeignet für Kinder unter 3 Jahren.

Hersteller:

Silverlit Toys Mfy Ltd.
Rm 1102, 98 Granville
Road, Kowloon,
Hong Kong

Importiert/ verteilt durch :

SILVERLIT SAS
80, rue Barthelemy Danjou
92100 Boulogne-Billancourt
France



Das Symbol einer durchkreuzten Mülltonne bedeutet, dass einfache oder wiederaufladbare Batterien, Knöpfe, Batterieblöcke usw. nicht in den Hausmüll entsorgt werden dürfen. Batterien sind für Gesundheit und Umwelt gefährlich. Schützen Sie die Umwelt vor Gesundheitsrisiken. Fordern Sie Ihr Kind auf, die Batterien ordnungsgemäß an den Sammelstellen der Gemeinde abzugeben. Auf diese Weise werden Batterien gefahrlos wiederverwertet.



Elektrische und elektronische Abfälle:

Erreicht dieses Gerät sein Lebensende, entnehmen Sie bitte alle Batterien und entsorgen Sie sie getrennt. Bringen Sie die elektrischen Geräte zu einer Sammelstelle für elektronische Apparate und Haushaltselektrik. Die anderen Komponenten können im Hausmüll entsorgt werden.

INFRAROT-TECHNOLOGIE:

Das Auto kann nicht richtig unter Sonnenlicht funktionieren. Es wird empfohlen, nach innen zu spielen. Richten Sie die Fernbedienung auf das Fahrzeug für eine bessere Reaktionsfähigkeit der Bedienelemente. Empfohlene maximale Reichweite 8m

Die Benutzung des Produkts kann durch elektromagnetische Interferenzen gestört werden. In einem solchen Fall den Apparat gemäß den Hinweisen des Benutzerhandbuchs aus- und wieder einschalten. Falls sich die Funktionen nicht neu initialisieren lassen, wechseln Sie den Standort.

Anleitung und Verpackung müssen aufbewahrt werden, da sie wichtige Informationen enthalten.

Sicherheitsvorkehrungen:

- Eltern: Lesen Sie bitte vor der ersten Verwendung die Benutzungshinweise gemeinsam mit Ihren Kindern.
- Stoppen Sie das Fahrzeug mit der Fernsteuerung, bevor Sie es in die Hand nehmen.
- Solange das Spielzeug in Betrieb ist, halten Sie Hände, Haare und Kleidung entfernt von den beweglichen Teilen.
- Betreiben Sie das ferngesteuerte Fahrzeug nicht auf der Strasse. Nie Personen, Tiere oder das Wohnungsmobilfahrfahrer.
- Achtung: Jede an diesem Produkt vorgenommene Transformation oder Veränderung, die nicht ausdrücklich erlaubt wird durch den Haftungsbereich der Konformität, kann die Annullierung der dem Benutzer erteilten Benutzergenehmigung zur Folge haben.

Warnung in Bezug auf die Batterien:

- Nicht-wiederaufladbare Batterien nie erneut laden.
- Wiederaufladbare Batterien müssen vor erneutem Laden ausgebaut werden. (Für Produkte mit wiederaufladbarer Batterie)
- Wiederaufladbare Batterien sollten unter Aufsicht eines Erwachsenen aufgeladen werden.
- Batterien unterschiedlichen Typs bzw. neue und gebrauchte Batterien nie miteinander mischen.
- Nur Batterien des empfohlenen Typs oder gleichwertig verwenden.
- Beim Einsatz der Batterien die Polarität (+ und -) beachten.
- Verschlissene Batterien sind aus dem Produkt zu nehmen.
- Anschlusspole nie kurzschließen.
- Keine neuen und alten Batterien mischen.
- Nie Alkalin-, Standard- (Karbon-Zink) oder wiederaufladbare (Nickel-Kadmium) Batterien miteinander mischen.
- Dieses Spielzeug (Auto) enthält eine nicht austauschbare Batterie.

Pflege und Wartung :

- Bleibt das Spielzeug längere Zeit unbenutzt, sind stets die Batterien heraus zu nehmen.
- Das Spielzeug mit einem sauberen Tuch vorsichtig reinigen.
- Das Spielzeug stets fern von einer direkten Wärmequelle halten.
- Falls die Leistung sinkt, die Batterien austauschen.
- Ladegeräte, die mit dem Spielzeug benutzt werden, müssen regelmäßig auf Schäden am Kabel, Stecker, Gehäuse und anderen Teilen untersucht werden. Falls solche Schäden entdeckt werden, müssen die Schäden erst repariert werden, bevor das Gerät wieder benutzt werden darf.

Dieses Spielzeug darf nur mit Geräten verbunden werden, die mit einem der folgenden Symbole versehen sind:



ODER



Für den Sender erforderliche Batterien:



Stromversorgung $\equiv \equiv \equiv$
DC 2X1.5V »AAA» /LR03/AM4
(nicht inbegriffen)



Stromversorgung $\equiv \equiv \equiv$
Super Li Capacitor 3.2V / 70mAh
(inbegriffen)

Данное изделие соответствует стандарту 2014/53/EU.



Возрастная группа: 5 +



ВНИМАНИЕ

Ввиду наличия мелких деталей существует опасность удушья. Не рекомендовано детям до 3-х лет.

Производитель
Silverlit Toys Mfy Ltd.
Rm 1102, 98 Granville
Road, Kowloon,
Hong Kong

**Импортировано/
распространено**
SILVERLIT SAS
80, rue Barthelemy Danjou
92100 Boulogne-Billancourt
France



Знак перечёркнутого мусорного ведра символизирует, что батареи, зарядные батарей и устройства не должны выбрасываться вместе с домашними отходами. Батареи токсичны и могут нанести вред здоровью и окружающей среде. Пожалуйста проинформируйте детей о том, что батареи должны быть сданы в специальный пункт для безопасной переработки. Помогите сохранить окружающую среду.



Согласно «Директиве по отходам от электрического и электронного оборудования», использованные батареи должны сдавать на безопасную переработку в соответствующий пункт приёма отходов.

ИНФРАКРАСНАЯ ТЕХНОЛОГИЯ :

Автомобиль не может работать должным образом под воздействием солнечного света. Рекомендуется играть только в помещении. Направьте пульт дистанционного управления в сторону автомобиля для лучшей отзывчивости управления. Рекомендуемая максимальная дальность 8 м

На использование данного изделия могут влиять электромагнитные помехи. Если это произойдет, просто выключите и снова включите устройство, следуя инструкциям в руководстве пользователя. В случае если функции устройства не восстанавливаются, измените место использования.

Сохраните инструкцию и упаковку, так как они содержат важную информацию.

Меры предосторожности :

- Родители: пожалуйста, прочитайте инструкцию по применению вместе с детьми перед первым использованием изделия.
- Всегда выключайте радиоуправляемый автомобиль, прежде чем взять его в руки.
- Не касайтесь движущихся частей руками, волосами и одеждой, когда игрушка включена.
- Не используйте машину на проезжих частях.
- Необходимо избегать столкновений с людьми, животными и мебелью.
- Внимание: любое изменение или преобразование данного изделия без предварительного одобрения стороной, ответственной за соответствие, может привести к аннулированию разрешения на эксплуатацию для пользователя.

Предупреждение относительно батареек :

- Не пытайтесь заряжать неперезаряжаемые батарейки.
- Перед зарядкой аккумуляторные батарейки необходимо извлечь из игрушки.
- Аккумуляторные батарейки следует заряжать под присмотром взрослых.
- Не используйте одновременно старые и новые батарейки, а также батарейки разных типов.
- Используйте батарейки только рекомендованного или аналогичного типа.
- Соблюдайте полярность при установке батареек (+ и -)
- Использованные батарейки необходимо извлечь из игрушки.
- Не допускайте короткого замыкания контактов питания.
- Не используйте одновременно новые и старые батарейки.
- Не смешивайте щелочные, стандартные (углерод-цинковые) батарейки или аккумуляторные батарейки (никель-кадмиевые)
- Данная игрушка (автомобиль) содержит аккумулятор, не подлежащий замене.

Уход и ремонт:

- Всегда вынимайте батарейки из игрушки, если она долго не используется.
- Аккуратно протирайте игрушку чистой тканью
- Держите игрушку подальше от прямого источника тепла
- Замените батарейки, если мощность уменьшается
- Регулярно проверяйте зарядное устройство на наличие повреждений кабеля, вилки, корпуса и других частей. В случае выявления таких повреждений не пользуйтесь зарядным устройством, пока повреждения не будут устранены.

Игрушку можно подключать только к оборудованию, имеющему следующие обозначения:



ИЛИ



Батарейки для пульта управления :



Поставка
DC 2X1.5V/»AAA» /LR03/AM4
(не входит)



Поставка
Super Li Capacitor 3.2V / 70mAh
(включены)



Tento výrobek je v souladu se směrnicí 2014/53/EU

Věková kategorie: 5+



POZOR

Není vhodné pro děti mladší 3 let. Obsahuje drobné části – hrozí nebezpečí udušení.

Výrobce:

Silverlit Toys Mfy Ltd.
Rm 1102, 98 Granville
Road, Kowloon,
Hong Kong

**Dovezený/
distribubovaný :**

SILVERLIT SAS
80, rue Barthelemy Danjou
92100 Boulogne-Billancourt
France



Symbol přeškrtnuté popelnice označuje, že monočlánky, nabíjecí baterie, knoflíkové baterie, bloky baterií atd. nesmějí být vyhazovány do popelnic určených pro směsný odpad. Baterie jsou nebezpečné pro zdraví a životní prostředí. Pomáhejte chránit životní prostředí před zdravotními riziky. Požádejte své dítě, aby baterie zlikvidovalo vhodným způsobem tak, že je odevzdá na nejbližším sběrném místě. Baterie tak budou recyklovány zcela bez rizika.



Elektrického a elektronického odpadu (WEEE):

Když tato jednotka je konec života, odstranit všechny baterie a vyhodit odděleně. Přinést spotřebiče elektrické a elektronických zařízení sběrné spotřebiče. Ostatní složky mohou být smíchány s domovní odpad.

PŘESNOST JE INFRAČERVENÉ TECHNOLOGIE:

Car nemusí správně fungovat na slunci. Doporučuje se hrát pouze krytý. Nasměruje dálkový ovladač na autě pro lepší citlivost ovládacích prvků. Doporučená maximální dosah 8 metrů.

Používání tohoto výrobku může být narušeno elektromagnetickými interferencemi. V takovém případě zařízení vypnete a znovu zapnete podle pokynů uvedených v příručce pro uživatele. Pokud se funkce zařízení neobnoví, změňte místo.

Návod k obsluze a obal si uschovejte, protože obsahují důležité informace.

Bezpečnostní opatření:

- > Rodiče: Přečtete svým dětem pokyny k použití před prvním použitím zařízení.
- > Před tím, než vezmete vozidlo do ruky, jej vypnete pomocí dálkového ovládacího.
- > Ruce, vlasy a oděvy udržujte v bezpečné vzdálenosti od hračky v provozu.
- > Nepoužívejte dálkově ovládané vozidlo na ulici. Nenařezte do lidí, zvířat ani nábytku v domě.
- > Varování: Veškeré změny nebo úpravy provedené na tomto výrobku bez výslovného schválení strany odpovídající za shodu mohou mít za následek zrušení povolení k používání výrobku, které bylo uživateli uděleno.

Varování týkající se baterií:

- > Nepokoušejte se nabíjet baterie, které nejsou určeny k nabíjení.
- > Nabíjecí baterie vyjměte před nabíjením ze zařízení.
- > Dobíjecí baterie se smí dobíjet pouze pod dohledem dospělé osoby.
- > Nemíchejte různé typy baterií, ani nové baterie s použitými.
- > Používejte výhradně baterie doporučeného či podobného typu.
- > Při vkládání baterií do zařízení dodržujte polaritu + a -.
- > Vybité baterie vyjměte ze zařízení.
- > Nezkratujte přívodní svorky.
- > Nemíchejte staré a nové baterie.
- > Nemíchejte alkalické baterie se standardními (zinko-uhlíkovými) či nabíjecími (nikl- kadmiovými) bateriemi.
- > Tato hračka (auto) obsahuje baterii, kterou nelze vyměnit.

Péče a údržba:

- > Pokud hračku delší dobu nepoužíváte, vždy z ní vyjměte baterie.
 - > Hračku jemně otřete čistým hadříkem.
 - > Udržujte hračku mimo dosah všech přímých zdrojů tepla.
 - > Neponořujte hračku do vody, mohlo by dojít k poškození jejích elektronických součástí.
 - > Pokud je výkon baterií oslaben, vyměňte je za nové.
 - > Nabíječka baterií použitá s hračkou musí být pravidelně kontrolována na poškození kabelu, zástrčky, krytu a dalších částí a v případě takového poškození nesmí být používána, dokud není poškození odstraněno.
- Praktické rady:**
Aby bylo dosaženo optimálního výkonu, použijte k napájení auta nové alkalické baterie.

Tato hračka se smí připojit pouze k zařízení, které je opatřeno některým z následujících symbolů:



Baterie požadované pro vysílací zařízení:



Napájení DC 2X1.5V/»AAA» /LR03/AM4 (není součástí balení)



Napájení Super Li Capacitor 3.2V / 70mAh (zahrnutý)

A termék megfelel a 2014/53/EU szabványoknak



Korosztály: 5+



FIGYELMEZTETÉS

Nem alkalmas 3 év alatti gyermekek számára. Az apró alkatrészek fulladást okozhatnak.

Gyártó:

Silverlit Toys Mfy Ltd.
Rm 1102, 98 Granville
Road, Kowloon,
Hong Kong

Importált/ forgalmazza:

SILVERLIT SAS
80, rue Barthelemy Danjou
92100 Boulogne-Billancourt
France



Az áthúzott szemetesedény szimbólum azt jelzi, hogy az egyszerű, újratölthető elemeket, gombaelemeket, elemblokkokat, stb. nem szabad a háztartási hulladékba dobni. Az elemek veszélyesek az egészségre és a környezetre. Járuljon hozzá a környezet egészségügyi kockázatokkal szembeni védelméhez! Kérje meg gyermekét, hogy ha az elemeket le akarja selejtezni, vigye őket a település kijelölt gyűjtőpontjaira. Ily módon az elemek újrahasznosítása biztonságos.



Elektromos és elektronikai hulladékok (WEEE):

Ha ez az egység az élet végén, vegye ki az összes elemek és dobja külön-külön. Hozd készülékek elektromos elektronikus berendezések gyűjtőközpontba készülékek. A többi komponens keverhető háztartási hulladék.

PONTOSSÁG AZ INFRAVÖRÖS TECHNOLOGIA:

Autó nem fog megfelelően működni napfény. Javasoljuk, hogy játszani beltéri csak. Irányítsa a távirányítót az autó jobban reagáljon a kezelőszervek. Ajánlott maximális tartomány 8m.

A termék használatát az elektromágneses interferencia zavarhatja. Ha ez történik, kapcsolja ki, majd kapcsolja be újra a készüléket a használati útmutató utasításai szerint. Abban az esetben, ha a funkciókat nem lehet újra inicializálni, változtasson helyet.

A használati utasítást és a csomagolást meg kell őrizni, mert fontos információt tartalmaznak.

Biztonsági óvintézkedések:

- > Szülők: az első használat előtt szíveskedjék gyermekével közösen elolvasni a használati utasítást.
- > Mielőtt a járművet kézbe venné, állítsa le a rádióvezérléssel.
- > A játék működése közben tartsa távol a kezét, a haját és a ruháját a mozgó alkatrészekről.
- > Ne használja az utcán a rádióvezérelt járművet. Ne ütköztessen emberekkel, állatokkal és lakberendezési tárgyakkal.
- > Figyelmeztetés: A termék minden olyan átalakítása vagy módosítása, amit a megfelelőségért felelős fél nem hagyott jóvá kifejezetten, a felhasználónak adott használati engedély érvénytelenítését eredményezheti.

Az elemekkel kapcsolatos figyelmeztetés:

- > Ne töltsön nem tölthető elemeket.
- > Az újratölthető elemeket töltés előtt ki kell venni.
- > Az újratölthető elemek töltését felnőtt felügyelete mellett kell végezni.
- > Ne keverje össze a különböző típusú elemeket, ill.
- > az új elemeket a használtakkal.
- > Csak ajánlott típusú, vagy azzal egyenértékű típusú elemeket használjon.
- > Az elemek behelyezése közben ügyeljen a + és - pólusokra.
- > A használt elemeket el kell távolítani a termékből.
- > Ne zárja rövidre a táppólusokat.
- > Ne keverjen össze régi és új elemeket.
- > Ne keverje az alkáli elemeket, a standard elemeket (szén-cink), ill. az újratölthető elemeket (nikkel-kadmium).
- > Ez a játék (autó) nem cserélhető elemet tartalmaz.

Ápolás és karbantartás:

- > Vegye ki mindig az elemeket a játékból, ha hosszú ideig nem használják.
 - > Óvatosan törölje meg a játékot egy tiszta ronggyal.
 - > Tartsa távol a játékot minden közvetlen hőforrástól.
 - > Ne merítse vízbe a játékot, mert károsodhatnak az elektronikus alkatrészek.
 - > Cserélje ki az elemeket, ha a teljesítmény csökken.
 - > A játékhoz használt akkumulátortöltőt rendszeresen ellenőrizni kell a vezeték, csatlakozó, burkolat és egyéb részek sérülése szempontjából, az esetleges sérülés esetén ne használja a terméket, amíg a sérülést meg nem javíttatja.
- Gyakorlati tanács:**
Az optimális teljesítmény érdekében az autó energiaeellátásához új alkáli elemek használata ajánlott.

A játékot csak a következő szimbólumok egyikével ellátott berendezéshez csatlakoztassa:



Az adóegységhez szükséges elemek:



Tápegység
DC 2X1.5V/»AAA» /LR03/AM4
(a csomag nem tartalmazza)



Tápegység
Super Li Capacitor 3.2V / 70mAh
(beleértve)

Denna produkt uppfyller EU-direktiv 2014/53



Ålderskategori: 5+



VARNING

Risk för kvävning; små delar.
Rekommenderas inte för barn under 3 år.

Tillverkare

Silverlit Toys Mfy Ltd.
Rm 1102, 98 Granville
Road, Kowloon,
Hong Kong

Importerade/ distribueras av

SILVERLIT SAS
80, rue Barthelemy Danjou
92100 Boulogne-Billancourt
France



Symbolen som visar en överkryssad papperskorg indikerar att vanliga batterier, uppladdningsbara batterier, knappcells batterier, batteripaket etc. inte får kastas i hushållssoptorna. Batterier är farliga för hälsan och miljön. Hjälp till att skydda miljön mot hälsorisker. Be ditt barn att kasta batterierna korrekt genom att ta dem till ditt lokala insamlingsställe. På så sätt kan batterierna säkert återvinnas.



Avfall från elektriska och elektroniska produkter (WEEE):

När enheten när slutet av sin livslängd, ta ur alla batterier och kasta dem separat. Ta elektriska enheter till en uppsamlingscentral för elektronisk utrustning och hushållsapparater. Andra delar kan kastas i hushållssoptorna.

EXAKTHET MED INFRARÖD TEKNIK:

Bilen kanske inte fungerar ordentligt i solljus. Det är rekommenderat att endast använda produkten inomhus. Rikta fjärrkontrollen mot bilen för bättre respons från kontrollerna. Rekommenderat maximalt avstånd är 8 m.

Användningen av produkten kan störas av elektromagnetiska störningar. Om så är fallet, slå av och sedan på enheten igen enligt instruktionerna i bruksanvisningen. Om funktionen inte återställs, gå till en annan plats.

Instruktionsbladet och förpackningen måste behållas eftersom de innehåller viktig information.

Säkerhetsåtgärder:

- > Föräldrar: läs instruktionerna med dina barn innan produkten används för första gången.
- > Stoppa fordonet med fjärrkontrollen innan den plockas upp.
- > Se till att händer, hår och kläder inte kommer i kontakt med rörliga delar när leksaken används.
- > Använd inte fordonet med radiokontrollen på gatan. Undvik att krocka med människor, djur och möbler.
- > Varning: eventuella ändringar eller modifikationer till denna produkt som inte uttryckligen har godkänts i det berörda avsnittet av försäkringen om överensstämmelse kan upphäva behörigheten att använda produkten som tidigare beviljats användaren.

Batterivarning:

- > Ladda inte icke-laddningsbara batterier.
- > Laddningsbara batterier måste tas ur innan de laddas om.
- > Laddningsbara batterier skall laddas under övervakning av vuxna.
- > Blanda inte olika batterityper eller nya batterier med gamla.
- > Använd endast batterier av rekommenderad eller motsvarande typ.
- > Var noga med att respektera polariteten för + och - när du byter batterier.
- > Förbrukade batterier måste tas ur produkten.
- > Kortslut inte kraftplintarna.
- > Blanda inte gamla och nya batterier.
- > Blanda inte alkaliska batterier, standardbatterier (kol-zink) och laddningsbara batterier (nickel-kadmium).
- > Denna leksak (bil) innehåller batterier som inte är utbytbara

Skötsel och underhåll:

- > Ta alltid ur batterierna från leksaken om den inte kommer att användas på ett tag.
- > Torka leksaken försiktigt med en ren tras.
- > Se till att leksaken inte kommer i kontakt med en direkt värmekälla.
- > Sänk inte ner leksaken i vatten, eftersom detta kan skada elektroniska komponenter.
- > Batteriladdare som används med leksaken måste kontrolleras regelbundet om det finns skador på sladden, kontakten, hölje eller andra delar, om sådana skador existerar skall den inte användas innan skadan har reparerats.

Tips:

För optimal prestanda är det rekommenderat att använda nya alkaliska battericeller

Denna leksak skall endast anslutas till utrustning som har någon av följande symboler:



Batterier som krävs för sändaren:



Strömförsörjning \equiv
DC 2X1.5V/»AAA» /LR03/AM4
(ingår ej)



Strömförsörjning \equiv
Super Li Capacitor 3.2V / 70mAh
(medföljer)

Dette produktet oppfyller 2014/53/ EU-standarden



Alderskategori: 5+



ADVARSEL

Kvelningsfare: Inneholder små deler som kan svelges. Ikke anbefalt for barn under 3 år.

Produsent

Silverlit Toys Mfy Ltd.
Rm 1102, 98 Granville
Road, Kowloon,
Hong Kong

Importert/ distribuert av

SILVERLIT SAS
80, rue Barthelemy Danjou
92100 Boulogne-Billancourt
France



Symbolet som viser en søppelkasse med kryss over, betyr at vanlige batterier, oppladbare batterier, knappcellebatterier, batteripakker osv. ikke skal kastes i restavfallet. Batterier er skadelige for helse og miljø. Bidra til å beskytte miljøet mot helse- og miljørisiko. Oppfordre barnet ditt til å kaste batteriene ved å ta dem til din nærmeste miljøstasjon eller returpunkt. Slik kan batteriene gjenvinnes på en forsvarlig måte.



Kassering av elektrisk og elektronisk utstyr (WEEE):

Fjern og kast alle batterier i produktet på en forsvarlig måte når produktet har nådd slutten på sin levetid. Ta alle elektriske deler til en miljøstasjon eller et returpunkt for elektronisk avfall og husholdningsapparater. Andre komponenter kan kastes i restavfallet.

NØYAKTIGHET I FORBINDELSE MED INFRARØD TEKNOLOGI:

Lekebilen vil kanskje ikke virke som den skal i sollys. Det anbefales å kun leke innendørs. Rett fjernkontrollen rett mot bilen for bedre respons fra kontrollene. Anbefalt maks rekkevidde er 8 m.

Bruk av produktet kan påvirkes av elektromagnetiske forstyrrelser. Skulle forstyrrelser oppstå, skru produktet av og på igjen og følg anvisningene i brukerveiledningen. Flytt til et annet område dersom funksjonene ikke tilbakestilles.

Instruksjonsark og emballasje må beholdes siden den inneholder viktig informasjon.

Sikkerhetstiltak:

- > Foreldre: Les instruksjonene sammen med barnet/barna før dere tar i bruk produktet for første gang.
- > Stans kjøretøyet med fjernkontrollen før det plukkes opp.
- > Hold hender, hår og klær borte fra bevegelige deler når leketøyet er i bruk.
- > Bruk ikke kjøretøyet med fjernkontrollen i gaten. Unngå kollisjoner med mennesker, dyr og møbler.
- > Advarsel: Enhver endring eller modifikasjon gjort på dette produktet som ikke er uttrykkelig godkjent i den aktuelle delen i samsvarserklæringen kan føre til annullering av brukerautorisasjonen.

Batteriadvarsel:

- > Ikke-oppladbare batterier skal ikke lades.
- > Oppladbare batterier må fjernes før de lades.
- > Oppladbare batterier bør lades under tilsyn av voksne.
- > Bland ikke sammen forskjellige typer batterier, eller gamle og nye batterier.
- > Benytt kun anbefalte batteritype, eller tilsvarende.
- > Vær påpasselig med riktig plassering av batteripolene ved innsetting av batteriene.
- > Brukte batterier må fjernes fra produktet.
- > Ikke kortslett strømterminalene.
- > Ikke bland gamle og nye batterier.
- > Bland ikke alkaliske batterier, brunstensbatterier (sink-karbon-batterier) og oppladbare batterier (nikkel-kadmiumbatterier).
- > Dette leketøyet (bil) inneholder batteri som ikke kan byttes ut

Skjøtsel og vedlikehold:

- > Fjern alltid batteriene fra leketøyet dersom det ikke blir brukt over lengre tid.
 - > Tørk leketøyet forsiktig med en ren klut.
 - > Hold leketøyet borte fra direkte varme.
 - > Ikke dypp leketøyet i vann, da dette kan skade de elektriske delene.
 - > Batterilader som brukes med leketøyet skal regelmessig undersøkes for skader på ledningen, støpselet, kabinettet og andre deler, og i tilfelle slike skader, må de ikke brukes før skaden er reparert.
- Tips:**
- > Det anbefales å bruke nye alkaliske batterier for best ytelse.

Dette leketøyet skal bare kobles til utstyr som har et av følgende symboler:



Batterier til sender:



Strømforsyning $\equiv \equiv$
DC 2X1.5V/»AAA» /LR03/AM4
(ikke inkludert)

Batterier til bil:



Strømforsyning $\equiv \equiv$
Super Li Capacitor 3.2V / 70mAh
(medfølger)

Dette produkt overholder standarden i direktiv 2014/53/EU



Alderskategori: 5+



ADVARSEL

Risiko for kvælning: små dele.
Anbefales ikke til børn under 3 år.

Fabrikant

Silverlit Toys Mfy Ltd.
Rm 1102, 98 Granville
Road, Kowloon,
Hong Kong

Importeret/ distribueres af

SILVERLIT SAS
80, rue Barthelemy Danjou
92100 Boulogne-Billancourt
France



Symbolet med en overstreget affaldsspand indikerer, at almindelige batterier, genopladelige batterier, knapcellebatterier, batteripakker osv. ikke må bortskaffes sammen med husholdningsaffald. Batterier er farlige for sundheden og miljøet. Hjælp med at beskytte miljøet mod sundhedsrisici. Bed dine børn om at bortskaffe batterier på en korrekt måde ved at tage dem med til det lokale indsamlingssted. På denne måde kan batterier genbruges på en sikker måde.



Affald fra elektrisk og elektronisk udstyr (elskrot):

Når denne enhed når til slutningen af sin levetid, skal du fjerne alle batterier og bortskaffe dem adskilt. Bring elektriske enheder til et indsamlingscenter for elektronisk udstyr og husholdningsapparater. Andre komponenter kan bortskaffes sammen med husholdningsaffald.

NØJAGTIGHED PÅ INFRARØD TEKNOLOGI:

Bilen fungerer muligvis ikke korrekt under sollys. Indendørs leg anbefales udelukkende. Peg med fjernbetjeningen mod bilen for en bedre reaktionsevne fra kontrollerne. Anbefalet maksimal rækkevidde: 8 m.

Anvendelsen af produktet kan blive forstyrret af elektromagnetisk interferens. Hvis dette er tilfældet, skal du slukke enheden og tænde den igen, mens du følger instruktionerne i brugermanualen. Hvis funktionerne ikke nulstilles, så flyt et andet sted hen.

Brugsvejledningen og emballagen skal gemmes, da de indeholder vigtige oplysninger.

Sikkerhedsforanstaltninger:

- > Til forældre: læs venligst vejledningen sammen med dit barn, inden I benytter produktet for første gang.
- > Stands køretøjet med fjernbetjeningen, inden det samles op.
- > Hold hænder, hår og tøj væk fra bevægelige dele, når legetøjet er i drift.
- > Brug ikke køretøjet med radiostyring på gaden. Undgå sammenstød med mennesker, dyr og møbler.
- > Advarsel: enhver ændring eller modifikation af dette produkt, der ikke er udtrykkeligt godkendt i det relevante afsnit af overensstemmelsestestklæringen, kan opsige brugerens tilladelse til anvendelse.

Batteriadvarelse:

- > Du må ikke genoplade ikke-genopladelige batterier.
- > Genopladelige batterier skal fjernes for genopladning.
- > Genopladelige batterier skal oplades under opsyn af en voksen.
- > Bland ikke forskellige typer batterier eller nye batterier med gamle batterier.
- > Brug kun batterier af den anbefalede type eller en tilsvarende type.
- > Sørg for at være opmærksom på + og - polerne, når batterierne sættes i.
- > Brugte batterier skal fjernes fra produktet.
- > Du må ikke kortslutte strømterminalerne.
- > Bland ikke gamle og nye batterier.
- > Bland ikke alkaline-batterier, standardbatterier (kul-zink) og genopladelige batterier (nikkel-cadmium).
- > Dette legetøj (bil) indeholder et batteri, der ikke kan udskiftes.

Beskyttelse og vedligeholdelse:

- > Fjern altid batterierne fra legetøjet, hvis det ikke anvendes i længere tid.
 - > Aftør legetøjet forsigtigt med en ren klud.
 - > Hold legetøjet væk fra direkte varmekilder.
 - > Nedsenk ikke legetøjet i vand, da dette kan beskadige elektroniske dele.
 - > Opladeren, der benyttes til legetøjet, skal efterses jævnligt for skader på ledning, stik, hus og andre dele. Hvis der konstateres sådanne skader, må opladeren ikke benyttes, for skaden er ubedret.
- Tips:**
- > For optimal ydelse anbefales det at bruge alkaline-batterier

Dette legetøj må kun tilsluttes udstyr, der er forsynet med et af følgende symboler:



Påkrævede batterier til senderen:



Strømforsyning ---
DC 2X1.5V/»AAA» /LR03/AM4
(ikke inkluderet)



Strømforsyning ---
Super Li Capacitor 3.2V / 70mAh
(inkluderet)

Tämä tuote on
direktiivin 2014/53/
EU mukainen



Ikäryhmä: 5+



VAROITUS

Tukeytumisvaara: pieniä osia.
Ei suositella alle 3-vuotiaille lapsille.

Valmistaja

Silverlit Toys Mfy Ltd.
Rm 1102, 98 Granville
Road, Kowloon,
Hong Kong

Tuotujen/jakamat

SILVERLIT SAS
80, rue Barthelemy Danjou
92100 Boulogne-Billancourt
France



Jätessäiliömerkki, jonka yli on vedetty risti, tarkoittaa, että tavallisia paristoja, ladattavia paristoja, nappiparistoja, paristoyksiköjä jne. ei saa hävittää tavallisen talousjätteen mukana. Paristot ovat vaarallisia terveydelle ja ympäristölle. Auta suojaamaan ympäristöä terveysriskeiltä. Pyydä lastasi hävittämään paristot vastuullisesti toimittamalla ne paikalliseen keräyspisteeseen. Näin ne voidaan kierrättää turvallisesti.



Sähkö- ja elektroniikkalaiteromu:

Kun tämä laite saavuttaa käyttöikänsä lopun, poista kaikki paristot ja hävitä ne erikseen. Toimita sähkölaitteet elektroniikkalaitteiden ja kodinkoneiden keräyskeskukseen. Muut komponentit voidaan hävittää talousjätteen mukana.

INFRAPUNATEKNIIKAN TARKKUUS:

Auto ei välttämättä toimi oikein auringonvalossa. Sitä suositellaan käytettävän vain sisätiloissa. Ohjauksen vastaavuutta voi parantaa suuntaamalla kauko-ohjaimen autoa kohti. Suositeltava enimmäisetäisyys on 8 m.

Sähkömagneettiset häiriöt voivat häiritä tuotteen käyttöä. Kytke tässä tapauksessa laite pois päältä ja sitten takaisin päälle noudattaen käyttöoppaan ohjeita. Jos toiminnot eivät palaudu normaaleiksi, siirry toiseen paikkaan.

Säilytä ohje ja pakkaus, koska niissä on tärkeitä tietoja.

Turvavaroitustenpiteet:

- > Vanhemmat: luekaa ohjeet lasten kanssa ennen tuotteen käyttämistä ensimmäistä kertaa.
- > Pysäytä ajoneuvo kauko-ohjaimella ennen sen nostamista.
- > Pidä kädet, hiukset ja vaatteet poissa liikkuvien osien läheltä, kun lelu on toiminnassa.
- > Älä käytä ajoneuvoa radio-ohjauksella kadulla. Vältä törmäyksiä ihmisiin, eläimiin ja huonekaluihin.
- > Varoitus: kaikki tuotteeseen tehtävät muutokset, joita vaatimustenmukaisuusvakuutuksen asiaankuuluvassa osiossa ei ole nimenomaisesti hyväksytyt, voivat kumota käyttäjälle annetun tuotteen käyttöluvan.

Paristovaroitus:

- > Älä lataa ei-ladattavia paristoja.
- > Ladattavat paristot tulee poistaa laitteesta ennen lataamista.
- > Ladattavat paristot saa ladata vain aikuisen valvonnassa.
- > Älä sekoita eri tyyppisiä paristoja tai uusia ja vanhoja paristoja keskenään.
- > Käytä vain suositeltuja paristotyyppisiä tai vastaavia.
- > Noudata + ja –napaisuuksia, kun asetat paristoja.
- > Käytetyt paristot tulee poistaa tuotteesta.
- > Älä kytke virtanapojia oikosulkuun.
- > Älä käytä sekaisin vanhoja ja uusia paristoja.
- > Älä sekoita keskenään alkaliparistoja, tavallisia paristoja (hiili-sinkki) ja ladattavia paristoja (nikkeli-kadmium).
- > Tämä lelu (auto) sisältää pariston, jota ei voi vaihtaa.

Huolto ja ylläpito:

- > Poista aina paristot lelusta, mikäli sitä ei käytetä pitkään aikaan.
- > Pyyhi lelu varovasti puhtaalla liinalla.
- > Pidä lelu poissa suorien lämmönlähteiden lähetyiltä.
- > Älä upota lelua veteen, sillä se voi vahingoittaa elektronisista komponentteja.
- > Lelun kanssa käytettävä akkulaturi on tarkastettava säännöllisesti johdon, pistokkeen, kotelon ja muiden osien vaurioiden varalta. Mikäli vaurioita ilmenee, niitä ei saa käyttää ennen kuin vaurio on korjattu.

Vinkkejä:

- > Uusia alkaliparistoja suositellaan optimaalisen suorituskyvyn takaamiseksi

Tämä lelu on tarkoitettu liitettäväksi vain laitteisiin, joissa on jompikumpi seuraavista symboleista:



Lähettimeen vaadittavat paristot:



Virtalähde ———
DC 2X1.5V»AAA» /LR03/AM4
(ei sisälly)



Virtalähde ———
Super Li Capacitor 3.2V / 70mAh
(sisälly)



EXOST™
Loop

SILVERLIT SAS

80, rue Barthelemy Danjou
92100 Boulogne-Billancourt
France