

Model 70587

Brugsanvisning
Bruksanvisning
Bruksanvisning
Käyttöohje
Instruction manual
Gebrauchsanweisung
Podręcznik użytkownika
Kasutusjuhend
Manual de instrucciones
Manuale di istruzioni
Gebruiksaanwijzing
Manuel d'instructions



DK

NO

SE

FI

GB

DE

PL

ET

ES

IT

NL

FR

Grouw[®]

FRUGTKVÆRN

Introduktion

For at opnå den bedste juice er det vigtigt, at man starter med at kværne frugten i mindre stykker, da dette giver det bedste resultat, når frugtstykkerne senere skal igennem frugtpresseren.

Tekniske data

| | |
|---------------------------------------|----------------|
| Betjening | Manuel |
| Materiale | Metal |
| Tragtkapacitet (liter) | 7 |
| Størrelse LxBxH (ekskl. håndsving) | 57,5x 31x33 cm |
| Vægt (ca.) | 6 kg |

Sikkerhedsforanstaltninger

- Det er forbudt at række hænderne ned i tragten eller ned under beskyttelsesafskærmningen, ligesom det ikke er tilladt at bruge kværnen uden beskyttelsesafskærmningen.
- Det er vigtigt, at frugtkværnen er godt fastgjort på et solidt underlag. Frugtkværnen må ikke kunne glide eller vælte.
- Brug aldrig frugtkværnen, uden at tragten er monteret.

Brug

- Monter drivhjulet på frugtkværnen.
- Anbring en egnet beholder (medfølger ikke) under kværnen, og sørg for, at den sidder godt fast.
- Kontrollér drevhjulets rotationsretning.
- Fyld tragten med frugt, og begynd at kværne ved hjælp af tragtholderen.

Vedligeholdelse

- Når du er færdig, skal frugtkværnen vaskes i masser af varmt vand, og derefter skal den have lov at tørre.
- Hvis frugtkværnen ikke har været brugt i længere tid, skal lejer og metaloverfladen smøres med madolie.

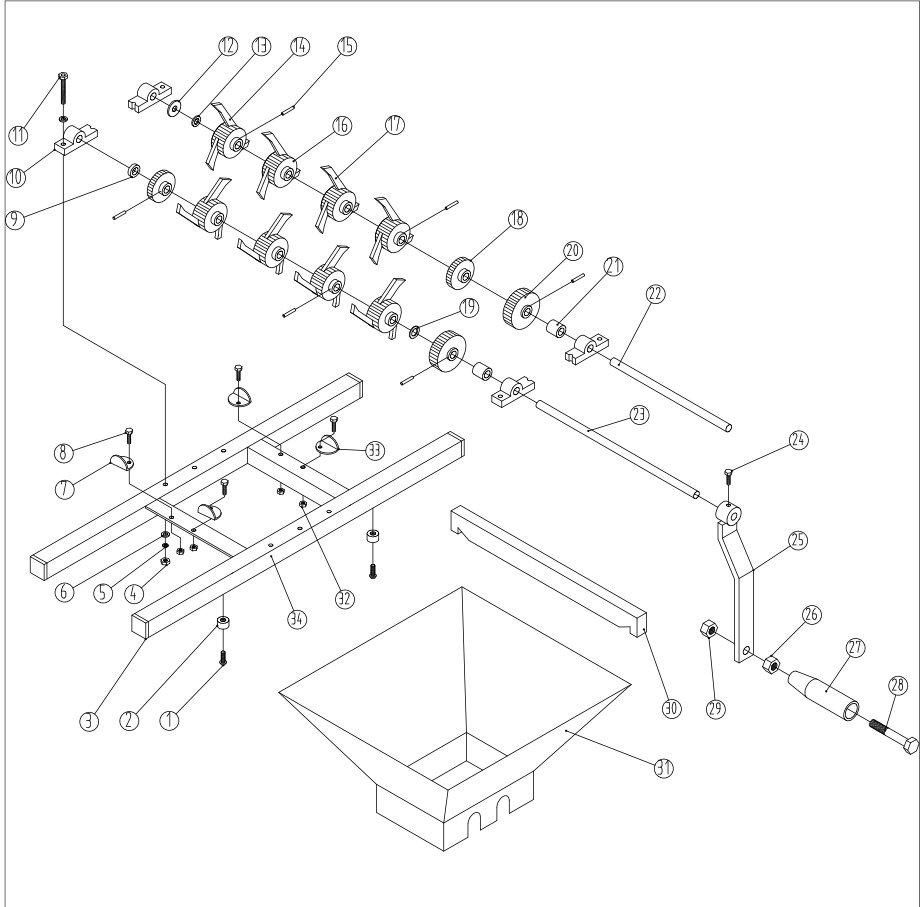

Servicecenter

Bemærk: Produktets modelnummer skal altid oplyses i forbindelse med din henvendelse.

Modelnummeret fremgår af forsiden på denne brugsanvisning og af produktets typeskilt.

Når det gælder:

- Reklamationer
- Reservedele
- Returvarer
- Garantivarer
- www.schou.com

Fremstillet i P.R.C.

Fabrikant:
Schou Company A/S
Nordager 31
DK-6000 Kolding
Danmark

Alle rettigheder forbeholdes. Indholdet i denne vejledning må ikke gengives, hverken helt eller delvist, på nogen måde ved hjælp af elektroniske eller mekaniske hjælpemidler, f.eks. fotokopiering eller optagelse, oversættes eller gemmes i et informationslagrings- og -hentningssystem uden skriftlig tilladelse fra Schou Company A/S.

FRUKTKVERN

Introduksjon

For å oppnå den beste juicen er det viktig at man først kverner frukten i mindre stykker, for dette gir det beste resultatet når fruktstykkene skal gjennom fruktpressen.

Tekniske spesifikasjoner

| | |
|---|----------------|
| Betjening | Manuell |
| Materiale | Metall |
| Traktkapasitet (liter) | 7 |
| Størrelse L x B x H (ekskl. håndsveiv) | 57,5x 31x33 cm |
| Vekt (ca.) | 6 kg |

Sikkerhetsregler

- Det er forbudt å stikke hendene ned i trekten eller ned under beskyttelsesskjermen, og det er heller ikke tillatt å bruke kvernen uten beskyttelsesskjermen.
- Det er viktig at fruktkvernen er godt festet på et solid underlag. Fruktkvernen skal ikke kunne skli eller velte.
- Bruk aldri fruktkvernen uten at trekten er montert.

Bruk

- Monter drivhjulet på fruktkvernen.
- Plasser en egnet beholder (ikke inkludert) under kvernen, og sørg for at den sitter godt fast.
- Kontroller drivhjulets rotasjonsretning.
- Fyll trekten med frukt og start kverningen ved hjelp av traktholderen.

Vedlikehold

- Når du er ferdig, skal fruktkvernen vaskes i varmt vann og deretter skal den stå og tørke.
- Hvis fruktkvernen ikke har vært brukt på en stund, må lagre og metalloverflaten smøres med matolje.

NO

Deler

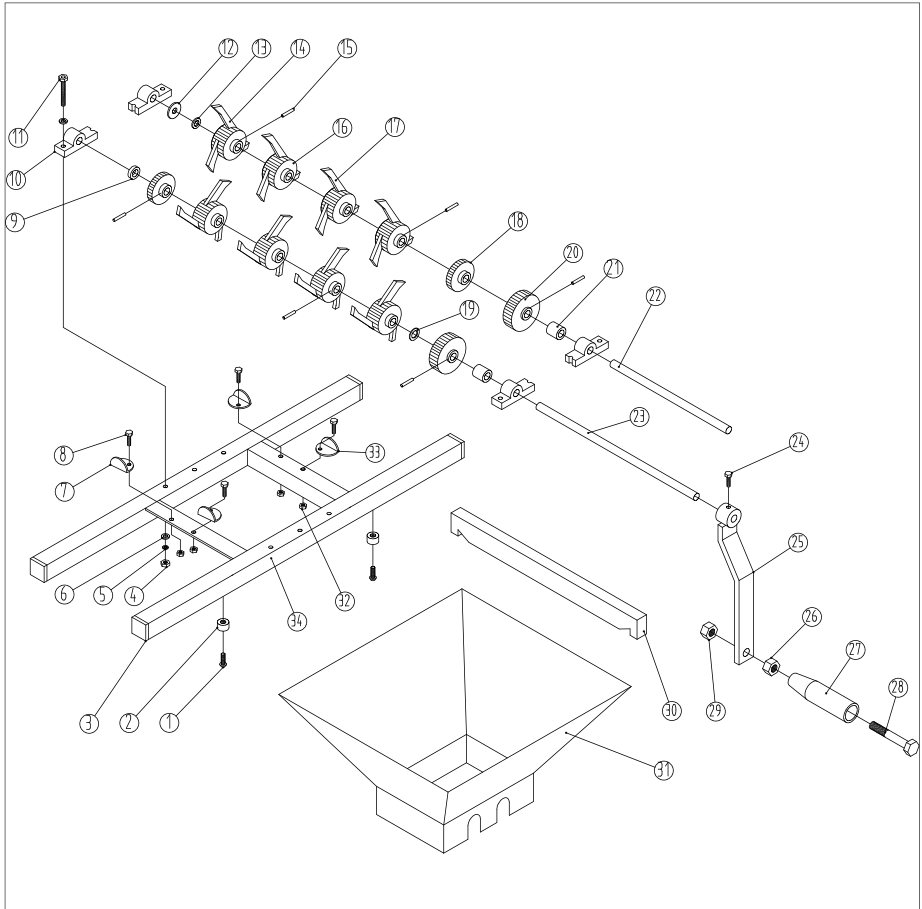

Servicesenter

Merk: Ved henvendelser om produktet, skal modellnummeret alltid oppgis.

Modellnummeret står på fremsiden av denne bruksanvisningen og på produktets typeskilt.

Når det gjelder:

- Reklamasjoner
- Reservedeler
- Returvarer
- Garantivarer
- www.schou.com

Fremstilt i P.R.C.

Produsent:
Schou Company A/S
Nordager 31
DK-6000 Kolding
Danmark

Alle rettigheter forbeholdes. Innholdet i denne bruksanvisningen må ikke gjengis, verken helt eller delvis, på noen måte ved hjelp av elektroniske eller mekaniske hjelpemidler, inkludert fotokopiering eller opptak, oversettes eller lagres i et informasjonslagrings- og informasjonshentingsystem uten skriftlig tillatelse fra Schou Company A/S.

NO

FRUKTKROSS

Introduktion

För att få den bästa juicen är det viktigt att man börjar med att mala frukten i mindre bitar, då detta ger det bästa resultatet när fruktbitarna senare ska genom fruktkrossen.

Tekniska specifikationer

| | |
|----------------------------------|----------------|
| Användning | Manuell |
| Material | Metall |
| Trattkapacitet (liter) | 7 |
| Storlek LxBxH (exkl. handvev) | 57,5x 31x33 cm |
| Vikt (ca.) | 6 kg |

Säkerhetsföreskrifter

- Det är förbjudet att stoppa ner händerna i tratten eller under avskärmningen. Det är inte heller tillåtet att använda krossen utan avskärmningen.
- Fruktkrossen måste stå stabilt på ett jämnt underlag. Fruktkrossen får inte kunna glida eller välta.
- Använd inte fruktkrossen om inte tratten är monterad.

Användning

- Montera drivhjulet på fruktkrossen.
- Sätt lämplig behållare (medföljer inte) under krossen och se till att den sitter fast ordentligt.
- Kontrollera drivhjulets rotationsriktning.
- Fyll tratten med frukt och börja krossa med hjälp av tratthållaren.

Underhåll

- När du är färdig, tvätta fruktkrossen i rikligt med varmt vatten och låt den därefter torka.
- Om fruktkrossen inte har använts under en längre period ska lager och metallyta smörjas med matolja.

Delar

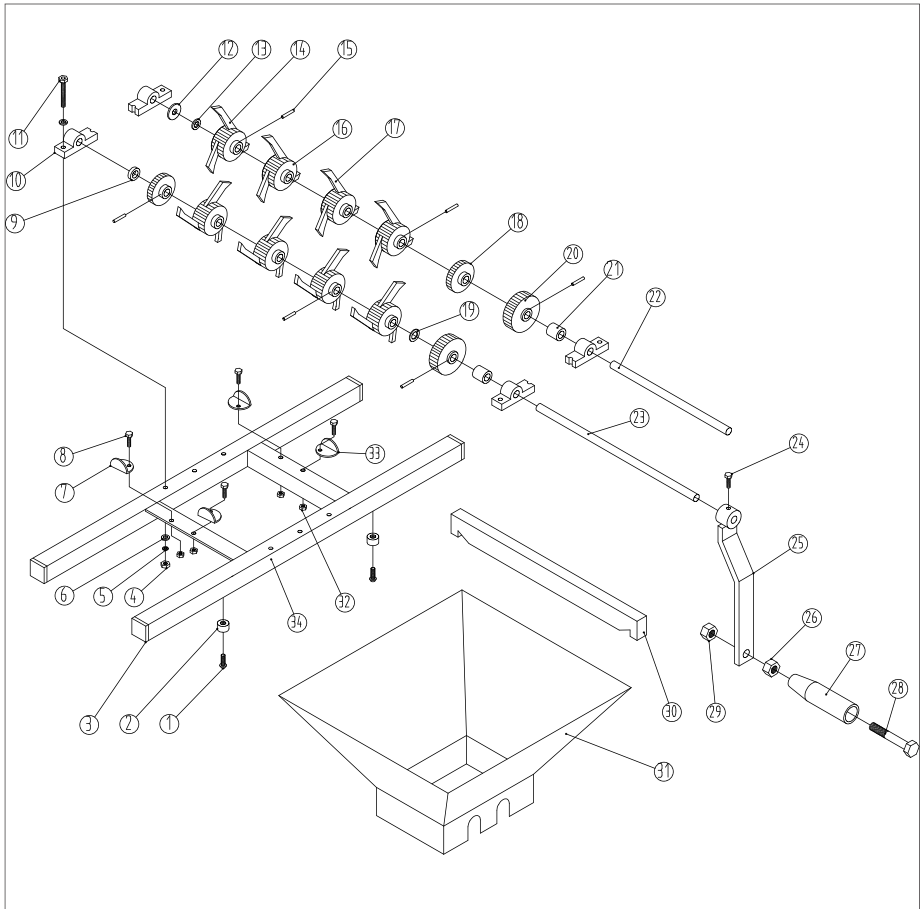

SE

Servicecenter

OBS! Produktens modellnummer ska alltid uppges vid kontakt med återförsäljaren.

Modellnumret finns på framsidan i denna bruksanvisning och på produktens märkplåt.

När det gäller:

- Reklamationer
- Reservdelar
- Returvaror
- Garantivaror
- www.schou.com

Tillverkad i Folkrepubliken Kina (PRC)

Tillverkare:
Schou Company A/S
Nordager 31
DK-6000 Kolding
Danmark

Alla rättigheter förbehålles. Innehållet i denna bruksanvisning får inte på några villkor, varken i sin helhet eller delvis, återges med hjälp av elektroniska eller mekaniska hjälpmedel, t.ex. genom fotokopiering eller fotografering, ej heller översättas eller sparas i ett informationslagrings- och informationshämtningssystem, utan skriftligt medgivande från Schou Company A/S.

HEDELMÄMYLLY

Johdanto

Paras mehu syntyy, kun jauhat hedelmän ensin pieniksi paloiksi, jotka sitten kulkeutuvat hedelmäpuristimen läpi.

Tekniset tiedot

| | |
|-----------------------------------|----------------|
| Käyttö | Manuaalinen |
| Materiaali | Metalli |
| Suppilon kapasiteetti (litraa) | 7 |
| Mitat P x L x K (ilman veiviä) | 57,5x 31x33 cm |
| Paino (noin) | 6 kg |

Turvallisuusohjeet

- Käsiä ei saa työntää suppiloon tai suojuksen alle eikä myllyä saa käyttää ilman suojusta.
- Hedelmämylly on kiinnitettävä kunnolla tukevalle alustalle. Hedelmämylly ei saa liukua eikä kaatua.
- Älä koskaan käytä hedelmämyllyä, jos suppilo ei ole paikalleen asennettuna.

Käyttö

- Asenna vetopyörä hedelmämyllyyn.
- Aseta sopiva astia (ei sisälly pakettiin) myllyn alle ja varmista, että se pysyy tukevasti paikallaan.
- Tarkasta vetopyörän pyörimissuunta.
- Kaada suppiloon hedelmät ja aloita hedelmien puristaminen suppilotelineen avulla.

Kunnossapito

- Pese puristamisen lopuksi hedelmämylly runsaalla lämpimällä vedellä ja anna myllyn kuivua sen jälkeen.
- Jos hedelmämyllyä ei ole käytetty pitkään aikaan, voitele laakerit ja metallipinnat ruokaöljyllä.

FI

Osat

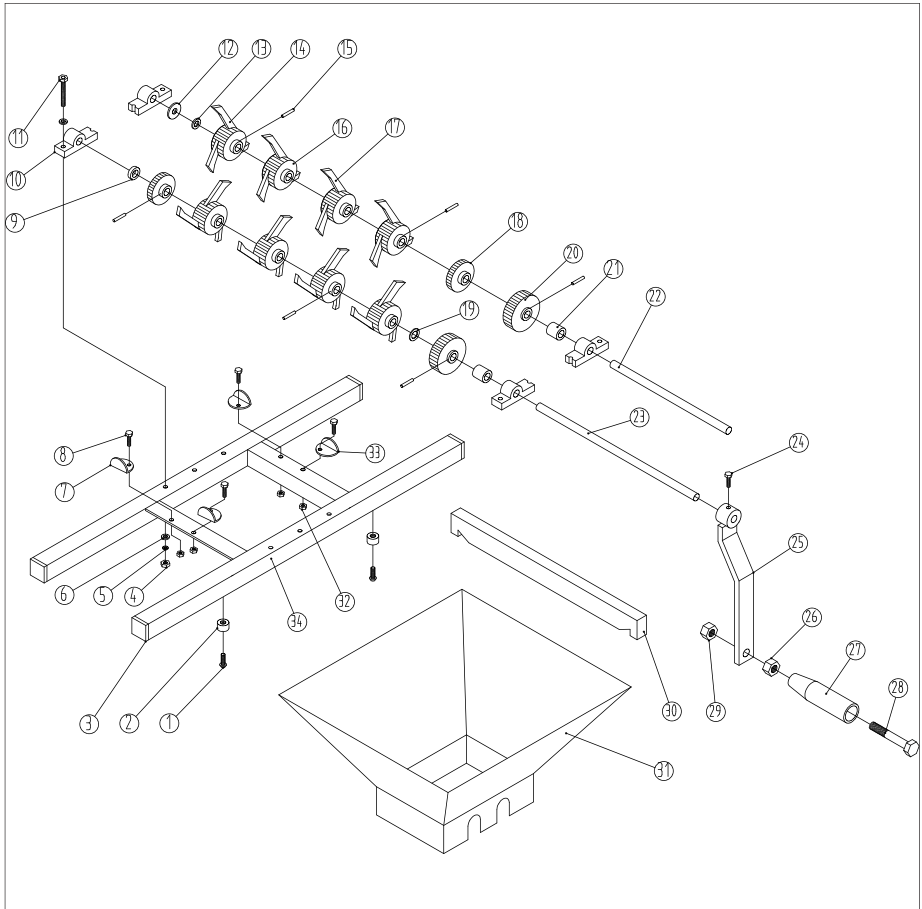

Huoltokeskus

Huomaa: Tuotteen mallinumero on aina mainittava mahdollisessa yhteydenotossa.

Mallinumeron voi tarkistaa tämän käyttöohjeen etusivulta ja tuotteen tyyppikilvestä.

Kun asia koskee:

- Reklamaatioita
- Varaosia
- Palautuksia
- Takuuasioita
- www.schou.com

Valmistettu Kiinassa

Valmistaja:
Schou Company A/S
Nordager 31
DK-6000 Kolding
Tanska

Kaikki oikeudet pidätetään. Tämän käyttöohjeen sisältöä ei saa jäljentää kokonaan eikä osittain millään tavalla sähköisesti tai mekaanisesti, esimerkiksi valokopioimalla tai -kuvaamalla, eikä kääntää eikä tallentaa tiedontallennus- ja hakujärjestelmään ilman Schou Company A/S:n kirjallista lupaa.

FI

FRUIT SHREDDER

Use

In order to achieve the best juice, it is important that you start by grinding the fruit into smaller pieces, as this gives the best results when the fruit pieces subsequently pass through the fruit press.

Technical Data

| | |
|---------------------------------|---------------|
| Control | manual |
| Material | metal |
| Feeding hopper volume (litres) | 7 |
| Size LxW xH (crank excluded) | 57.5x 31x33cm |
| Approximate Weight | 6 kg |

Safety Measures

- It is forbidden to reach in the feeding hopper or underneath the protection cover with your hand or to grind without the protection cover.
- It is essential to have the fruit grinder firmly fixed to the floor. The fruit grinder should not slip or tilt over.
- Never grind without the hopper being fitted.

Operation

- Fit the driving wheel on the fruit grinder.
- Place a suitable container (not included) under the grinder and make sure that it is securely fastened in place.
- Check the driving wheel rotation direction.
- Fill the hopper with the fruits and start grinding using the hopper holder.

Maintenance

- Having finished the job, wash the fruit grinder with hot water and let dry.
- After a period of standstill grease the bearings and the metal surface with edible oil.

Parts

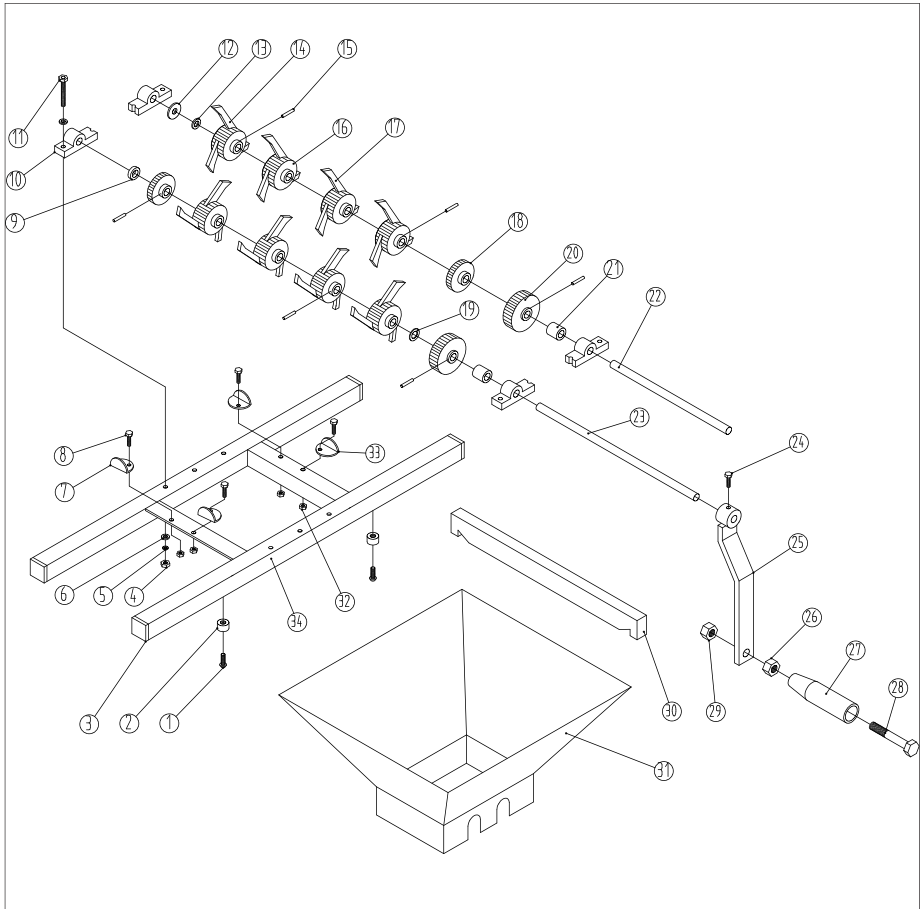

GB

Service centre

Note: Please quote the product model number in connection with all inquiries.

The model number is shown on the front of this manual and on the product rating plate.

For:

- Complaints
- Replacements parts
- Returns
- Guarantee issues
- www.schou.com

Manufactured in P.R.C.

Manufacturer:
Schou Company A/S
Nordager 31
DK-6000 Kolding
Denmark

All rights reserved. The content of this user guide may not be reproduced in part or whole in any way, electronically or mechanically (e.g. photocopying or scanning), translated or stored in a database and retrieval system without the prior written consent of Schou Company A/S.

OBSTMÜHLE

Einleitung

Um den besten Saft zu erhalten, ist es wichtig, zunächst die Früchte in kleineren Stücken zu mahlen, da dies das beste Ergebnis liefert, wenn die Fruchtstücke später die Fruchtpresse durchlaufen müssen.

Technische Daten

| | |
|----------------------------------|----------------|
| Bedienung | Manuell |
| Material | Metall |
| Trichterkapazität (Liter) | 7 |
| Größe LxBxH (ohne Handkurbel) | 57,5x 31x33 cm |
| Gewicht (ca.) | 6 kg |

Sicherheitsmaßnahmen

- Es ist verboten, die Hände unter die Schutzabschirmung in den Trichter hinein zu stecken, und die Mühle darf nicht ohne die Schutzabschirmung verwendet werden.
- Es ist wichtig, dass die Obstmühle gut auf einer soliden Unterlage befestigt ist. Die Obstmühle darf nicht abrutschen oder umkippen können.
- Benutzen Sie die Obstmühle niemals ohne montierten Trichter.

Gebrauch

- Montieren Sie das Antriebsrad an der Obstmühle.
- Bringen Sie einen geeigneten Behälter (nicht mitgeliefert) unter der Presse an, und sorgen Sie dafür, dass er gut fest sitzt.
- Überprüfen Sie die Drehrichtung des Antriebsrads
- Füllen Sie den Trichter mit Obst und beginnen Sie, es mithilfe des Trichterhalters zu zerkleinern.

Wartung

- Wenn Sie fertig sind, muss die Obstmühle in reichlich heißem Wasser ausgewaschen und danach zum Trocknen aufgestellt werden.
- Wenn die Obstmühle längere Zeit nicht benutzt wurde, müssen die Lager und die Metalloberfläche mit Speiseöl eingeschmiert werden.

DE

Teile

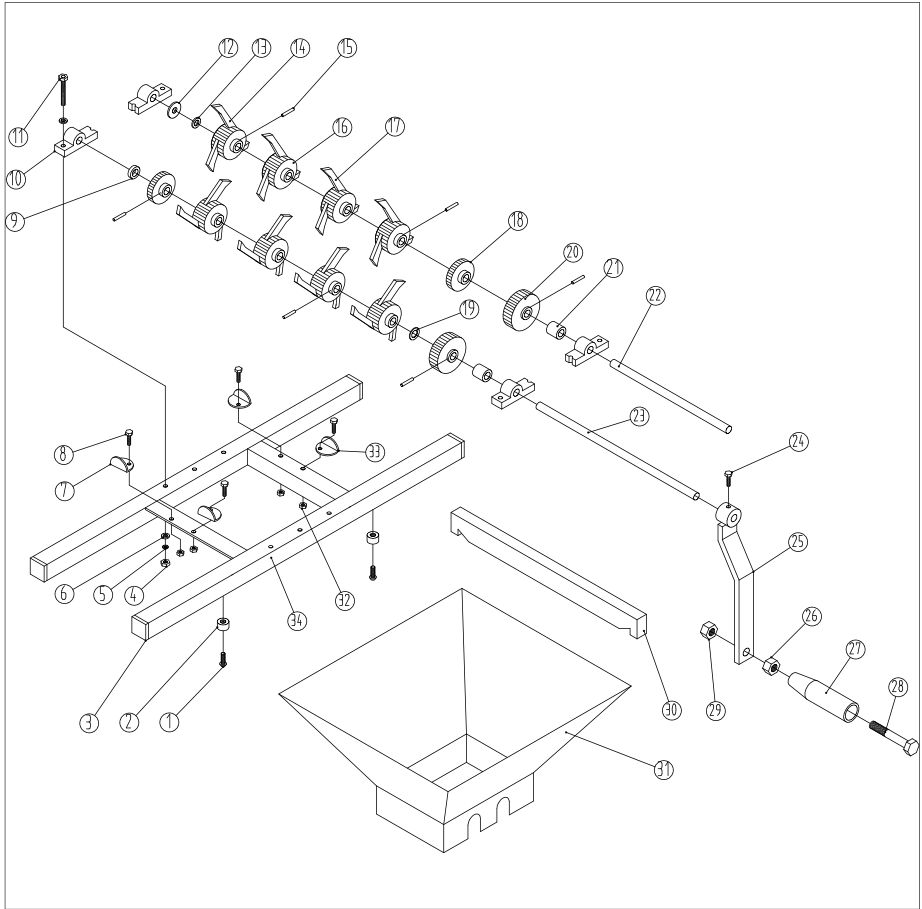

Servicecenter

Hinweis: Bei Anfragen stets die Modellnummer des Produkts angeben.

Die Modellnummer finden Sie auf der Titelseite dieser Gebrauchsanweisung und auf dem Typenschild des Produkts.

Wenn Sie uns brauchen:

- Reklamationen
- Ersatzteile
- Rücksendungen
- Garantiewaren
- www.schou.com

Hergestellt in der Volksrepublik China

Hersteller:
Schou Company A/S
Nordager 31
DK-6000 Kolding
Dänemark

Alle Rechte vorbehalten. Der Inhalt dieser Gebrauchsanweisung darf ohne die schriftliche Genehmigung von Schou Company A/S weder ganz noch teilweise in irgendeiner Form unter Verwendung elektronischer oder mechanischer Hilfsmittel, wie zum Beispiel durch Fotokopieren oder Aufnahmen, wiedergegeben, übersetzt oder in einem Informationsspeicher und -abrufsystem gespeichert werden.

DE

ROZDRABNIACZ DO OWOCÓW

Sposób użycia

W celu uzyskania najlepszego soku ważne jest odpowiednie rozdrobnienie owoców na mniejsze kawałki, ponieważ zapewnia to najlepsze rezultaty podczas wyciskania prasą.

Dane techniczne

| | |
|---|----------------|
| Sterowanie | ręczne |
| Materiał | metal |
| Pojemność kosza (litry) | 7 |
| Wymiary dł. x szer. x wys. (bez korby) | 57,5x 31x33 cm |
| Przybliżona waga: | 6 kg |

Środki bezpieczeństwa

- Nie wolno sięgać ręką do kosza lub pod osłonę, ani używać urządzenia bez założonej osłony.
- Rozdrabniacz do owoców musi być trwale przymocowany do podłoża. Rozdrabniacz nie może się ślizgać lub przechylać.
- Nigdy nie używać urządzenia bez założonego kosza.

Obsługa

- Zamocować koło napędowe do rozdrabniacza.
- Pod rozdrabniaczem należy umieścić odpowiedni pojemnik i dokładnie zamocować rozdrabniacz.
- Sprawdzić kierunek obrotów koła napędowego.
- Napełnić kosz owocami i rozpocząć rozdrabnianie korzystając z uchwytu kosza.

Konserwacja

- Po zakończeniu pracy umyć rozdrabniacz gorącą wodą i pozostawić do wyschnięcia.
- Po dłuższym okresie przechowywania urządzenia należy nasmarować łożyska i powierzchnie metalowe olejem jadalnym.

Części

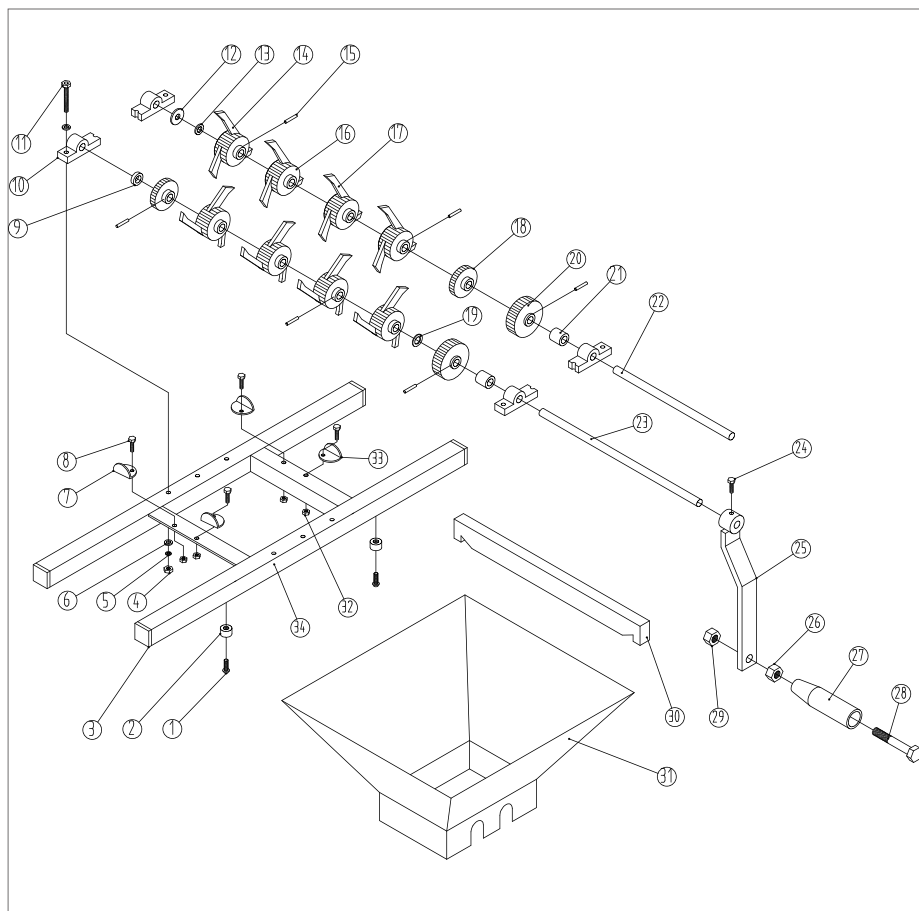

PL

Punkt serwisowy:

Uwaga: Zadając pytania dotyczące niniejszego produktu, należy podawać numer modelu.

Numer modelu można znaleźć na okładce niniejszej instrukcji obsługi i tabliczce znamionowej.

Prosimy o kontakt z punktem serwisowym w sprawach:

- reklamacje
- części zamienne
- zwroty
- gwarancje
- www.schou.com

Wyprodukowano w Chińskiej Republice Ludowej

Producent:
Schou Company A/S
Nordager 31
DK-6000 Kolding
Dania

Wszelkie prawa zastrzeżone. Niniejszego podręcznika użytkownika nie wolno w żaden sposób powielać częściowo ani w całości, elektronicznie bądź mechanicznie (np. poprzez fotokopie lub skany), tłumaczyć ani przechowywać w bazie danych z funkcją wyszukiwania bez uprzedniej zgody firmy Schou Company A/S wyrażonej na piśmie.

PUUVILJAPURUSTI

Kasutamine

Parima mahla valmistamiseks on oluline alustada puuvilja peenestamisest väiksemateks tükkideks. See annab parima tulemuse siis, kui puuviljatükid hiljem puuviljapressist läbi lähevad.

Tehnilised andmed

| | |
|--------------------------------------|----------------|
| Juhtimine | käsitsi |
| Materjal | metall |
| Täitekolu mahutavus (liitrid) | 7 |
| Suurus PxLxK (välja arvatud vänt) | 57,5x 31x33 cm |
| Ligikaudne kaal | 6 kg |

Ohutusnõuded

- Keelatud on sirutada oma käsi täitekolusse või kaitsekatte alla või purustada ilma kaitsekatteta.
- Oluline on kinnitada puuviljapurusti kindlalt pöranda külge. Puuviljapurusti ei tohi libiseda ega ümber minna.
- Ärge purustage ilma paigaldatud koluta.

Kasutamine

- Kinnitage juhtratas puuviljapurustile.
- Asetage sobiv nõu (ei kuulu komplekti) purusti alla ja veenduge, et see oleks kindlalt oma kohale kinnitatud.
- Kontrollige juhtratta pöörlemissuunda.
- Täitke kolu puuviljadega ning alustage koluhoidjat kasutades purustamist.

Hooldus

- Töö lõpetamise järel peske puuviljapurustit kuuma veega ning laske kuivada.
- Kasutult seismise perioodi järel määrige laagreid ja metallpindu toiduõliga.

ET

Osad

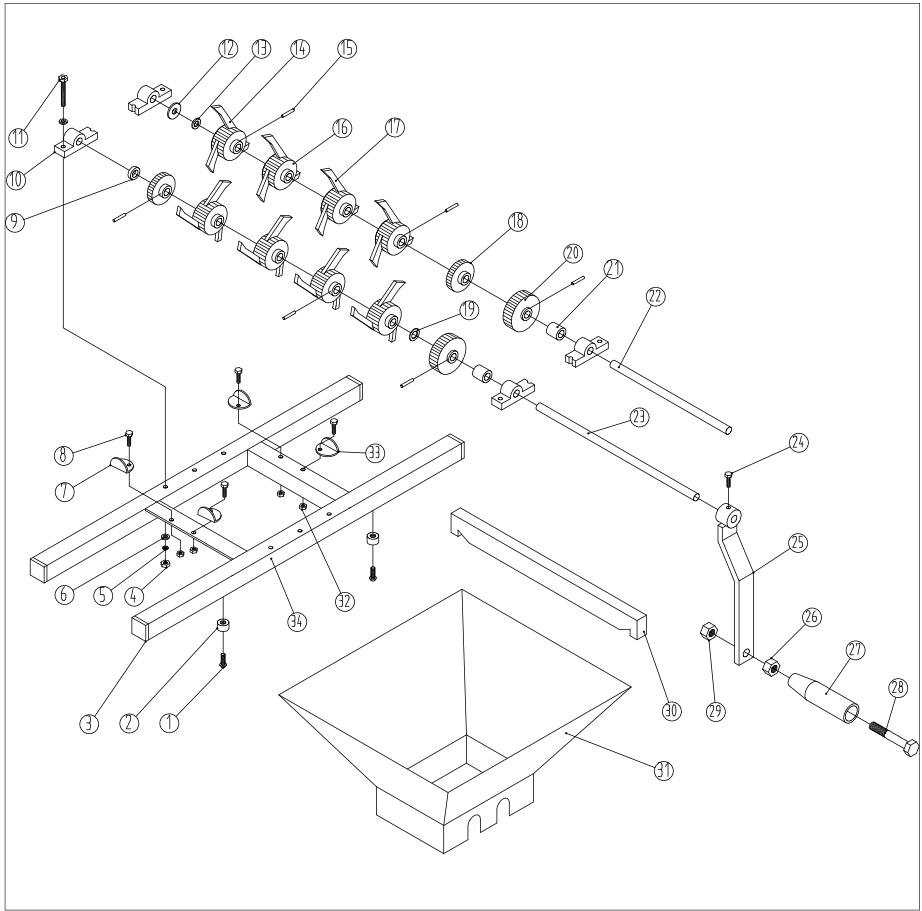

Teeninduskeskus

Pidage meeles: Palun märkide kõikide päringute puhul ära toote mudelinumber.

Mudelinumber on toodud ära käesoleva juhendi kaanel ning toote nimisildil.

Palun kontakteeruge Teeninduskeskusega juhul kui:

- Kaebused
- Osade vahetamised
- Tagastamised
- Garantiiküsimused
- www.schou.com

Toodetud P.R.C.-s

Tootja:
Schou Company A/S
Nordager 31
DK-6000 Kolding
Taani

Kõik õigused kaitstud. Käesolevat kasutusjuhendit ei tohi ilma Schou Company A/S eelneva kirjaliku nõusolekuta osaliselt ega täielikult paljundada, elektrooniliselt või mehaaniliselt (näiteks fotokoopia või skaneering), tõlkida või hoida andmebaasis ja otsingusüsteemis.

ET

TRITURADORA DE FRUTA

Uso

Para lograr el mejor zumo, es importante cortar la fruta en trozos pequeños, ya que así se consigue el mejor resultado al pasar la fruta por la trituradora.

Datos técnicos

| | |
|---|-------------------|
| Control | manual |
| Material | metal |
| Volumen de suministro de la tolva (litros) | 7 |
| Tamaño L x An x Al (sin contar la manivela): | 57,5 x 31 x 33 cm |
| Peso aproximado | 6 kg |

Medidas de seguridad

- Está prohibido meter la mano en la tolva de alimentación o debajo de la cubierta protectora, así como triturar sin la cubierta protectora.
- Es esencial tener la trituradora bien fijada al suelo. La trituradora no debería poder resbalar ni volcarse.
- No triture nunca sin la tolva colocada.

Funcionamiento

- Encaje el volante en la trituradora.
- Ponga un recipiente adecuado (no incluido) debajo de la trituradora de modo que quede bien fijo.
- Compruebe la dirección de giro del volante.
- Llene la tolva de fruta y empiece a triturar usando el soporte de la tolva.

Mantenimiento

- Cuando termine de usar la trituradora, lávela con agua caliente y déjala secar.
- Después de un periodo sin utilizar la trituradora, engrase los cojinetes y la superficie metálica con aceite de cocina.

Componentes

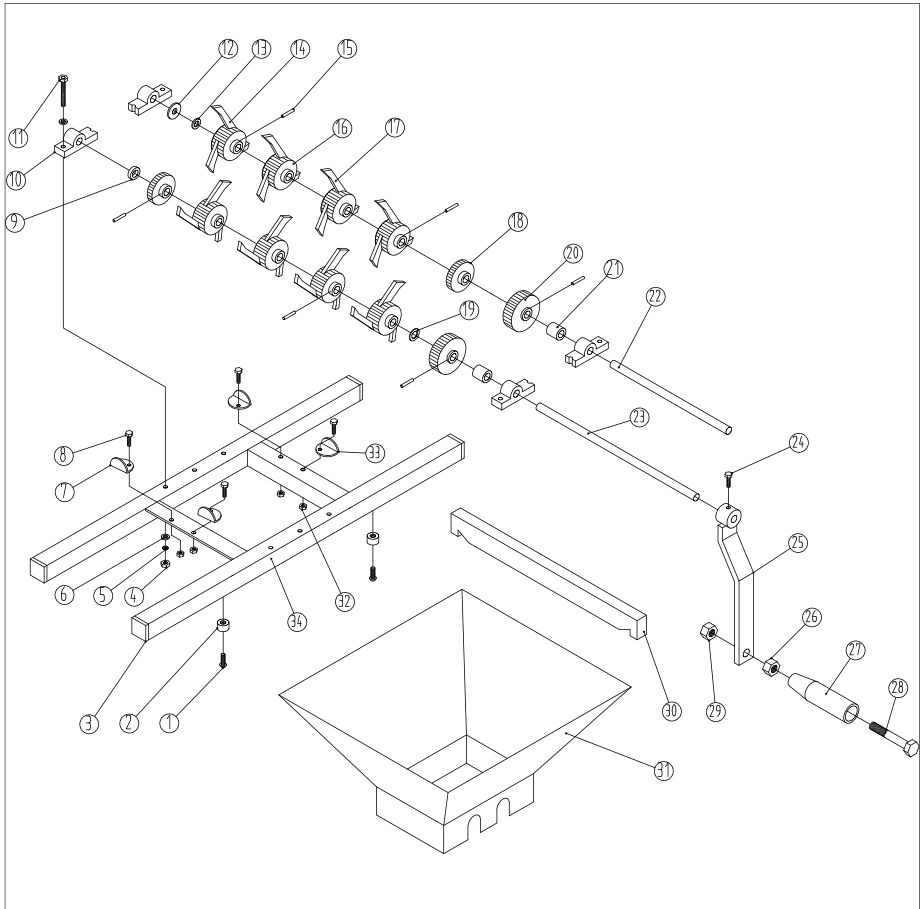

ES

Centro de servicio

Nota: Por favor, cite el número de modelo del producto relacionado con todas las preguntas.

El número de modelo se muestra en la parte frontal de este manual y en la placa de características del producto.

Para:

- Reclamaciones
- Piezas de recambio
- Devolución de mercancías
- Asuntos de garantía
- www.schou.com

Fabricado en People's Republic of China (P.R.C)

Fabricante:
Schou Company A/S
Nordager 31
DK-6000 Kolding

Todos los derechos reservados. El contenido de este manual no puede ser reproducido, ni total ni tampoco parcialmente, de cualquier forma por medios electrónicos o mecánicos, por ejemplo, fotocopias o publicación, traducción o guardado en un almacén de información y sistema de recuperación, sin la previa autorización por escrito de Schou Company A/S.

TRITURATORE PER FRUTTA

Utilizzo

Per ottenere il succo migliore, è importante che iniziare trituando la frutta in piccoli pezzi, in quanto ciò offre i risultati migliori quando i pezzi di frutta passeranno nel torchietto.

Dati tecnici

| | |
|---|-------------------|
| Azionamento | manuale |
| Materiale | metallo |
| Volume della tramoggia di alimentazione (litri) | 7 |
| Dimensioni L x P x H (manovella esclusa) | 57,5 x 31 x 33 cm |
| Peso approssimativo | 6 kg |

Misure di sicurezza

- È vietato introdurre le mani nella tramoggia di alimentazione o sotto il coperchio di protezione o macinare senza il coperchio di protezione.
- È essenziale che il tritatore per frutta sia fissato saldamente al pavimento. Il tritatore per frutta non deve scivolare o ribaltarsi.
- Non macinare mai senza la tramoggia montata.

Funzionamento

- Montare la ruota di azionamento sul tritatore per frutta.
- Mettere un contenitore idoneo (non incluso) sotto il tritatore e assicurarsi che sia fissato saldamente.
- Controllare il senso di rotazione della ruota di azionamento.
- Riempire la tramoggia con la frutta e iniziare a macinare usando il supporto della tramoggia.

Manutenzione

- Dopo aver finito il lavoro, lavare il tritatore per frutta con acqua calda e lasciarlo asciugare.
- Dopo un periodo di inutilizzo, lubrificare i cuscinetti e la superficie metallica con olio alimentare.

Componenti

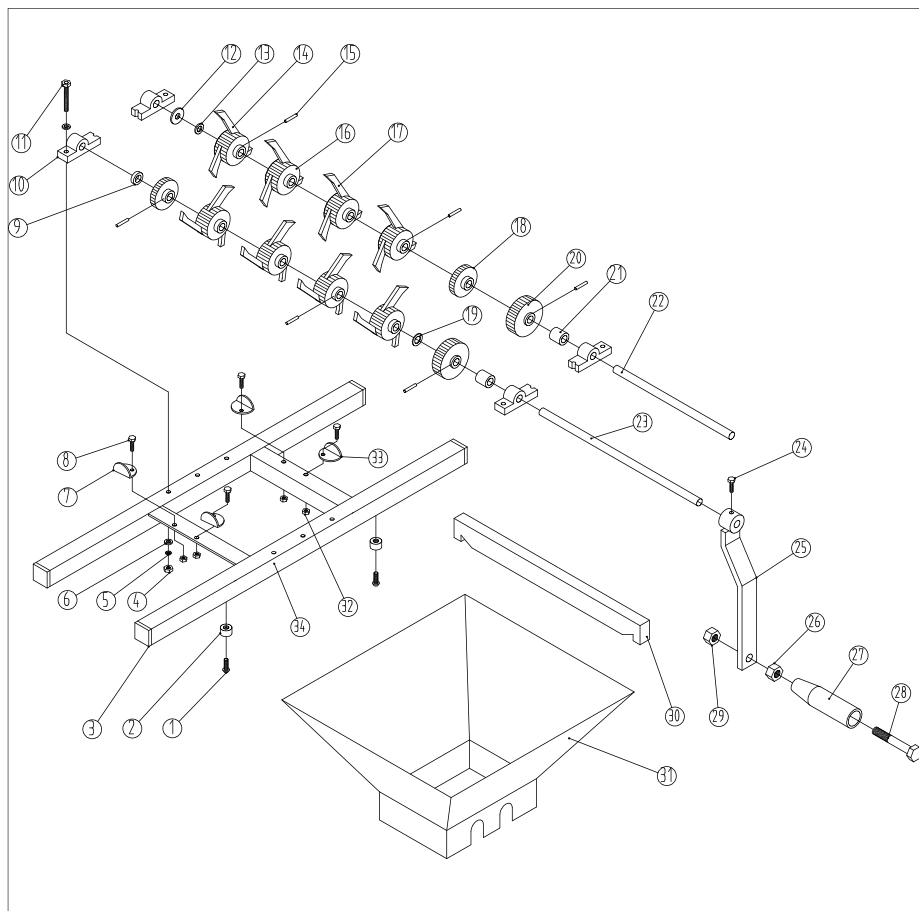

Centro assistenza

Nota: indicare il numero di modello del prodotto in ogni richiesta di assistenza.

Il numero di modello è riportato sulla copertina di questo manuale e sulla targhetta del prodotto.

Per:

- Reclami
- Pezzi di ricambio
- Resi
- Questioni relative alla garanzia
- www.schou.com

Fabbricato in P.R.C.

Produttore:
Schou Company A/S
Nordager 31
DK-6000 Kolding

Tutti i diritti riservati. I contenuti di questo manuale non possono essere riprodotti in parte o per intero, elettronicamente o meccanicamente (ad es. mediante fotocopie o scansioni), tradotti o archiviati in sistemi di memorizzazione e recupero di informazioni senza il consenso scritto di Schou Company A/S.

FRUITPERS

Gebruik

Voor het verkrijgen van het beste sap is het belangrijk dat u eerst het fruit in kleinere stukken maalt, omdat dit de beste resultaat geeft wanneer de stukken fruit vervolgens door de fruitpers gaan.

Technische gegevens

| | |
|--|-----------|
| Bediening | handmatig |
| Materiaal | metaal |
| Volume toevoehopper (liter) | 7 |
| Afmeting L x B x H (excl. slinger): 57,5 x 31 x 33 cm | |
| Geschat gewicht 6 kg | |

Veiligheidsmaatregelen

- Het is verboden om uw hand in de toevoehopper of onder de beschermkap te steken, of om te persen zonder de beschermkap.
- Het is van essentieel belang dat de fruitpers stevig aan de vloer is bevestigd. De fruitpers mag niet wegglijden of omvallen.
- Pers nooit als de hopper niet is aangebracht.

Bediening

- Plaats het aandrijf wiel op de fruitpers.
- Plaats een geschikte container (niet inbegrepen) onder de maler en zorg ervoor dat deze stevig is bevestigd.
- Controleer de draairichting van het aandrijf wiel.
- Vul de hopper met fruit en begin met persen met de hopperhouder.

Onderhoud

- Reinig de fruitpers na gebruik met heet water en laat drogen.
- Smeer de lagers en metalen oppervlakken na een stilstandtijd met spijsolie.

Onderdelen

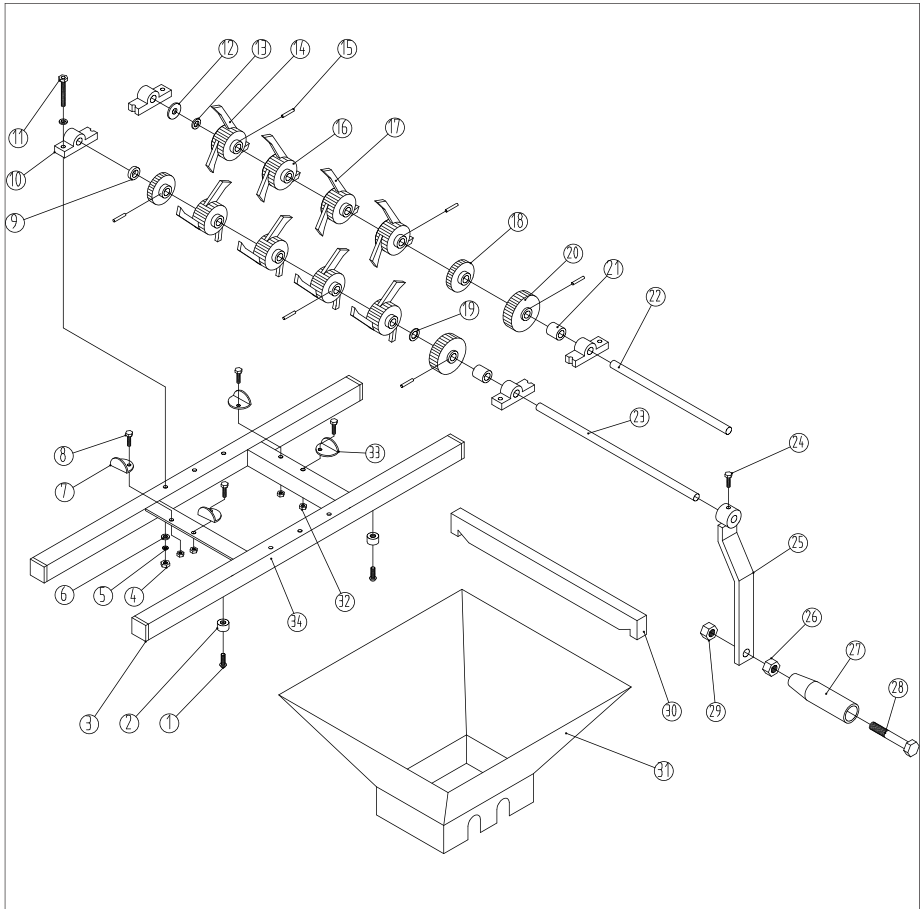

NL

Service centre

Let op: Vermeld bij alle vragen het productmodelnummer,

Het modelnummer staat op de voorkant van deze handleiding en op het producttypeplaatje.

Voor:

- Klachten
- Reserveonderdelen
- Retourzendingen
- Garantiekwesties
- www.schou.com

Vervaardigd in P.R.C.

Fabrikant:
Schou Company A/S
Nordager 31
DK-6000 Kolding

Alle rechten voorbehouden. De inhoud van deze handleiding mag op geen enkele wijze, noch volledig noch in delen, elektronisch of mechanisch gereproduceerd worden, bijv. kopiëren of publicatie, vertaald of opgeslagen in een informatie-opslag- en ontsluitingssysteem zonder schriftelijke toestemming van Schou Company A/S.

BROYEUR DE FRUITS

Utilisation

Pour obtenir le meilleur jus, il est important de commencer par broyer les fruits pour obtenir de plus petits morceaux car ceci donne le meilleur résultat quand vous mettez ensuite ces morceaux dans le presseur à fruits.

Données techniques

| | |
|--|-------------------|
| Commande | manuelle |
| Matériau | métal |
| Capacité de la trémie (litres) | 7 |
| Dimensions L x l x H (manivelle exclue) | 57,5 x 31 x 33 cm |
| Poids approx. | 6 kg |

Mesures de sécurité

- Il est interdit de mettre les mains dans la trémie ou sous le capot de protection, ou de broyer sans le capot.
- Le broyeur de fruits doit être solidement fixé au sol. Le broyeur de fruit ne doit pas glisser ni se renverser.
- Ne broyez pas sans la trémie.

Fonctionnement

- Montez la roue d'entraînement sur le broyeur.
- Placez un récipient approprié (non fourni) sous le broyeur et assurez-vous qu'il est solidement immobilisé.
- Vérifiez le sens de rotation de la roue d'entraînement.
- Remplissez la trémie de fruits et commencez le broyage en utilisant le support de trémie.

Entretien

- Une fois le broyage terminé, lavez le broyeur à fruits à l'eau chaude et laissez-le sécher.
- Après une période de non-utilisation, graissez les roulements et les surfaces métalliques à l'huile alimentaire.

Pièces

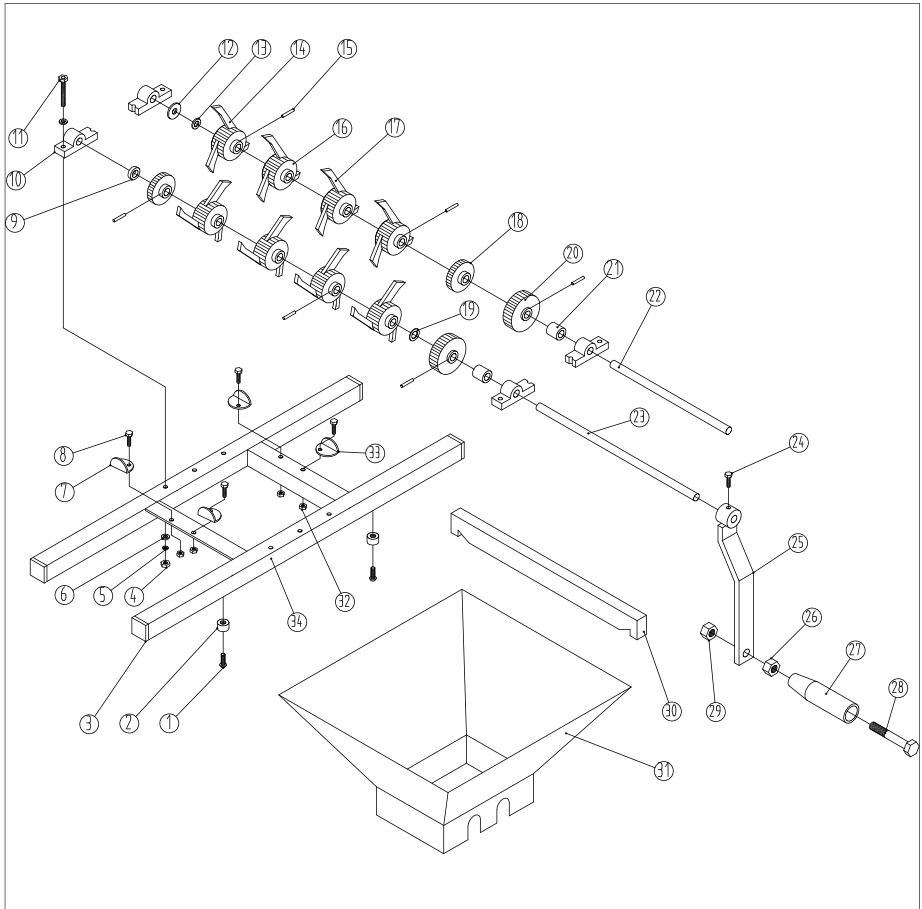

Centre de service

Remarque : veuillez toujours mentionner le numéro de modèle du produit en cas de demandes.

Le numéro de modèle est indiqué sur la première page de ce manuel et sur la plaque signalétique du produit.

Pour :

- Réclamations
- Pièces de rechange
- Retours
- Questions de garantie
- www.schou.com



Fabriqué en R.P.C.

Fabricant :
Schou Company A/S
Nordager 31
DK-6000 Kolding

Tous droits réservés. Le contenu du présent manuel ne doit en aucun cas être reproduit intégralement ou partiellement, sous forme électronique ou mécanique (par exemple par photocopie ou numérisation), traduit ou sauvegardé dans un système de stockage et de récupération d'informations sans l'accord écrit de Schou Company A/S.