

501091



### EN: Ukulele Instruction manual

Please retain this information for future reference.

### DK: Ukulele Brugsanvisning

Gem oplysningerne til senere brug.

### NO: Ukulele Instruksjons manual

Ta vennligst vare på denne informasjonen, da den kan komme til nytte senere.

### SE: Ukulele Bruksanvisning

Spara manualen för att kunna använda den vid ett senare tillfälle.

### FI: Ukulele Käyttöopas

Säilytä nämä tiedot.



REFERENCE GUIDE

- 1. Head
- 2. Neck
- 3. Body
- 4. Soundhole
- 5. Tuning machine
- 6. Tuning pegs
- 7. Nut
- 8. Fretboard
- 9. Fret wire
- 10. String
- 11. Bridge

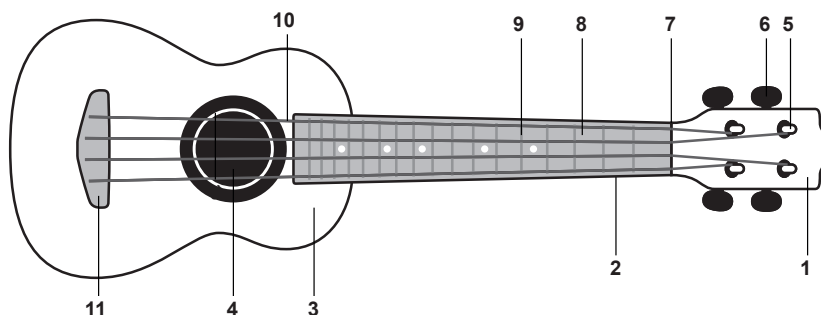

How to play

Strings & Tuning

The easiest way to tune your ukulele is with an electronic tuner or tuner app made for the ukulele, which will tell you exactly how low (flat) or high (sharp) your strings are. Most often, the ukulele string is flat. To tune higher, turn the tuning peg counter-clockwise (tighten the string). To tune lower, turn the tuning peg clockwise (loosen the string).

**Note:** New Ukuleles go out of tune every few minutes. But after a few weeks of playing, they will stay in tune. It is because the strings have been wound up in the bag before and need to stretch out.

**To stretch your strings:** You can grab the strings and yank on them, then tune them back up. Repeat a dozen times and then repeat it every half-hour or so. Eventually your strings will be stretched out, and they will stay in tune.

**Warning:** Be careful when turning the tuning pegs counter clockwise. If you turn them too much, the strings may become too tight and break.

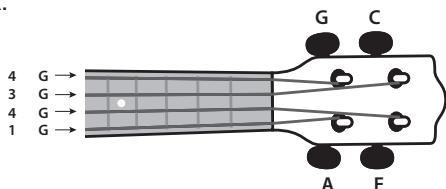

Reading Chords

Left hand (1, 2, 3, 4) fingering 1=index, 2=long finger, 3=ring finger, 4=small finger.

String 4 – G, String 3 – C, String 2 – E, String 1 – A

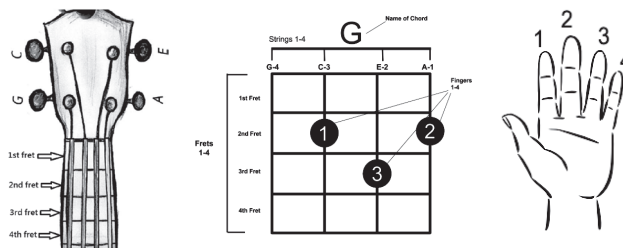

Playing chords

Use the tips of your fingers to press down the strings on the frets and strum to play chords. Do not press on the fret wires.

Start with the easiest and most commonly-played chords:

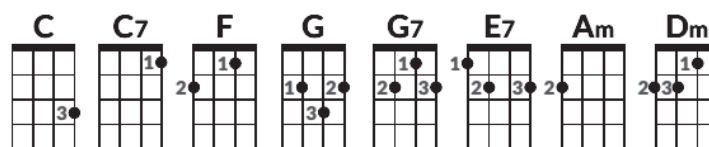

Holding the ukulele

Hold the instrument at the top of the fretboard with your left hand, place the thumb flat under the neck, and then curve the other fingers over the front of the neck and placed over top of the strings. Right forearm gently holds the ukulele in place against your body, while the right hand strums loosely.

The most balanced sound comes by strumming at the point where the neck of the instrument is attached to the body (not over the sound hole)

Strumming & Rest

Strum down – use your thumb or the fingernail of your index finger to strum down, Strum from the 4th string - G to the 1st string – A

Strum up – use the pad of your index finger or the top of thumbnail to strum up. Strum from the 1st string – A to the 4th string – G

Rest – mute (quiet) by placing right hand lightly on the strings (rest position).

**Tips for strumming:** with a loose wrist, moving the hand up and down to brush all the strings.

Care & Maintenance

Clean the product with dry cloth.

Keep the product away from fire, high temperature and damp place.

After practice, it's time to Play song now.





## UKULELENS OPBYGNING

1. Hoved
2. Hals
3. Krop
4. Klanghul
5. Stemmehaskine
6. Stemmeskruer
7. Sadel
8. Gribebræt
9. Båndtråd
10. Streng
11. Stol

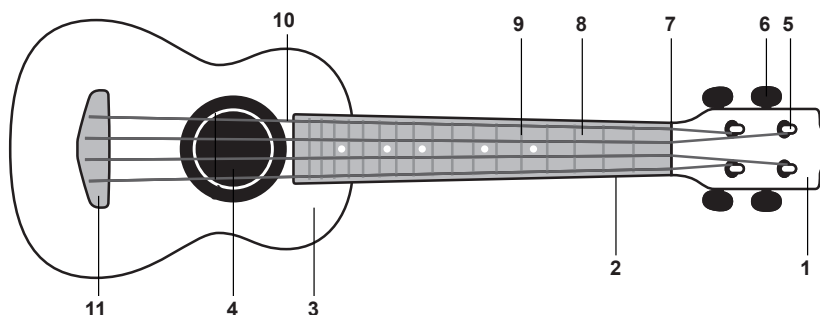

### Sådan spiller du

#### Streng & Stemning

Den nemmeste måde at stemme din ukulele på er med en elektronisk tuner eller tuner app lavet til ukulele, som fortæller dig præcist, hvor lave (flade) eller høje (skarpe) dine strenge er. Oftest er ukulelestrengen flad. For at indstille højere skal du dreje stemmeskruen mod uret (stramme strengen). For at indstille lavere skal du dreje stemmeskruen med uret (løsne strengen).

**Bemærk:** Nye ukuleler holder op med at stemme med få minutters mellemrum. Men efter et par ugers spil forbliver de stemte. Det skyldes, at strengene har været viklet op og skal strækkes ud.

**Sådan strækker du dine strenge:** Du kan tage fat i strengene og rykke i dem og derefter indstille dem igen. Gentag et dusin gange, og gentag det derefter hver halve time eller deromkring. Til sidst vil dine strenge være strakt ud, og de vil forblive stemte.

**Advarsel:** Vær forsigtig, når du drejer stemmeskruerne mod uret. Hvis du drejer dem for meget, kan strengene blive for stramme og gå i stykker.

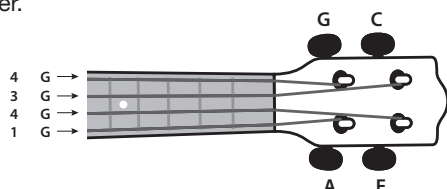

#### Sådan holder du ukulelen

Hold instrumentet øverst på gribebrættet med din venstre hånd, placér tommelfingeren fladt under nakken, og krum derefter de andre fingre over forsiden af halsen og placeret oven på strengene. Højre underarm holder forsigtigt ukulelen på plads mod din krop, mens højre hånd klimprer løs.

Den mest afbalancerede lyd kommer ved at klimpre på det punkt, hvor instrumentets hals er fastgjort til kroppen (ikke over klanghullet).

#### Slå strengene an & hvil

Slå strengene an i ned-slag - brug tommelfingeren eller neglen på din pegefingertil at slå strengene an i ned-slag,

Slå fra 4. streng - G til 1. streng - A

Slå strengene an i op-slag - brug pudsen på din pegefingertil at slå strengene an i op-slag.

Slå fra 1. streng - A til 4. streng - G

Hvil - slå lyden fra (stille) ved at placere højre hånd let på strengene (hvileposition).

**Tips til slå strengene an:** med et løst håndled, bevæg hånden op og ned for at strejfe alle strengene.

### Læse akkorder

Venstre hånd (1, 2, 3, 4) fingregreb 1=pegefingert, 2=langfingert, 3=ringfingert, 4=lillefingert

Streng 4 - G, Streng 3 - C, Streng 2 - E, Streng 1 - A

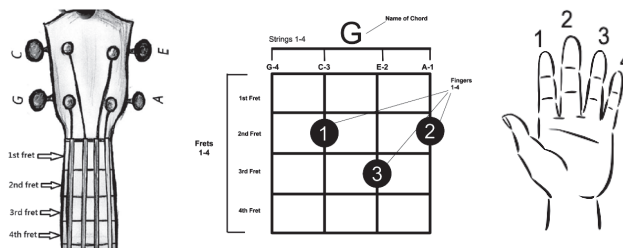

### Spille akkorder

Brug fingerspidserne til at trykke strengene ned på båndet og slå strengene an for at spille akkorder. Undlad at trykke på båndstregene.

Start med de nemmeste og mest almindeligt spillede akkorder:

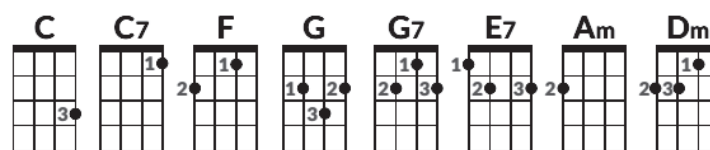

### Pleje og vedligeholdelse

Rengør produktet med en tør klud.

Hold produktet væk fra ild, høje temperaturer og fugt.

Efter du har øvet dig er det tid til at spille en sang.



## REFERANSE GUIDE

1. Hode
2. Nals
3. Kropp
4. Lydhull
5. Tuning maskin
6. Stemmepinner
7. Sal
8. Gripebrett
9. Fret metalltråd
10. Streng
11. Bro

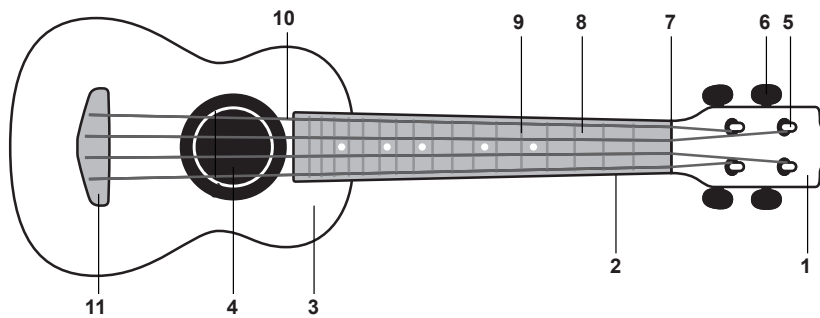

### Hvordan Spille

#### Strenger & Tuning

Den enkleste måten å tune ukulelen på er med en elektronisk tuner eller tuner-app laget for ukulelen, som vil fortelle deg nøyaktig hvor lave (flate) eller høye (skarpe) strengene dine er. Oftest er ukulelestrengen flat. For å stille høyere, vri stemmepinnen mot klokken (stram strengen). For å stemme lavere, vri stemmepinnen med klokken (løsne strengen).

**Merk:** Nye ukuleler går ut av stemming med få minutters mellomrom. Men etter noen uker med spilling vil de holde seg i harmoni. Det er fordi strengene har vært viklet opp i posen før og må strekkes ut.

**Slik strekker du strengene dine:** Du kan ta tak i strengene og dra i dem, og deretter stille dem opp igjen. Gjenta en god del ganger og deretter gjenta det hver halvtime eller så. Til slutt vil strengene dine bli strukket ut, og de vil forbli i harmoni.

**Advarsel:** Vær forsiktig når du dreier stemmepinnene mot klokken. Hvis du snur dem for mye, kan strengene bli for stramme og knekke.

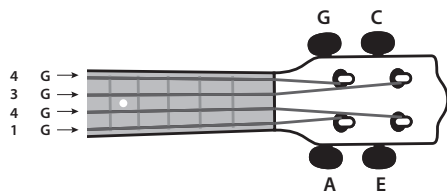

#### Å Holde Ukulelen

Hold instrumentet øverst på gripebrettet med venstre hånd, plasser tommelen flatt under halsen, og bøy deretter de andre fingrene over forsiden av halsen og plasser over toppen av strengene. Høyre underarm holder ukulelen forsiktig på plass mot kroppen din, mens høyre hånd spiller løst.

Den mest balanserte lyden kommer ved å klimpre på det punktet hvor halsen på instrumentet er festet til kroppen (ikke over lydhullet)

#### Spilling & Hviling

Strum down – use your thumb or the fingernail of your index finger  
Strum ned – bruk tommelen eller neglen på pekefingeren for å strumme ned, fra den 4. stengen - G til den 1. strengen – A

Strum opp – bruk flaten på pekefingeren eller toppen av neglen på tommelen for å strumme opp, fra den 1. strengen – A til den 4. strengen – G

Hvile – demp (stille) ved å legge høyre hånd lett på strengene (hvilestilling).

**Tips for strumming:** med et løst håndledd, flytt hånden opp og ned for å spille alle strengene.

#### Å Lese Akkorder

Venstre hånd (1, 2, 3, 4) fingersetting 1=peke, 2=langefinger, 3=ringfinger, 4=lillefingeren

Streng 4 – G, Streng 3 – C, Streng 2 – E, Streng 1 – A

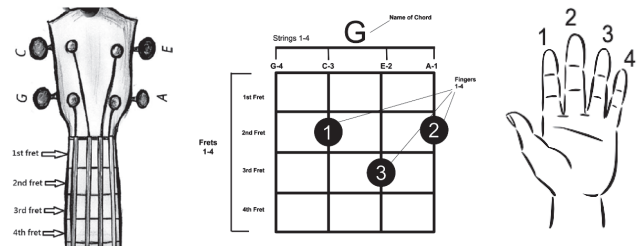

#### Spille Akkorder

Bruk fingertuppene til å trykke ned strengene på båndet og strum for å spille akkordene. Ikke trykk på båndtrådene.

Start med de enkleste og mest spilte akkordene:

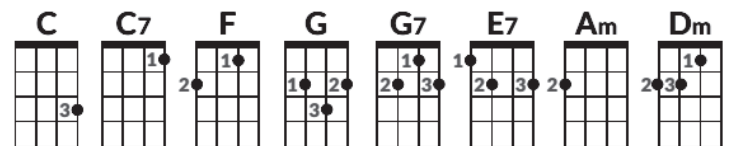

#### Stell og Vedlikehold

Rengjør produktet med en tørr klut.

Hold produktet unna brann, høy temperatur og fuktige områder.

Etter trening er det på tide å spille sanger.



## DELAR

1. Huvud
2. Hals
3. Kropp
4. Ljudhål
5. Stämningmaskin
6. Stämjärn
7. Mutter
8. Greppbräda
9. Greppband
10. Sträng
11. Brygga

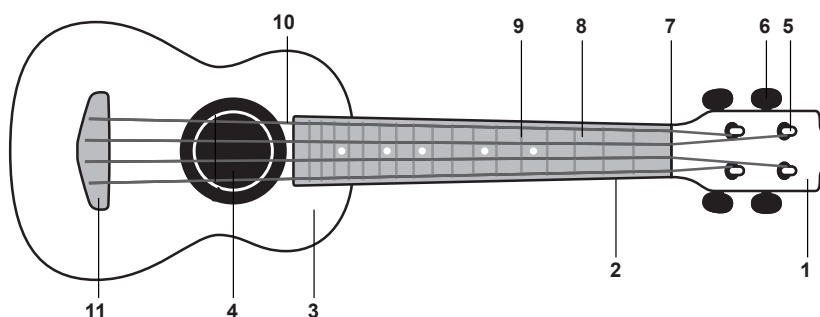

## Så här spelar du

### Strängar & Stämning

Den enklaste måten å tune ukulelen på er med en elektronisk tuner. Det lättare sättet att stämma din ukulele är att använda en elektronisk stämmare eller stämmapp, som är gjord för ukulele som kommer att berätta för dig exakt hur lågt (platt) eller högt (skarpt) dina strängar är. Oftast är ukulelens strängar platta. För att stämma högre ska du vrida stämjärnet moturs (dra åt strängen). För att stämma lägre ska du vrida stämjärnet medurs (lossa strängen).

**OBS:** Nya ukulele blir ojusta med några minuters mellanrum. Men efter att ha spelat på den i några veckor kommer den att hålla sig i takt. Det beror på att strängarna har varit upprullade i påsen tidigare och behöver få tid till att sträcka ut sig.

**Sträck ut ukulelens strängar:** Du kan ta tag i strängarna och dra i dem för att sedan stämma dem igen. Upprepa ett dussin gånger och upprepetera det sedan ungefär varannan halvtimme. Så småningom kommer dina strängar att vara utsträckta och de kommer att fortsätta att vara stämma till att spela på.

**Varning:** Var försiktig när du vrider stämkruvorna moturs. Om du vrider dem för mycket kan strängarna bli för spända och gå sönder.

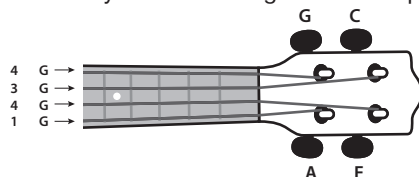

### Hålla ukulelen

Håll instrumentet med vänster hand längst upp vid greppbrädan. Placera tummen platt under halsen och böj sedan de andra fingrarna över halsens framsida och placera dem ovanpå strängarna. Höger underarm håller ukulelen försiktigt på plats mot din kropp medan höger hand spelar löst.

Det mest balancerade ljudet kommer genom att spela på punkten där instrumentets hals är fäst vid kroppen (inte spela över hela ljudhålet).

## Spela & Vila

**Spela Ner** – använd din tumme eller pekfingernagel för att spela ner. Spela från fjärde strängen – G till första strängen – A

**Spela Upp** – använd pekfingerts pad eller toppen av tummenageln för att spela uppåt. Spela från första strängen – A till fjärde strängen – G

**Vila** – ljudlöst (tyst) genom att försiktigt placera handen lätt på strängarna (viloposition).

Tips för att spela: använd lös handled, rör handen upp och ner för att stryka över alla strängar.

## Läs Ackorden

Vänster hand (1, 2, 3, 4) 1=pekfinger, 2=långfinger, 3=ringfinger, 4=lillfinger

Sträng 4 – G, Sträng 3 – C, Sträng 2 – E, Sträng 1 – A

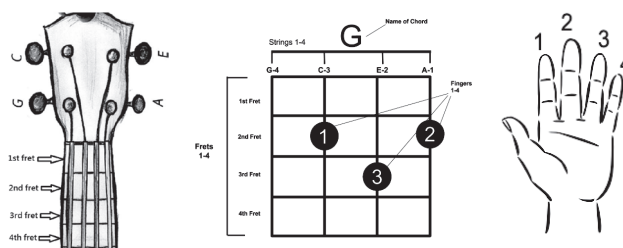

## Spela ackord

Använd fingertopparna för att trycka ner på strängarna på banden och spela ackord. Tryck inte på bandtrådarna.

Börja med att spela de lättaste och vanligaste ackorden:

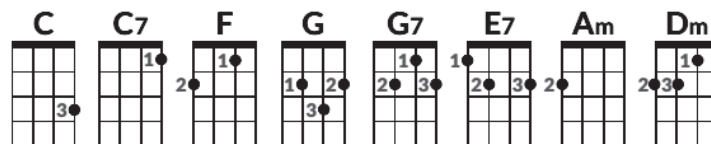

## Skötsel & Underhåll

Håll ukulelen ren med en torr duk.

Håll ukulelen på säkert avstånd från öppen eld, höga temperature och fuktiga områden.

Efter att du har övat tillräckligt är det dags att spela börja spela sånger.





## UKULELEN OSAT

1. Lapa
2. Kaula
3. Kaikukoppa
4. Kaikukopan aukko
5. Virityskoneisto
6. Viritystapit
7. Satula
8. Otelauta
9. Otelaudan nauha
10. Kielet
11. Talla

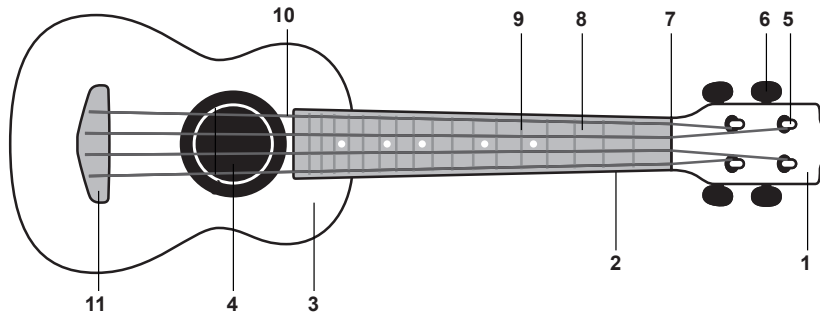

### Soittaminen

#### Kielet ja virittäminen

Helpoin tapa virittää ukulelesi on elektronisella virittimellä tai ukulelelle tehdyllä viritinsovelluksella, joka kertoo tarkalleen kuinka matalat (litteät) tai korkeat (terävät) kielesi ovat. Useimmiten ukulelen kielet ovat matalat. Viritä korkeammalle kääntämällä viritystappia vastapäivään (kiristä kieltä). Säädä matalammaksi kääntämällä viritystappia myötäpäivään (löysää kieltä).

**Huomautus:** Uusi ukulele menee epäviireeseen muutaman minuutin välein. Mutta muutaman viikon soittamisen jälkeen ne pysyvät viireessä. Tämä johtuu siitä, että kielet venyvät käytön alussa.

**Kielten venyttäminen:** Voit tarttua kieliin ja vetää niistä ja virittää ne sitten takaisin ylös. Toista kymmenkunta kertaa ja toista sitten noin puolen tunnin välein. Lopulta kielet venyvät, ja ne pysyvät viireessä.

**Varoitus:** Ole varovainen kääntäessäsi viritystappeja vastapäivään. Jos käännät niitä liikaa, kielet voivat kiristyä ja katketa.

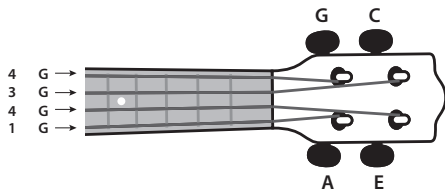

#### Ukulelen soittoasento

Pidä instrumenttia otelaudan yläosasta vasemmalla kädelläsi, aseta peukalo tasaisesti kaulan alle ja käännä sitten muut sormet kaulan etuosan yli ja aseta kielten päälle. Oikea kyynärvarsi pitää ukuleleä kevyesti paikallaan vartaloasi vasten, kun taas oikea käsi liikkuu rennosti.

Tasapainoisin ääni syntyy soittamalla

kohdassa, jossa soittimen kaula on kiinnitetty runkoon (ei äänireiän yli)

### Soittaminen & mykistys

Alaspäin suuntaava liike – soita käyttämällä peukaloasi tai etusormen kynttä, soita 4 kieltä G:stä- A:han.

Ylöspäin suuntaava liike – soita käyttämällä etusormesi kynttä tai peukalonpäättä, soita 4 kieltä A:sta - G:hen.

Mykistäminen – aseta oikea käsi kevyesti kielille (lepoasento).

**Vinkkejä soittamiseen:** liikuta löysällä ranteella kättä ylös ja alas.

### Sointujen lukeminen

Oikean käden (1, 2, 3, 4) sormitus 1=etusormi, 2=keskisormi, 3=nimetön, 4=pikkurilli

Kieli 4 – G, Kieli 3 – C, Kieli 2 – E, Kieli 1 – A

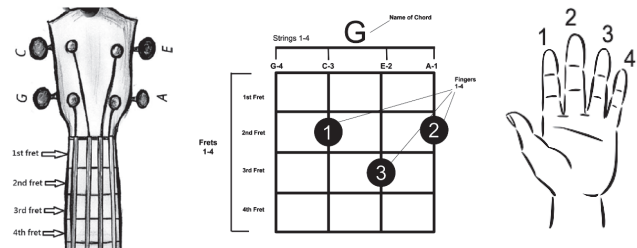

### Sointujen soittaminen

Paina sormenpäillä kielet alas otelautaan ja soita sointuja. Älä paina otelaudan nauhoihin.

Aloita helpoimmista ja yleisimmin soitetuista soinnuista:

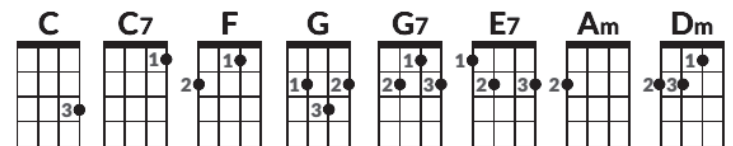

### Hoito & Huolto

Puhdista tuote kuivalla liinalla.

Pidä poissa tulesta, korkeasta lämpötilasta ja kosteasta paikasta.

**Harjoittelun jälkeen on aika soittaa kappaale.**

# HAPPY BIRTHDAY



(C) / / / (G7) // / / / / / (C) // /

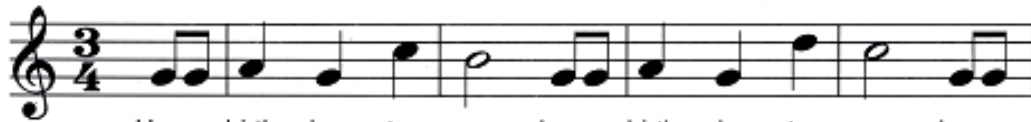

Happy birth - day to you hap-py birth - day to you hap-py

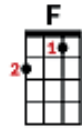

(F) / / / (C) / / (G7) / (C) // /



birth - day dear..... hap-py birth - day to you. From



/ / / (G7) // / / / / (C) / /



good friends and true, from old friends and new, may

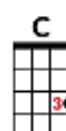

(F) / / / (C) / / (G7) / (C) // /



good luck go with you and hap - pi - ness too.

**amo**toys

**Manufactured / Imported by:**  
AMO Toys AB, BOX 10204,  
434 23 Kungälv, Sweden.  
[www.amo-toys.com](http://www.amo-toys.com)