

ITEM NO.

107479/11118551

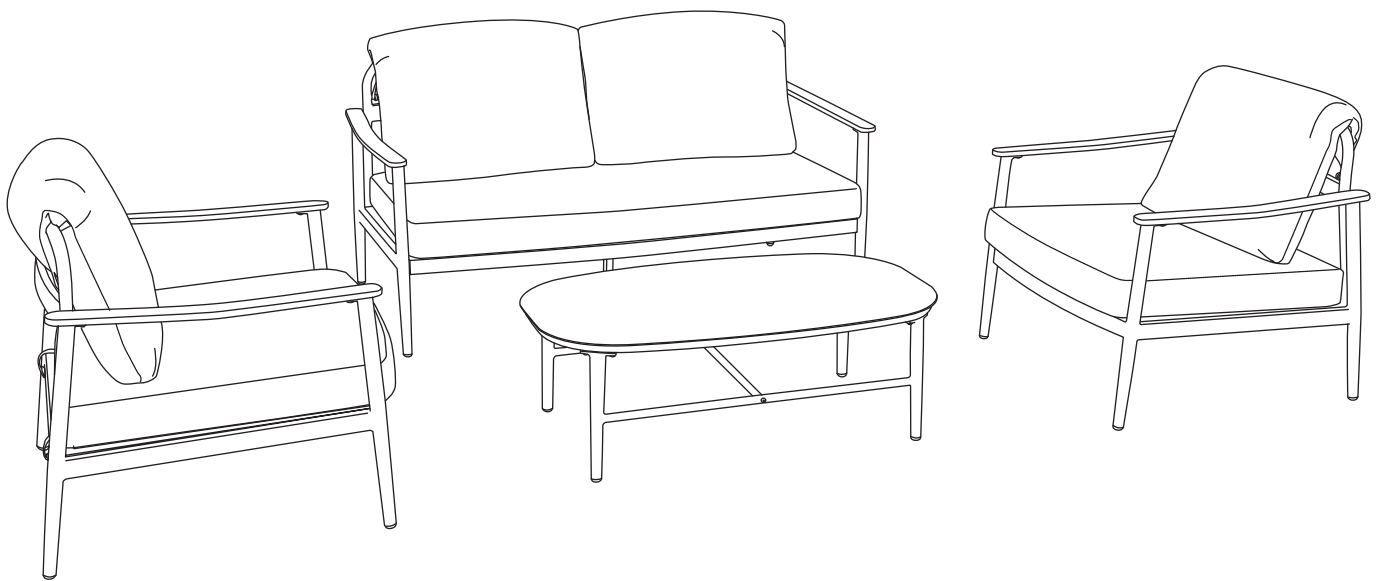

A PRODUCT BY SCHOU
schou
EST. 1963
FILLED WITH DANISH PASSION

28.11.2025

**DK INTRODUKTION**

For at du kan få mest mulig glæde af dit nye produkt, beder vi dig gennemlæse denne brugsanvisning, før du tager produktet i brug. Vi anbefaler dig desuden at gemme brugsanvisningen, hvis du senere skulle få brug for at genopfriske din viden om produktets funktioner.

NO INNLEDNING

For at du skal få mest mulig glede av det nye produktet ditt, ber vi deg lese gjennom denne bruksanvisningen før du tar produktet i bruk. Vi anbefaler dessuten at du tar vare på bruksanvisningen i tilfelle du senere skulle trenge å lese informasjonen om produktets funksjoner på nytt.

SE INTRODUKTION

För att du ska få så stor glädje som möjligt av din nya produkt rekommenderar vi att du läser denna bruksanvisning innan du använder produkten. Vi rekommenderar dessutom att du sparar bruksanvisningen ifall du behöver läsa informationen om de olika funktionerna igen.

FI JOHDANTO

Saat uudesta tuotteestasi suurimman hyödyn, kun luet tämän käyttöohjeen läpi ennen tuotteen käyttöönottoa. Säilytä tämä käyttöohje, jotta voit tarvittaessa palauttaa mieleesi tuotteen toiminnot.

GB INTRODUCTION

To get the most out of your new product, please read this manual before use. Please also save the manual in case you need to refer to it at a later date.

DE EINFÜHRUNG

Damit Sie an Ihrem neuen Produkt möglichst lange Freude haben, bitten wir Sie, die Gebrauchsanweisung und die beiliegenden Sicherheitshinweise vor Ingebrauchnahme sorgfältig durchzulesen.

Ferner wird empfohlen, die Gebrauchsanweisung für den Fall aufzubewahren, dass Sie sich die Funktionen des Produkts später nochmals ins Gedächtnis rufen möchten.

ET SISSEJUHATUS

Uue toote parimaks kasutamiseks tutvuge palun eelnevalt käesoleva juhendiga. Hoidke kasutusjuhend hilisemaks kasutamiseks alles.

ES INTRODUCCIÓN

Para sacar el máximo provecho a su nuevo producto, lea este manual de instrucciones antes de usarlo. Por favor, guarde este manual en caso de que necesite consultarlo en un momento posterior.

NL INLEIDING

Om het beste uit uw nieuwe product te halen, gelieve deze instructies voor gebruik door te lezen. Bewaar de handleiding voor het geval u deze op een later moment wilt raadplegen.



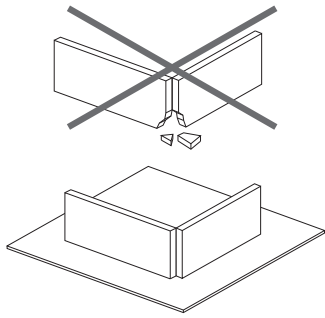

- DK ADVARSEL:**
For at undgå ridser, skal dette møbel samles på et blødt underlag, f.eks. et tæppe.
- NO ADVARSEL:**
For å unngå riper bør møbelet monteres på et mykt underlag, for eksempel et teppe.
- SE VARNING:**
För att förhindra repor bör du montera denna möbel på en mjuk yta, till exempel en matta.
- FI VAROITUS:**
Naarmuuntumisen ehkäisemiseksi kokoa tämä huonekalu pehmeällä pinnalla, kuten matolla.
- GB WARNING:**
To prevent scratches, assemble this furniture on a soft surface, such as a rug.
- DE WARNUNG:**
Das Möbelstück auf einer weichen Unterlage (etwa auf einem Teppich) zusammenbauen, um Kratzer zu vermeiden.
- ET HOIATUS:**
Krimude vältimiseks pange see mööbel kokku pehmel pinnal, nt vaiba peal.
- ES ADVERTENCIA:**
Para evitar arañazos, monte este mueble sobre una superficie blanda, como puede ser una alfombra.
- NL WAARSCHUWING:**
Zet de meubel in elkaar op een zacht oppervlak, zoals een vloerkleed, om krassen te voorkomen.



- DK BEMÆRK!**
Montering kræver to personer.
- NO MERK!**
Montering krever to personer.
- SE OBS!**
Montering kräver två personer.
- FI HUOMAA!**
Kokoamiseen tarvitaan kaksi henkilöä.
- GB NOTE!**
Assembly requires two people.
- DE HINWEIS!**
Für die Montage werden zwei Personen benötigt.
- ET MÄRKUS!**
Kokkupanekuks on vaja kahte inimest.
- ES NOTA!**
El montaje requiere dos personas.
- NL LET OP!**
Voor de montage zijn twee personen nodig.

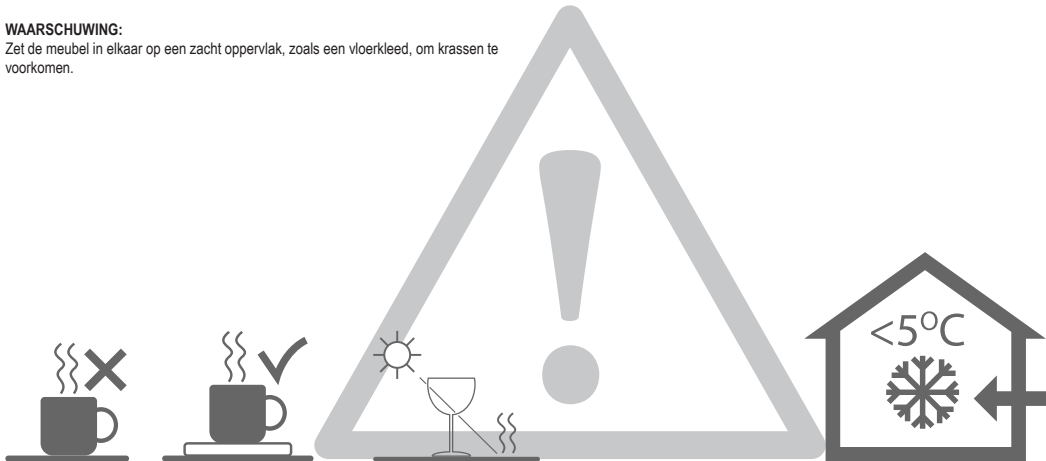

- DK BEMÆRK!**
Kunstigt træ tåler ikke varme genstande – brug af glas på kunstigt træ kan ved sol lave brændemærker.
- NO MERK!**
Kunstig tre tåler ikke varme gjenstander – bruk av glass på kunstig tre kan forårsake brennemærker ved sollys.
- SE OBS!**
Konstgjort trä tål inte varma föremål – användning av glas på konstgjort trä kan orsaka brännmärken i solljus.
- FI HUOMAA!**
Keinopuu ei kestä kuumia esineitä – lasin käyttö keinopuulla voi auringossa aiheuttaa palojälkiä.
- GB NOTE!**
Artificial wood does not tolerate hot objects – using glass on artificial wood can cause burn marks in sunlight.
- DE HINWEIS!**
Künstliches Holz verträgt keine heißen Gegenstände – die Verwendung von Glas auf künstlichem Holz kann in der Sonne Brandflecken verursachen.
- ET MÄRKUS!**
Tehispuu ei talu kuumi esemeid – klaasi kasutamine tehispuu peal võib päikese käes põhjustada kõrvetusjälgi.
- ES NOTA!**
La madera artificial no soporta objetos calientes – el uso de vidrio sobre madera artificial puede causar marcas de quemaduras con el sol.
- NL LET OP!**
Kunsthout is niet bestand tegen hete voorwerpen – gebruik van glas op kunsthout kan in de zon brandplekken veroorzaken.
- DK BEMÆRK!**
Opbevaring indendørs i koldt/frostvejr.
- NO MERK!**
Oppbevares innendørs i kaldt/frostvær.
- SE OBS!**
Förvaras inomhus vid kallt/frostigt väder.
- FI HUOMAA!**
Säilytettävä sisätiloissa kylmällä/pakkassäällä.
- GB NOTE!**
Store indoors during cold/frosty weather.
- DE HINWEIS!**
Bei Kälte/Frost im Innenbereich lagern.
- ET MÄRKUS!**
Guardar en interiores durante el clima frío/con heladas.
- ES NOTA!**
Guardar en interiores durante el clima frío/con heladas.
- NL LET OP!**
Binnen opslaan bij koud/vorstig weer.

1

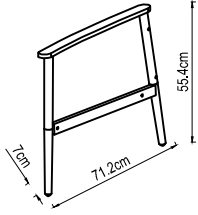

55.4*71.2*7cm x 3

2

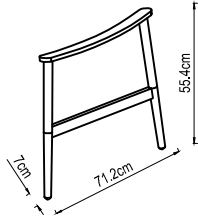

55.4*71.2*7cm x 3

3

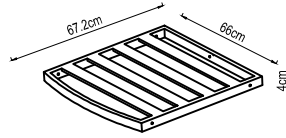

67.2*66*4cm x 2

4

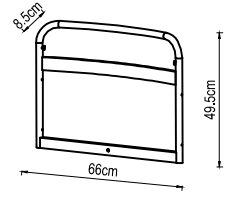

66*49.5*8.5cm x 2

5

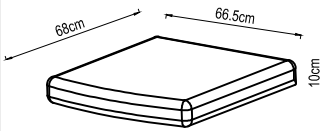

68*66.5*10cm x 2

6

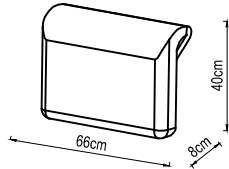

66*40*8cm x 4

7

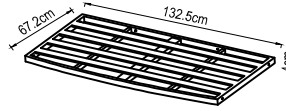

132.5*67.2*4cm x 1

8

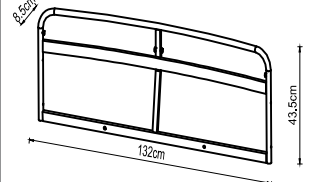

132*43.5*8.5cm x 1

9

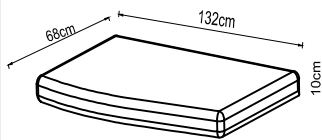

132*68*10cm x 1

10

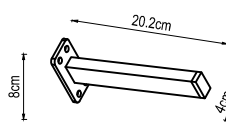

20.2*8*4cm x 1

11

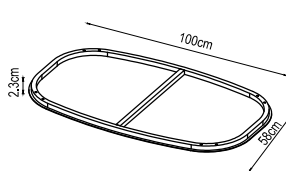

100*58*2.3cm x 1

12

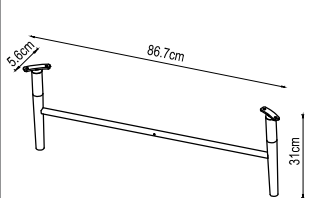

86.7*31*5.6cm x 2

13

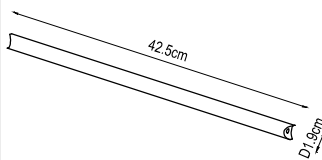

DIA1.9*42.5cm x 1

A



M6*35 x 14

B



M6*40 x 16

C



M6 x 42

D



M6*15 x 12

E

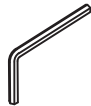

M6 x 1

1

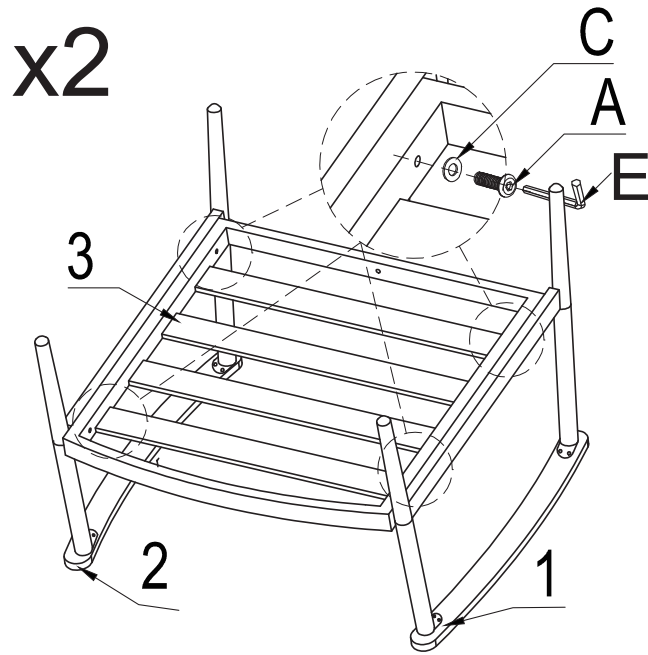

2

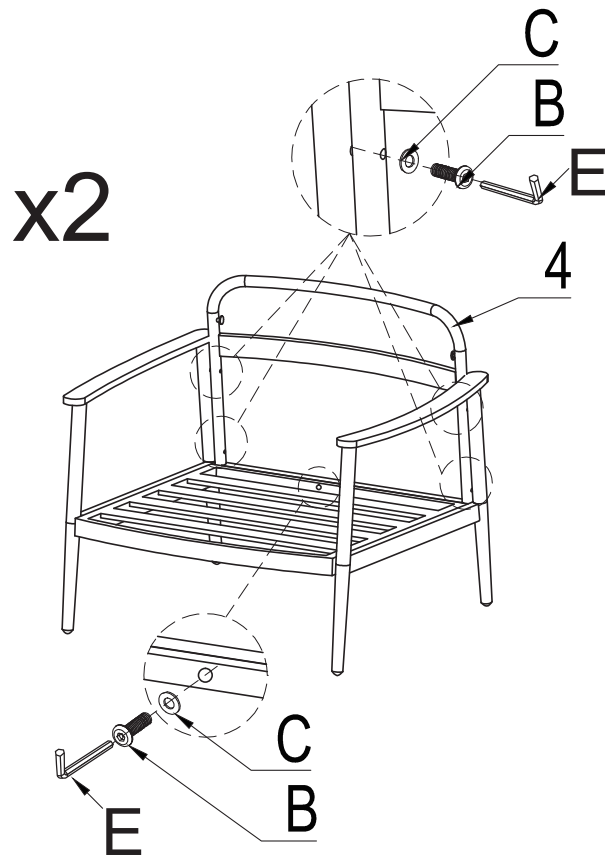

3

x2

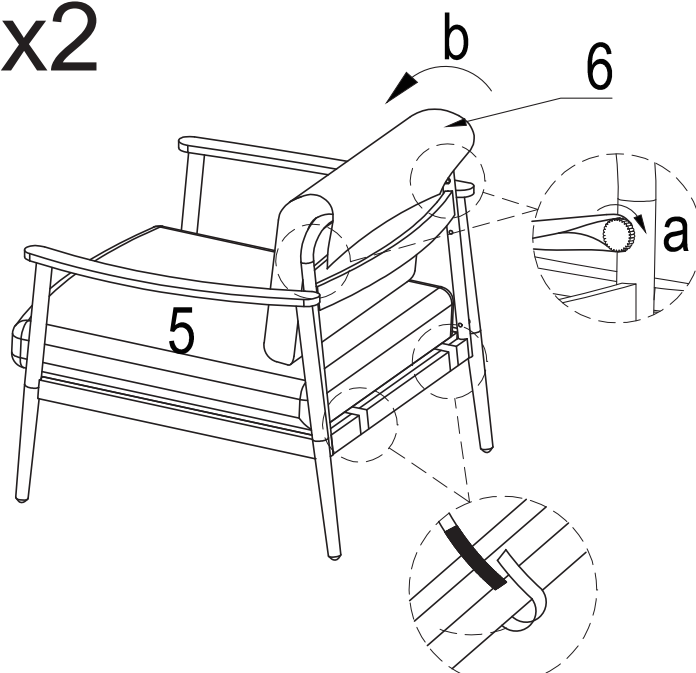

4

x2

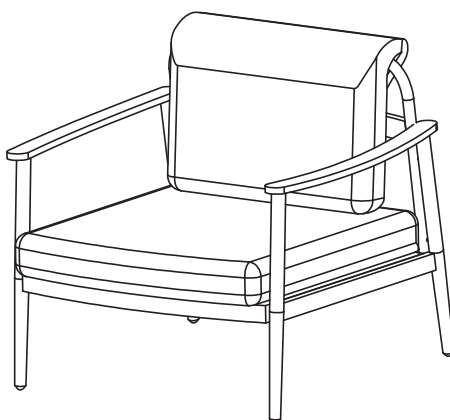

5

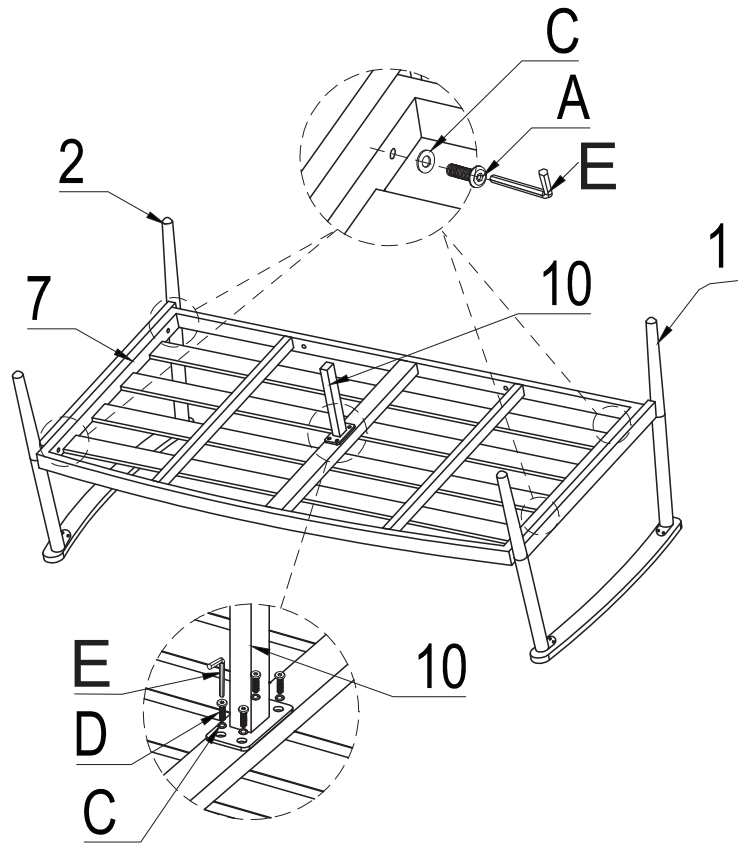

6

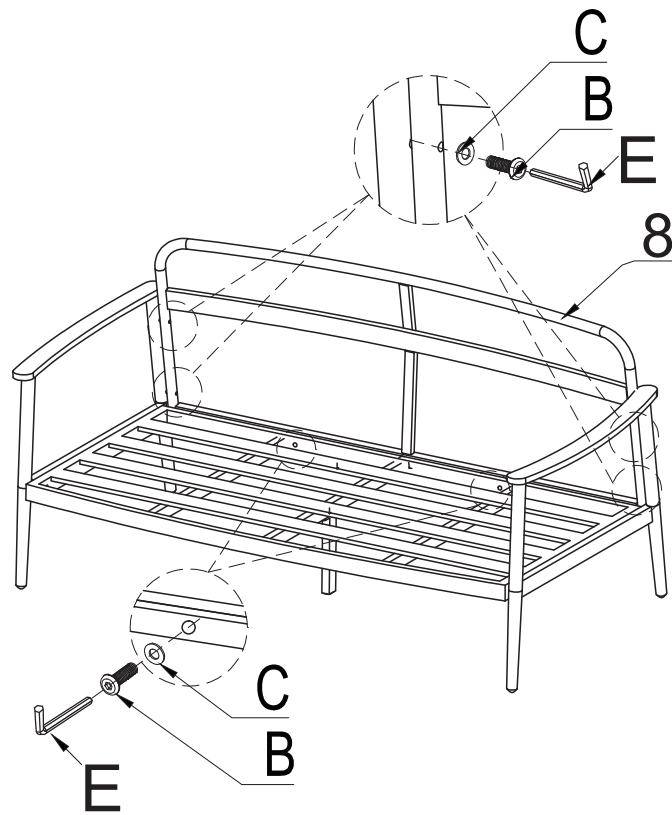

7

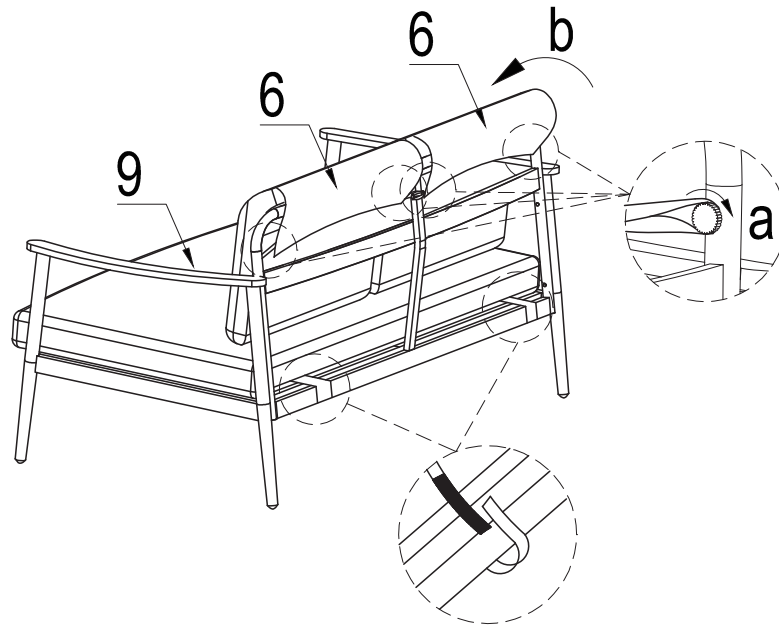

8

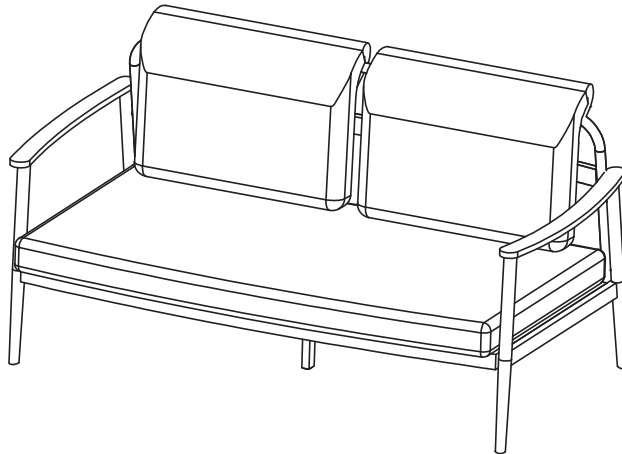

9

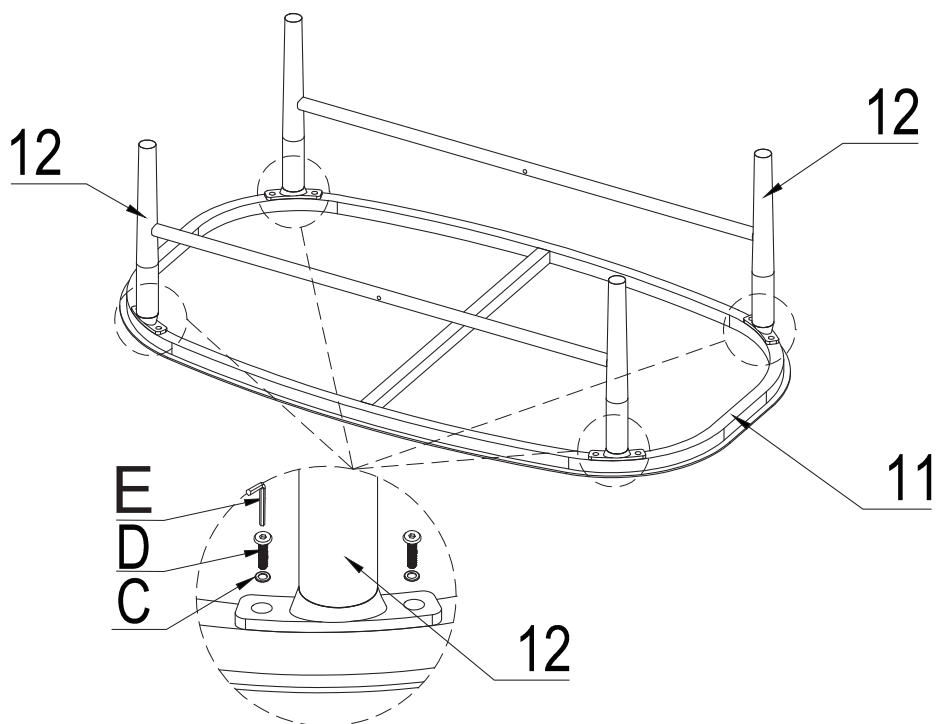

10

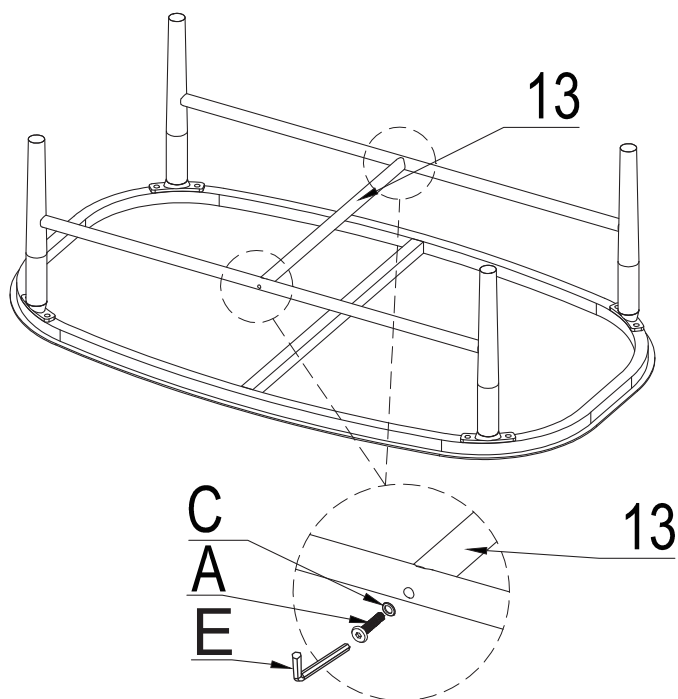

11

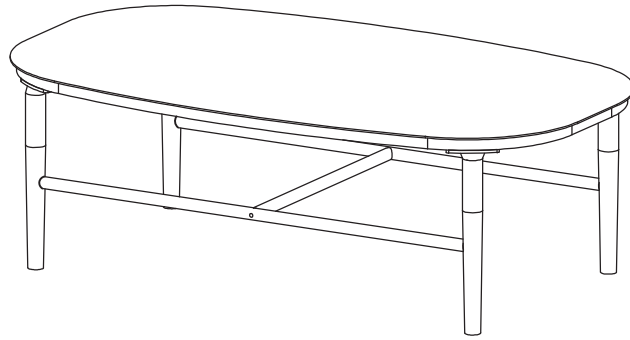

SERVICE CENTRE

Note: Please provide the product model number in connection with all inquiries.

The model number is shown on the front of this manual and on the product rating plate.

For:

- Complaints
- Replacements parts
- Returns
- Guarantee issues
- www.schou.com

Manufactured in China

Manufacturer:

Schou Company A/S
Andreas Schous vej 62
DK-6000 Kolding
www.schou.com

All rights reserved. The content of this manual may not be reproduced, either in full or in part, in any way by electronic or mechanical means, e.g. photocopying or publication, translated or saved in an information storage and retrieval system without written permission from Schou Company A/S.