

Beskrivelse

Navn	DK-SL63
Batteri	12V7AH / 12V10AH / 12V14AH / 24V7AH
Motor	12V12000 RPM for køremotor 12V4800 RPM for styremotor (2 motorer) 12V8000 RPM for styremotor (4 motorer) 24V12000 RPM for køremotor 24V5000 RPM for styremotor
Maksimal vægt	35 KG
Størrelse	1245*745*495 mm
Hastighed	3-8km/h
Lade-tid	8-12 timer
Fjembetjening batteri	AAA batteri 1.5V*2 (ej inkl.)
Passende alder	3-8 år
Lader specifikation	Input: 220V / 110V 12V Output: DC12V1000mA 24V Output: DC28.8V800mA or DC24V1000mA

Opladning af batteri



VIGTIGT! Før første brug af batteriet skal det oplades i mindst 8-12 timer – ikke mere end 20 timer. Når batteriet er tomt, skal det lades op i 8-12 timer. aldrig mere end 20 timer.

VIGTIGT!

Kontrollér drivbatteriet og opladeren (netledning, stik) for slitage og skader før opladning. Oplad ikke batteriet, hvis det er beskadiget. Udskift kun med et genopladeligt batteri og en oplader af samme type og spænding, som leveres af producenten. Brug kun det genopladelige batteri (eller tilsvarende erstatning) og oplader, der følger med dit køretøj. Sluk altid for strømmen og oplad batteriet efter kørsel. Drivbatteriet skal oplades, når det er afladet, eller hvis det ikke bruges regelmæssigt, en gang om måneden. Hvis batteriet ikke oplades som anvist, vil det forårsage permanent skade på batteriet, og garantien vil bortfalde.

TRIN:

1. Find Ladeporten.
2. Indsæt ladestik i ladeporten.
3. Forbind lader til netstik.
4. Når batteriet er fuldt opladet frakobles lader netstikket og derefter frakobling fra batteri.

BEMÆRK: Opladeren kan føles varm under opladningen. Hvis den er for varm, skal du tage stikket ud og udskifte det.

BEMÆRK: Dette produkt har opladningsbeskyttelse: Under opladning er alle funktioner slukket.



Samle- og betjeningsvejledning

Model: DK-SL63

Passende alder: 3-8 år

Maksimal vægt: 35 KG

Standarder:

GB6675&GB19865 EN71&EN62115 ASTM-F963



1. Løsdelsliste

Karrosseri 1 stk.	Rat 1 stk.	Sidespejle 1 par
Forrude 1 stk.	Sæde 1 stk.	Skruenøgle 2 stk.
Baghjul 2 stk.	Forhjul 2 stk.	Hjul-cover 4 stk.
Fjernbetjening 1 stk.	Lader 1 stk.	Manual 1 stk.
MP3 line 1 stk (ikke inkl. i MP4 version)		
Trim til instrumentbræt 1 stk. (ej inkl. i MP4 version)		
Pose m. skruer: 1 stk. Inkl.: M12 - 7 stk-; M10 møtrik - 1 stk.		

2. Navne på løsdele

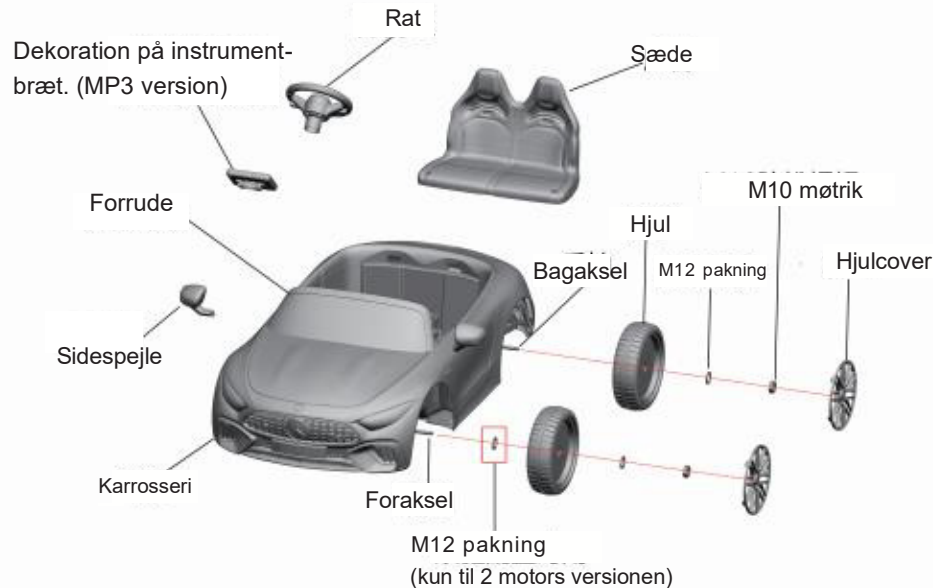

Note: Motorer allerede monteret i bilen.

01. Når du kører bil, skal du altid være under opsyn af en voksen.
02. Brug altid hjelm, når du kører
03. Kør ikke i nærheden af vejen eller på gangstien.
04. Det anbefales ikke at køre på vådt underlag eller på en hældning på mere end 15 grader.
05. Det anbefales kun at køre dette køretøj på glat overflade.
06. Kør ikke udendørs med dette køretøj, når det regner.
07. Sørg for, at køretøjet standser helt, før du skifter retning fra fremad til bak.
08. Lad ikke børn betjene opladeren eller lege med batteriet.
09. Rengør kun køretøjet med en tør klud.
10. Overhold de korrekte vægt- og aldersgrænser for at køre dette køretøj.
11. Det er forbudt at ændre kredsløbet eller tilføje andre elektriske dele.
12. Voksne skal lære deres børn om sikre køreprocedurer.
13. Sluk venligst for strømmen, når den ikke er i brug.
14. Kontrollér sædet for at sikre, at det er monteret og sikret med en bolt, før du kører.
15. Efterse alle ledninger og forbindelser i bilen med jævne mellemrum.
16. Opladning af batteriet bør kun udføres af voksne.
17. Opladningsstikket er placeret under sædet.
18. For at undgå ulykker skal du sikre dig, at køretøjet er sikkert, før du kører.
19. Lad ikke børn røre hjulene eller være i nærheden af dem, når bilen kører.
20. Pas på fingrene, når du åbner og lukker dørene.

ADVARSEL:

For at reducere risikoen for skader er voksenopsyn er påkrævet. Må aldrig bruges på veje, i nærheden af køretøjer, på eller nær stejle skråninger eller trapper, svømmebassiner eller andre vandområder; altid altid sko på, og tillad aldrig mere end 1 rytter.

Advarsel: Dette legetøj må ikke benyttes i sand.



WARNING!

Af sikkerhedsmæssige årsager,

*Brug venligst dette køretøj under voksen vejledning og opsyn.

*Brug ikke dette produkt på hovedveje, skråninger, motorveje eller andre farlige steder.

*Børn skal have sko og beskyttelsesudstyr på når køretøjet betjenes.

*Børn skal sidde med sikkerhedsselen spændt under kørsel. fastspændt under kørsel .

*Køretøjet må kun belastes med maks. 35 kg.

*Kun børn i alderen 37 - 95 måneder bør være tilladt på dette køretøj .

*brug dette legetøj i henhold til sikkerhedsvejledningen .

*Kontroller venligst dæk, bremser, rat,

sæder og sikkerhedsseler, før køretøjet tages i brug.

*dette legetøjskøretøj skal bruges med forsigtighed og kræver dygtighed for at undgå fald eller kollision med tredjepart. tredjeparter .

*Ikke-genopladelige batterier må ikke genoplades;

*Forsyningsterminalerne må ikke kortsluttes.

*Genopladelige batterier skal fjernes fra legetøjet før de oplades;

*Legetøjet skal regelmæssigt undersøges for skader på ledningen, stikket, kabinettet og andre dele, og i tilfælde af sådanne skader må det ikke bruges, før skaden er blevet repareret.

-Brug kun det batteri, der er angivet af producenten.

-Brug kun den oplader, der er specificeret af producenten.

Billeder er kun til reference, overhold venligst de originale produkter som standard.

Produktet skal samles af voksne.

Advarsel!

Ikke egnet til børn under 36 måneder.

Lang ledning. Fare for kvælning.

Billeder er kun for reference, sammenhold altid med det reelle produkt.

ADVARSEL:

T Bilen indeholder et batteri, som ikke kan udskiftes.

Brugsanvisningen skal gemmes, da den indeholder vigtige oplysninger.

ADVARSEL:

Brug kun den aftagelige strømforsyningsenhed, der følger med legetøjet, til genopladning af batteriet der følger med dette legetøjs.DC-adapter.

ADVARSEL:

Fjernbetjeningen er ikke et stykke legetøj. Den er kun beregnet til voksne og må ikke bruges af børn. Der kræves altid tæt opsyn af en voksen. Modtagelsesområdet kan ændre sig betydeligt med væjr, batteri og andre miljømæssige forhold.

ADVARSEL:

RISIKO FOR BRAND. Forholdsregler må ikke tilslidesættes. Må kun udskiftes med JR1922RXS DO 12V Max35.

Problemløsning

Problem: Bilen kan ikke køre.

Årsag til problemet: Batteriet er utilstrækkeligt.

Oplad i tide efter hver brug, og oplad mindst en gang om måneden. Det anbefales at oplade i 8-12 timer, ikke mere end 20 timer.

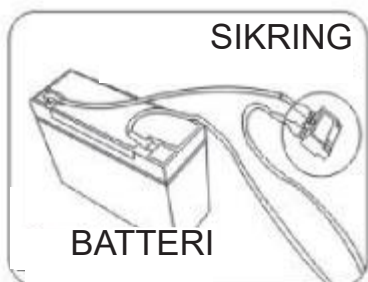

For at undgå at kortslutte sikringen eller at strømmen afbrydes

- 1: Træk ikke noget objekt efter bilen.
- 2: Lad ikke vand eller andre væsker komme ind i bilen
- 3: Udskift ikke ledningsnet, medmindre det gøres af en professionel.

Problem: Bilen kan kun køre i kort tid

Svar 1: Batteriet er afladet. Lad op i 8-12 time, men aldrig mere end 20.

Lad op mindst en gang i måneden for at holde battericellerne aktive.

Svar 2: Batteriet kan behøves udiftning afhængig af historik og alder.

Problem: Lyde virker ikke

Sørg for lydstyrken er skruet op og at MP3 ikek er tilsluttet. Lyde fra rattet virker ikek når MP3 er slået til.

Problem: Oplader bliver varm

Det er normalt at batteri og oplader bliver varme under ladning. Hvis lader føles faretruende varm, tjek for overspænding eller batterikortslutning.

Trin 1: Monter forhjulene

A: Under version med 2 motorer: Montér reservedele på forakslen i følgende rækkefølge: M12 pakning - Forhjul - M12 pakning - M10 møtrik - Hjuldæksel.

B: Under 4 motorers version: Montér reservedele på forakslen i følgende rækkefølge: Hjul - M12-pakning - M10-møtrik - Hjuldæksel.

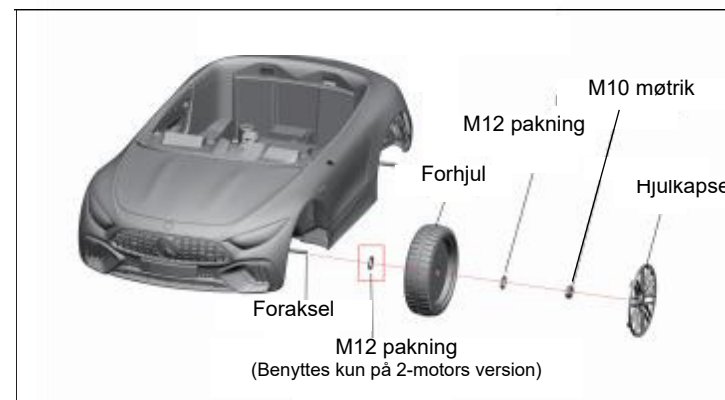

Trin 2: Monter baghjulene

Montér reservedele på bagakslen i følgende rækkefølge: Baghjul - M12 pakning - M10 møtrik - Hjuldæksel.

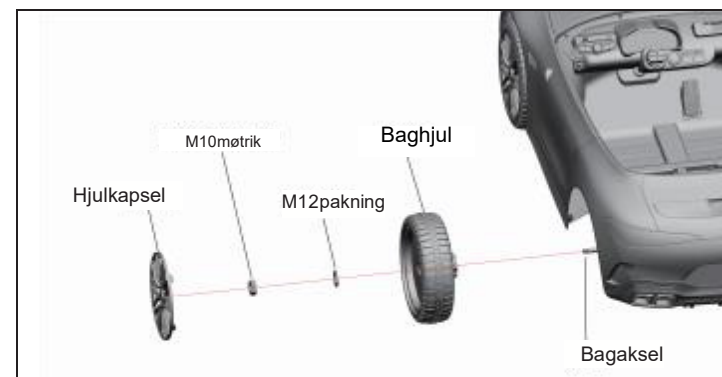

Trin 3: Forbind til strøm

Forbind stikket til controlleren

* I henhold til billedet er der opladningsport og kontakt til Manuel / Fjernbetjent kørsel. (Kontakten til Manual / Fjernbetjent kørsel er ikke tilgængelig på alle versioner.)

Sådan virker kontakten til manuel/fjernbetjent kørsel:

Manuel funktion aktiveret: bilen kan kun køres af barnet.

Fjernbetjent funktion aktiveret: bilen kan kun køre med fjernbetjeningen.



Trin 4: Installer sæde

A: Sæt sædet i bilen.

B: Fastgør sædet ved at dreje låsemekanismen.



Forbind med fjernbetjening

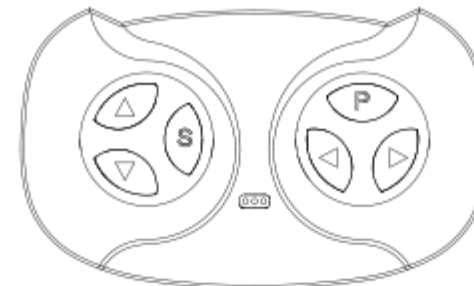

2.4 ghz Fjernbetjenings-instruktion

Trin 1: Fjernbetjeningen tilføres to styk AAA batterier

Trin 2: Sluk køretøjet

Trin 3: Hold samtidigt "Pil ned" og "Pil op" på fjernbetjeningen nede i 3 sekunder for at starte parring. LED pæren begynder at blinke. Herefter tændes bilen. Når den røde LED indikator holder op med at blinke er fjernbetjeningen oparret korrekt op med bilen.

Knapfunktion: Pil op=Fremad, Pil ned= Tilbage, Pil venstre=drej venstre, Pil højre= drej højre, P-knap=Brems.

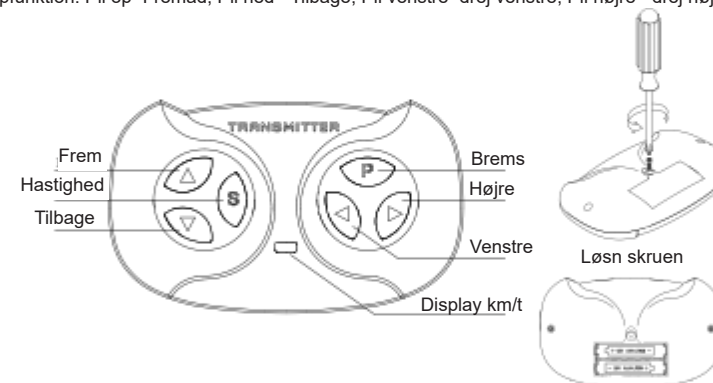

Isæt to AAA (1,5 batterier)

ADVARSEL!

Ikke for børn under 3 år. Små dele kan udgøre en risiko for kvælning.

- Isæt to AAA (1,5 v) batterier som anvist på tegningen.
- Ikke genopladelige batterier må ikke forsøges genopladet.
- Må ikke bruge forskellige typer batterier samt brugte batterier.
- Batterier skal altid indsættes med korrekt pol.
- Tømte batterier skal fjernes fra produktet.
- Terminalerne må ikke kortsluttes.
- Emballagen skal gemmes da den indeholder vigtig information.

* Fremstillet i henhold til gældende FCC certifikationer og ECM retningslinjer.

* Fjernbetjeningen må kun benyttes af voksne.

Instruktion

4. Introduktion til bilen

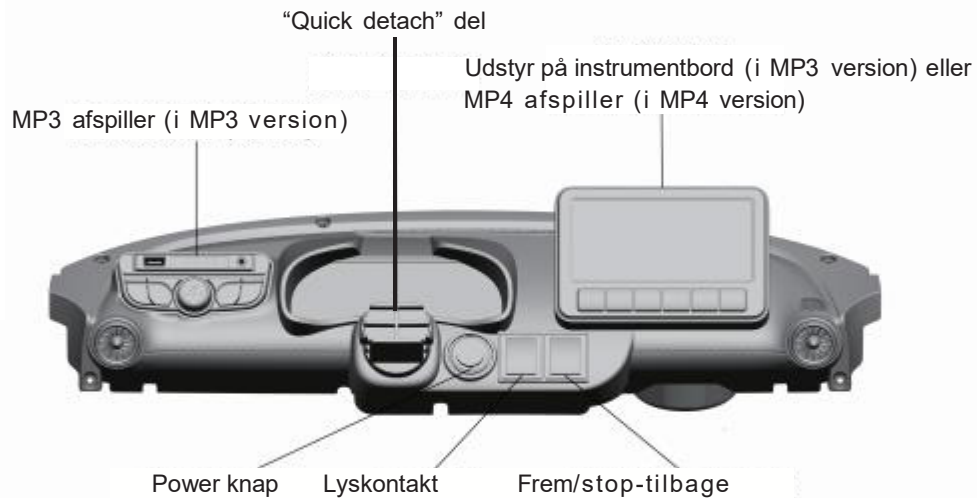

5. Introduktion til MP3

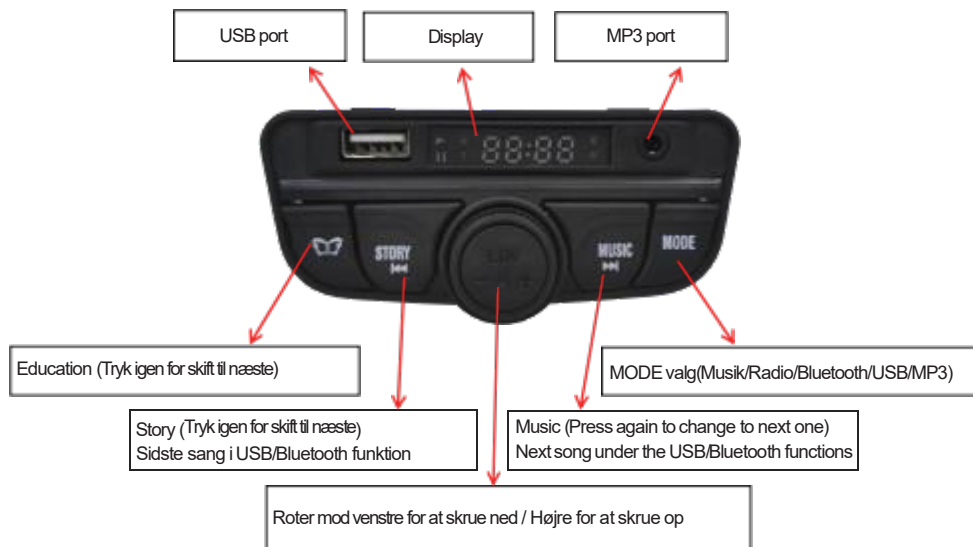

Installation steps

Trin 5: Montér rattet

- A: Forbind rattet stik korrekt med stikket fra instrumentbrættet.
- B: Indsæt rattet “quick detach” delen.

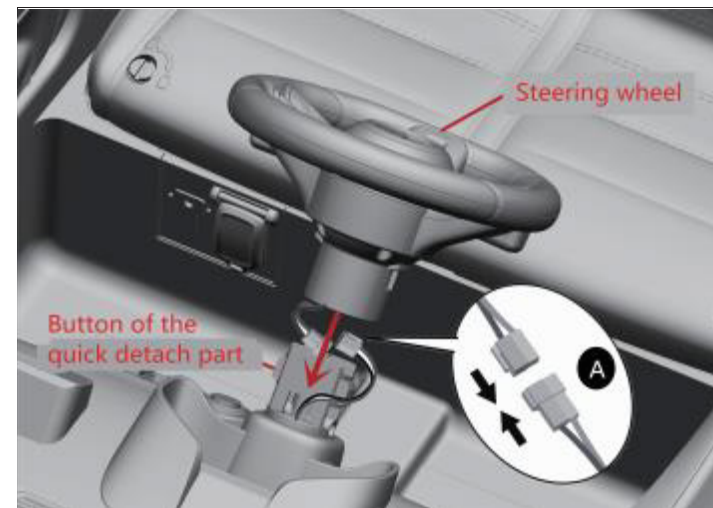

Trin 6: Montér ”udstyr” på instrumentbræt eller MP4 afspiller

Fastgør ”udstyr” på instrumentbræt eller MP4-afspiller som vist herunder.

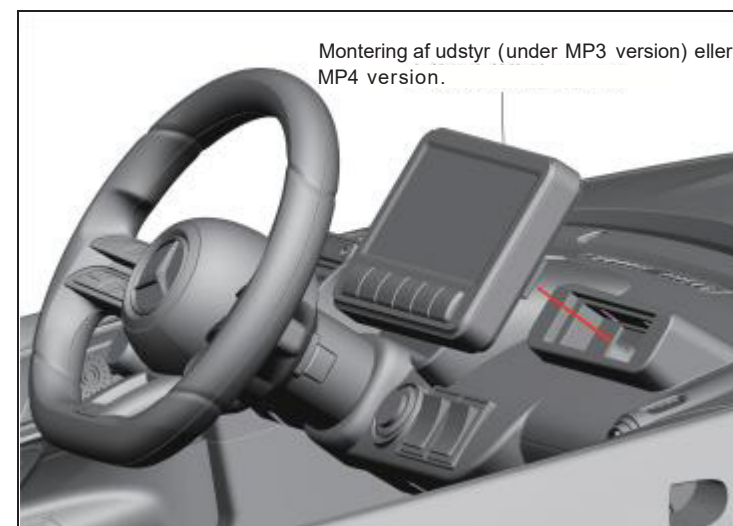

Installationstrin

Trin 7: Montér forrude

Fastgør forruden i bilens karrosseri som vist herunder.

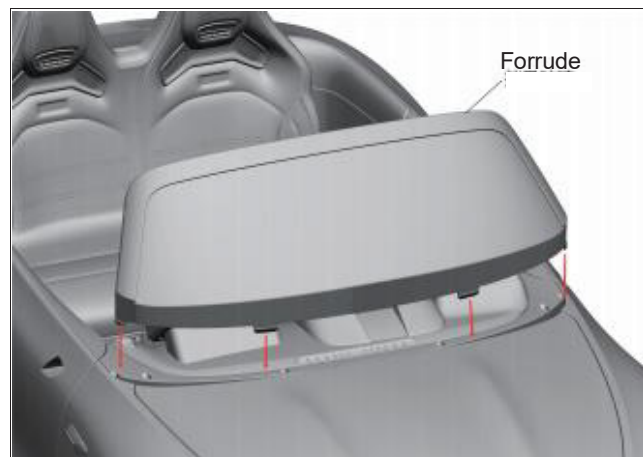

Trin 8: Montér sidespejle

Fastgør sidespejlene (venstre og højre) i bilens sider som vist på figuren herunder.

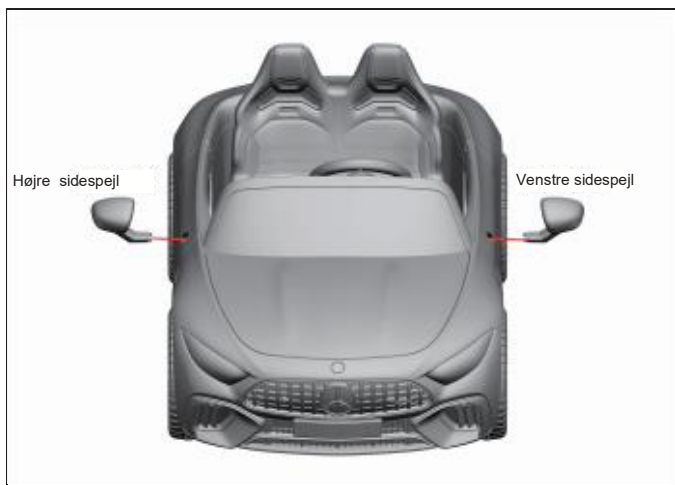

Installationstrin

Diagram over skjulte trækjul

Når bilen er slukket kan den nemt trækkes af en voksen.

Sving de skjulte trækjul ud under bilens bund. Herefter trækkes bilen ved at løfte bilens forende.

