

RENPHO

User Manual

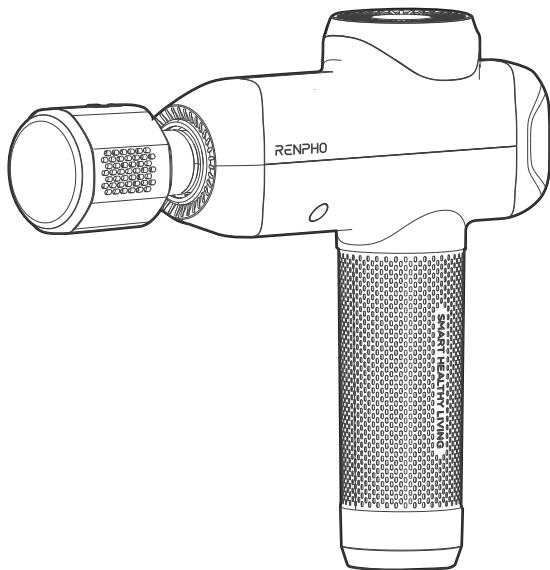

Massage Gun

Model: R-C001SH

CONTENTS

- DANSK 01~12
-

- SUOMI 13~24
-

- ÍSLENSKA 25~36
-

- NORSK 37~48
-

- SVENSKA 49~60

Tak fordi du valgte RENPHO massagepistolen! Læs venligst Læs denne brugermanual omhyggeligt og brug kun enheden som anvist.

RENPHO påtager sig intet ansvar for nogen årsag til skader som følge af misbrug eller uagtsomhed med at følge de anførte instruktioner.

Gem denne manual til senere brug.

VIGTIGE SIKKERHEDSINSTRUKTIONER

LÆS ALLE INSTRUKTIONER OMHYGGELIGT FØR BRUG.

Når du bruger denne enhed, skal følgende grundlæggende forholdsregler overholdes altid fulgt:

1. Apparatet er kun beregnet til husholdningsbrug og er ikke beregnet til medicinsk brug. Det bør ikke anvendes til behandling eller lindring af sygdom eller unormal fysisk tilstand.
2. Denne enhed kan bruges af børn fra 8 år og opefter og af personer med nedsatte fysiske, sensoriske eller kognitive evner eller mangel på erfaring og viden, hvis de har været under opsyn eller instruktion i brugen af enheden på en sikker måde og forstået de involverede farer.
3. Børn bør ikke lege med apparatet. Rengøring og vedligeholdelse bør ikke udføres af børn.

FARE - For at mindske risikoen for elektrisk stød:

1. Ræk ikke ud efter en enhed, der er faldet i vandet.
2. Må ikke anvendes under badning eller brusebad.
3. Placer eller opbevar ikke enheden på steder, hvor den kan falde eller trækkes ned i et badekar eller en vask. Må ikke placeres eller tabes i vand eller anden væske.

ADVARSEL - For at mindske risikoen for brand, elektrisk stød eller personskadepersoner:

1. Kontakt din læge, før du bruger det, hvis du er bruger af følgende personer:

- 1) Børn under 8 år
- 2) Gravide kvinder
- 3) Personer med blodstasis
- 4) Personer med knoglebrud
- 5) Personer med hjertesygdom, med en pacemaker, defibrillator eller metalindhold i kroppen
- 6) Hvis du har gennemgået en ledoperation inden for de sidste 90 dage, må du ikke bruge enheden på din krop inden for 7,5 cm fra den kirurgiske position

Hvis du føler dig utilpas eller oplever usædvanligt ubehag, skal du straks stoppe med at bruge enheden.

2. Brug ikke massagepistolen på

- 1) Sensitiv hud, hævede eller betændte områder, i områder med dårlig blodcirkulation, hvor der er hududslæt, eller i område med uforklarlige mavesmerter
- 2) Hoved, ansigt, nakkehvirvler, kropsknogler
- 3) Åreknuder
- 4) Tumorsted
- 5) Halsområdet
- 6) Kønsganerne (brug ikke denne enhed til seksuelle formål. Det er en kraftig massageapparat og kan forårsage alvorlige kropslige skade.)
- 7) En bevidstløs eller sovende person
- 8) Ethvert muligt brudsted
- 9) Positioner tæt på knogleområderne: overarmsknoglen, bagsiden af hånd, håndryggen osv.
3. Apparatet bør aldrig efterlades uden opsyn, når det er tilsluttet en stikkontakt. Tag stikket ud af stikkontakten, når den ikke er i brug, og før rengøring, montering eller afmontering af dele.
4. Må ikke anvendes under et tæppe eller en pude. Overdreven opvarmning kan forekomme og forårsage brand, elektrisk stød eller personskade.
5. Brug aldrig apparatet med blokerede luftåbninger. Opbevarluftåbningerne fri for fnug, hår osv.
6. Nøje opsyn er nødvendigt, når denne enhed bruges af, på eller i nærheden af børn, invalide og handicappede.

7. Brug kun denne enhed til dens tilsigtede anvendelse som beskrevet i denne manual. Brug ikke tilbehør, der ikke er anbefalet af fabrikant.
8. Brug aldrig denne enhed, hvis den ikke fungerer korrekt, er blevet beskadiget eller tabt i vand. Send enheden til servicecenter for undersøgelse og reparation.
9. Tab eller indsæt aldrig genstande i nogen åbning.
10. Må ikke anvendes i områder, hvor aerosolprodukter (sprayprodukter) er til stede, der anvendes, eller hvor der administreres ilt.
11. Opbevar ikke enheden i nærheden af et magnetfelt eller i områder, hvor den kan blive påvirket af et magnetfelt, da det kan forårsage afladelse af batterierne.
12. Brug ikke apparatet før sengetid, da det har en stimulerende effekt og kan forsinke søvnen.
13. Undgå at berøre mellemrummet mellem massagehovedet og kroppen med din finger eller dit hår for at undgå at klemme.
14. Det anbefales at starte massagen med hastighedsniveau 1. Brug ikke apparatet i mere end 30 minutter ad gangen. Overdreven brug kan føre til mindre blå mærker eller overophedning af apparatet, hvilket forkorter dets levetid.
15. Hold enheden væk fra varme, og undgå at bruge den på steder, hvor den omgivende temperatur er relativt høj.
16. Brug ikke apparatet med våde hænder.
17. Brug kun det originale massagehoved, der officielt leveres i emballage. Brug af et massagehoved fra en tredjepart kan forårsage skade på enheden og ugyldiggøre garantien.
18. Undgå at tabe, bruge for meget kraft eller tung vægt på enheden for at undgå funktionsfejl og/eller skader.
19. Hvis der opstår høj temperatur eller dårlig lugt under brug af enheden, skal du straks stoppe med at bruge enheden og tage stikket ud.
20. Det er forbudt for ikke-professionelt personale at reparere enheden eller udskifte dens dele.
21. Brug kun det massagehoved, der giver de bedste resultater.
22. Tryk ikke kraftigt på massagehovedet, og dæk ikke apparatet til under massage.

23. Brug ikke enheden i nærheden af langt hår, løstsiddende tøj eller smykker.
24. Massér ikke den samme kropsdel i længere tid Hvis du føler dig utilpas, skal du straks stoppe med at bruge enheden.
25. Apparatet er udstyret med varme- og kølemassage Personer, der er følsomme over for varme eller kulde, skal bruge den med forsigtighed.

Om batteriet

1. Udsæt ikke enheden eller batteriet for høje temperaturer.
2. Vær opmærksom på risikoen for poler på den batteridrevne enhed eller batteri kortsluttes af metalgenstande.
3. Denne enhed indeholder batterier, der ikke kan udskiftes. NårHvis batteriet er ved at være brugt op, skal enheden være korrekt installeret bortskaffet.
4. Batteriet må ikke skilles ad, åbnes eller rives i stykker.
5. Udsæt ikke celler eller batterier for mekaniske stød.
6. Hvis en celle lækker, må væsken ikke komme ind.kontakt med hud eller øjne. Hvis der har været kontakt, skylles det berørte område med rigeligt vand og søges lægehjælp. lægelig rådgivning.
7. Sekundære celler og batterier skal oplades før brug. Brug altid den korrekte oplader, og se producentens instruktioner eller produktmanualen for korrekt opladningsinstruktioner.
8. Lad ikke et batteri være på ladestand i længere tid, når det ikke er i brug.
9. Efter længere tids opbevaring kan det være nødvendigt at Oplad og aflade cellerne eller batterierne flere gange for at opnå maksimal ydeevne.
10. ADVARSEL - Batteriet, der bruges i denne enhed, kan udgøre en risikorisiko for brand eller kemisk forbrænding ved forkert behandling. Må ikke genoplades, adskilles, opvarm til over 100 °C (212 °F).

GEM DISSE INSTRUKTIONER

OM PRODUKTET

1. Hvad er der i æsken

- 1 x Massagepistol
- 1 x Type-C opladningskabel
- 1 x Brugermanual
- 2 x Gummihylster
- 1 x Rejsetui
- 6 x Massagehoved

2. Product Parameter

Model: R-C001SH

Indgang: 5V \equiv 2A

Batterispænding: DC 11.1V

Batterikapacitet: 2500mAh 27,75Hvid amp

litude: 12 mm

Hastighed: 1 -6

Omdrejninger: 1850-2600 o/min

Opladningsport: Type-C

Støj: 55dB

Automatisk sluk-timer: 10 minutter

Dimensioner: 6,7 x 8,4 x 2,4 tommer

3. Produktoversigt

Udskifteligt massagehoved

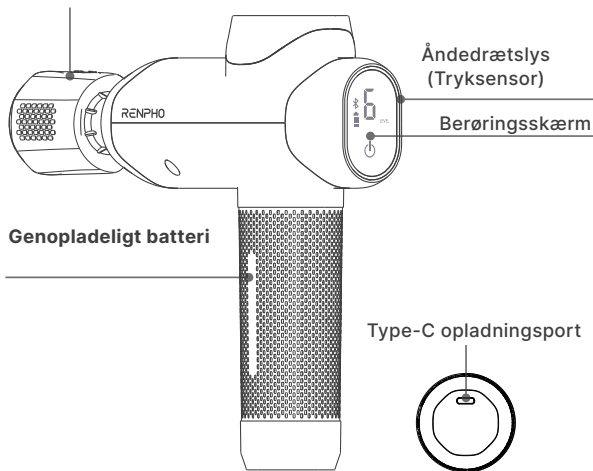

Kuglehoved

Til store muskelgrupper som f.eks. quads, glutes, ekstreme muskler, og ømhed i leddene.



Luftdæmpende hoved

Til følsomme muskler.



U-formet hoved

Til rygsøjle, nakke og akillesenesene.



Skovlformet hoved

For mavemuskler og lænden.



Kuglehoved

Til led, dybtliggende væv, triggerpunkter og små muskelområder som fødder og håndled.



Varme- og kølehoved

Til alle kroppsdele.



Gummimærme

Hvert massagehoved er forudinstalleret med en gummihylster, der sikrer massagehovedet er sikkert fastgjort til massagepistolen. Hvis det er beskadiget, skal det udskiftes med et ekstra.

Instruktioner til åndedrætslys

Status	Åndedrætslys (Tryksensor)
Ideelt påført tryk	Blå
Stall-advarsel: For højt tryk påført	Lyserød
Standset: For meget tryk anvendt	Rød
Meget lavt batteri	Blinker rødt 3 gange
Opladning	Blinkende rødt (Batteriniveau <50%)
	Blinkende blåt (50% Batteriniveau <100%)
Fuldt opladet	Slukket

FØR BRUG

Opladning af enheden

***Oplad enheden helt inden første brug.**



1. Når indikatoren for det laveste batteriniveau blinker, eller vejrtrækningen Hvis lyset blinker rødt 3 gange, betyder det, at enheden har (meget) lavt batteri. Oplad venligst enheden ved hjælp af den medfølgende Type-C-kabel, opladningskabel og en DC 5V 2A/3A oplader (medfølger ikke).
2. Det tager cirka 3,5 timer at oplade enheden helt. Når opladning af enheden, vil batteriindikatorerne blinke sekvens. Indikatorerne lyser konstant, når opladningen er afsluttetkomplet.

Note: Enheden kan ikke tændes under opladning.

BRUG AF PRODUKTET

Trin 1: Vælg et foretrukket massagehoved og fastgør det.

Note:

For at fastgøre massagehovedet skal du justere hakkene og sætte det i åbningen på massagepistolen, og drej derefter for at låse den på plads.

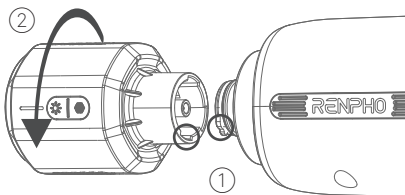

Bluetooth-indikator
Når BT er tilsluttet, er
densindikatoren vil være
tændt.

Batteriniveauindikator

Tænd/sluk-/hastighedsknap

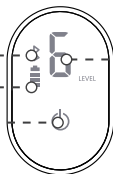

Hastighedsniveauvisning

Trin 2: Tryk og hold nede  i 2 sekunder for at tænde/slukke enheden. Når enheden er tændt, vil Bluetooth være aktiveret som standard med indikatoren slukket.

Trin 3: Tryk  gen for at skifte mellem hastighedsniveauerne blandt niveau 1/2/3/4/5/6.

Trin 4: Fokuser på dine muskelgrupper til massage med apparatet. Det anbefales at hvile massagehovedet vinkelret over din muskel og begynd at massere på den laveste indstilling og arbejddig op til højere hastigheder, efterhånden som du vænner dig til intensiteten.

Varme- og kølende massagehoved



- Langt tryk for at aktivere varmfunktionen. Rødindikatoren vil tænde.
- Tryk kort for at skifte mellem varmeniveauer: 1-2-3-4
- Tryk længe igen for at deaktivere opvarmningsfunktionen. Opvarmningstemperatur: 38-47 °C. Timer: 10 minutter

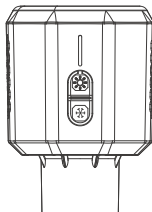

- Langt tryk for at aktivere kølefunktionen. Den blå indikator lyser på.
- Tryk kort for at skifte mellem kølniveauer: 1-2-3-4
- Tryk længe igen for at deaktivere kølefunktionen. Køletemperatur: 8-14°C. Timer: 10 min.

Note:

- Automatisk slukfunktion: Enheden og opvarmnings- og kølingssystemet Massagehovedet slukker automatisk efter 10 minutters kontinuerlig brug.
- Beskyttelse mod låst motor: Hvis du udøver for stort tryk på enheden under din session, vil enheden gå i stå for at forhindre skader eller blå mærker.
- Det anbefales at starte hver massagebehandling med minimalintensitet, før du vænner dig til det. Brug det ikke i mere end 30 minutter ad gangen.

APP-GUIDE

Trin 1: Download appen

Søg og download appen "Renpho Health" fra Apple App Store / Google Play eller scan QR-koden nedenfor for at downloade Renpho Sundheds-appen.



Note:På grund af løbende opdateringer og forbedringer, "RenphoSundhed" Appen kan se en smule anderledes ud."

*Apple og Apple-logoet er varemærker tilhørende Apple Inc., registreret i USA og andre lande.

Google Play er et varemærke tilhørende Google LLC.

Trin 2: Log ind/Tilmeld dig

- Log direkte ind med en eksisterende RENPHO App-konto.
 - Hvis du ikke har en RENPHO-app-konto, skal du trykke på "Tilmeld dig".
- Registrer en ny konto på Renpho Health App ved hjælp af din e-mail adresse og udfyld dine profiloplysninger.

Trin 3: Tilføj enhed

***Aktiver Bluetooth på din smartphone, før du tilføjer enheden.**

-Metode 1:

- Tryk og hold tænd/sluk-knappen nede i 2 sekunder for attænd for enheden.
- Der dukker et vindue op på telefonens skærm og tryk på "Opret forbindelse".

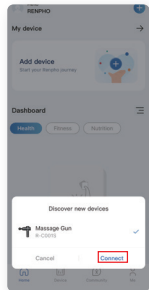

-Metode 2:

- Tryk på "+" i øverste højre hjørne af "Hjem"-siden for at parre manuelt.
- Vælg "Message" og tryk på "Messagepistol".
- Der vises et vindue på telefonskærmen, hvor du kan trykke på "+".

Note: Hvis enheden er forbundet til appen og ikke er i brug, vil denslukker automatisk om 2 minutter.

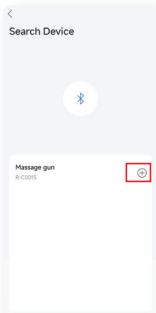
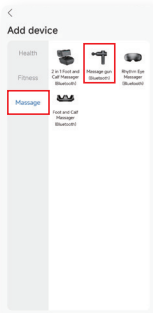
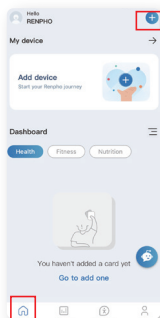

Trin 4: Message

- Metode 1: Message i fri tilstand

- Efter en vellykket forbindelse kommer du til siden "Fri tilstand".
Hvis du vælger "Manuel" tilstand (standard), kan du manuelt vælge hastighedsniveauer mellem niveau 1-6 for at få din personlige massage.
- Hvis du vælger "Auto"-tilstanden, øger enheden automatisk hastigheden med 1 gear hvert 30. sekund. Tryk på  for at nulstille tiden.

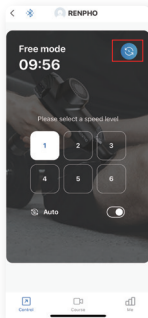
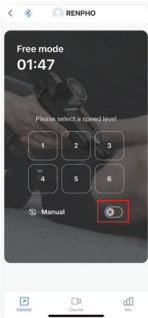



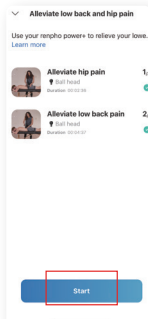
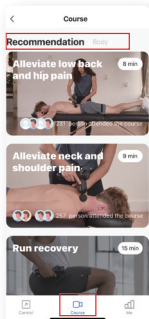

- Metode 2: Vælg videokurset

- Tryk på "Kursus" og vælg "Anbefaling" for en specifik session, eller vælg "Krop" for massage til en specifik muskelgruppe.
- Vælg dit foretrukne kursus. Hver session består af tilhørende videokursus(er) med tips til, hvilket massagehoved du skal bruge, og varighed.
- Tryk på "Start" for at følge den til massage.



* Når videoen afspilles, kan du trykke på den for at få yderligere indstillinger.

- 1) Tryk  for at sætte videoen på pause eller vælge at afslutte/-fortsætte videoen.
- 2) Tryk  frit at vælge et andet kursus.
- 3) Tryk på Auto  for at skifte mellem automatisk tilstand (standard) og manuel tilstand.
- 4) Tryk  for at tænde/slukke baggrundsmusikken eller justere musikkens lydstyrke.

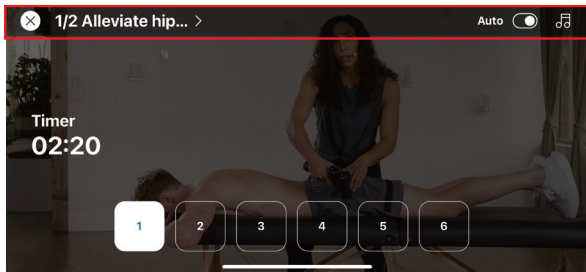

RENGØRING OG VEDLIGEHOLDELSE

1. Placer enheden et køligt og tørt sted, når den ikke er i brug.
2. Sluk altid apparatet før rengøring. Tør af med en blød klud. en let fugtet klud med ikke-slibende rengøringsmidler. Holdes væk fra alle opløsningsmidler og skrappe rengøringsmidler.
3. Forsøg ikke at skille enheden ad eller reparere den. Enheden indeholder ikke dele, der kan serviceres af brugeren.

FEJLFINDINGSVEJLEDNING

Problem	Årsag	Løsning
Enheden kan ikke tændes	Tryk kort på Tænd/sluk-knap.	Tryk og hold nede Tænd/sluk-knap i 2 sekunder for at tænde enheden.
	Batteriet er dødt.	Oplad enheden.
Enheden slukker pludseli	Automatisk sluk-timer: Enheden slukker automatisk ned efter 10 minutter-kontinuerlig brug.	Tænd enheden igen. Det er ikke anbefalet til massage for mere end 30 minutter ad gangen.
	Indbygget låst motor beskyttelse: Når massagehovedet trykkes ned med overdreven kraft, den beskyttelsen vil blive udløst, og åndedrætslampen blinker rødt 3 gange, før enheden automatisk slukker.	

Problem	Årsag	Løsning
Enheden slukker pludselig.	Indbygget overophedningsbeskyttelse: Den vil slukke automatisk massagepistolen, når opstår overophedning.	Vent på, at enheden køler ned, før dutænder den igen.
Ingen Bluetooth-forbindelse.	Bluetooth på smartphonen er ikkeaktiveret.	Aktivér Bluetoothsmartphonen.
	Massagepistolen er forbundet med en anden mobilenhed.	Slip massagen af pistol på en anden mobil enhed.
Enheden gør ikke reagerer, mens den betjenes via appen.	Bluetooth er afbrudt-tilsluttet.	Hold din smartphone tæt på enheden, og genopret forbindelsen
Langsom appindlæsning.	Dårlig internetforbindelse.	Operer på en god måde Internetmiljø.
Videoen Kurserne kan ikke downloades.	Intet/dårligt internet.	Operer på en god måde Internetmiljø.
Hvis du støder på andre problemer, er du velkommen til at kontakte vores kundeservice.		

GARANTIPOLITLK

Dit køb af RENPHO-produkter er dækket af en begrænset producentgaranti på to år fra leveringsdatoen.

For garantivilkår, besøg venligst:

<https://renpho.com/pages/warranty-terms-and-conditions>

Bemærk: Produktregistrering er ikke påkrævet for garantien. Hvis du vælger ikke at registrere dit produkt, vil det ikke forringe produktgarantien.

KUNDESERVICE

Du er velkommen til at kontakte os, hvis du har spørgsmål eller bekymringer. RENPHOs kundeserviceteam garanterer hurtig respons og problemfri løsninger på ethvert problem, du måtte have inden for åbningstiden.



TLF: +44(0)7434 666088 (KUN STORBRIANNIEN)

Mandag-fredag 9:00-17:00 (GMT)

+1(844) 417 0149USA og Canada)

Mandag-fredag 9:00-16:30

1800MY RENPHO (1800 69 7367) (KUN AUSTRALIEN)

Mandag-fredag 9:00-18:00 (AEST)



E-mail: support-eu@renpho.com (UK&EU)

support@renpho.com (US&CA)

support-au@renpho.com (AU)

*Vedrørende defekte produkter eller returnering af varer, bedes du kontakte os med dit ordrenummer inden for den angivne garantiperiode. Bortskaf IKKE produktdele, da de kan være nødvendige for inspektion/reparation.

Kiitos, että valitsit RENPHO-hierontapistoolin! Lue tämä tämä käyttöohje huolellisesti ja käytä laitetta ainoastaan ohjeiden mukaisesti.

RENPHO ei ota vastuuta mistään vammoista, jotka johtuvatväärinkäytöstä tai huolimattomuudesta annettujen ohjeiden noudattamisessa. Ole hyvä ja Säilytä tämä käyttöohje myöhempää tarvetta varten.

TÄRKEITÄ TURVALLISUUSOHJEITA

LUE KAIKKI OHJEET HUOLELLISESTI ENNEN KÄYTTÖÄ.

Tätä laitetta käytettäessä on noudatettava seuraavia perusvarotoimiaaina seurannut:

1. Laitte on tarkoitettu ainoastaan kotitalouskäyttöön, eikä sitä ole tarkoitettulääkinnälliseen käyttöön. Sitä ei tule käyttää sairauksien tai epänormaalin fyysisen tilan hoitoon tai lievittämiseen.
2. Tätä laitetta voivat käyttää 8-vuotiaat ja sitä vanhemmat lapset, ja henkilöille, joilla on fyysisiä, aistillisiä tai kognitiivisia rajoitteita kyvyt tai kokemuksen ja tiedon puute, jos heillä on saanut valvontaa tai ohjeita laitteen käytöstälaitetta turvallisesti ja ymmärtänyt siihen liittyvät vaarat.
3. Lapset eivät saa leikkiä laitteella. Puhdistus ja käyttölasten ei tule tehdä huoltotöitä.

VAARA - Sähköiskun vaaran vähentämiseksi:

1. Älä koske veteen pudonneeseen laitteeseen.
2. Älä käytä kylvyn tai suihkun aikana.
3. Älä aseta tai säilytä laitetta alueilla, joilla se voi pudota taivettaa kylpyammeeseen tai lavuaariin. Älä aseta tai pudota veteen tai muuta nestettä.

VAROITUS - Tulipalon, sähköiskun tai loukkaantumisen riskin vähentämiseksihenkilöt:

1. Jos käytät tuotetta, keskustele lääkärisi kanssa ennen käyttöä.

seuraavat henkilöt:

- 1) Alle 8-vuotiaat lapset
- 2) Raskaana olevat naiset

- 3) Veren staasia sairastavat henkilöt
- 4) Murtumia sairastavat henkilöt
- 5) Sydänsairaudet, sydämentahdistin, defibrillaattori tai muut vastaavat henkilötmetallipitoisuuksia kehossa
- 6) Jos sinulle on tehty nivelleikkaus viimeisten 90 päivän aikana, äläkäytä laitetta kehollasi 3 tuuman säteellä leikkauskohdasta

Jos tunnet olosi huonovointiseksi tai sinulla on epätavallista epämukavuutta, lopeta laitteen käyttö välittömästi.

2. Älä käytä hierontapistoolia

- 1) Herkkä iho, turvonneet tai tulehtuneet alueet, alueet, joilla on huono verenkierto, joilla esiintyy ihottumaa tai selittämättömän vatsakivun alue
- 2) Pää, kasvot, kaulanikamat, kehon luut
- 3) Suonikohjut
- 4) Kasvaimen sijainti
- 5) Kurkun alue
- 6) Sukupuolielinten alue (älä käytä tätä laitetta seksuaalisiin tarkoituksiin. Se onvoimakas hierontalaitte ja voi aiheuttaa vakavia ruumiinvaurioita vahingoittaa.)
- 7) Tajuton tai nukkuva henkilö
- 8) Mahdollinen murtumakohta
- 9) Luisten alueiden lähellä olevat paikat: olkaluu, selkärangan takaosajalka, kädenselkä jne.
3. Laitetta ei saa koskaan jättää ilman valvontaa, kun se on kytketty pistorasiaan.Irrota pistoke pistorasiasta, kun et käytä laitetta, sekä ennen puhdistamista, osien asentamista tai irrottamista.
4. Älä käytä laitetta peiton tai tyynyn alla. Liiallinen kuumeneminen voi tapahtua ja aiheuttaa tulipalon, sähköiskun tai henkilövahinkoja.
5. Älä koskaan käytä laitetta ilma-aukot tukittuina. Pidäilma-aukot puhtaiksi nukasta, hiuksista jne.
6. Laitetta on valvottava tarkasti, kun sitä käyttäätai lasten, sairaiden ja liikuntarajoitteisten henkilöiden lähellä.
7. Käytä tätä laitetta ainoastaan sen aiottuun käyttötarkoitukseen, kuten tässä on kuvattu. käyttöohje. Älä käytä lisälaitteita, joita valmistaja ei ole suositellut.valmistaja.

8. Älä koskaan käytä tätä laitetta, jos se ei toimi oikein, sitä on vaurioitunut tai pudonnut veteen. Lähetä laite huoltoon. huoltokeskukseen tarkastusta ja korjausta varten.
9. Älä koskaan pudota tai työnnä mitään esineitä mihinkään aukkoon.
10. Älä käytä laitteita alueilla, joilla on aerosolituotteita (suihkeita).käytössä tai tilanteissa, joissa annetaan happea.
11. Älä säilytä laitetta magneettikentän lähellä tai alueilla, joilla magneettikenttä voi vaikuttaa siihen, koska se voi aiheuttaa akkujen purkautumisen.
12. Älä käytä laitetta ennen nukkumaanmenoa, sillä sillä on stimuloiva vaikutus ja se voi viivästyttää unta.
13. Vältä koskettamasta hierontapäätä ja vartalon välistä rakoa sormella tai hiuksilla, jotta vältät puristukset.
14. Hieronta on suositeltavaa aloittaa nopeustasolla 1. Älä käytä laitetta yli 30 minuuttia kerrallaan. Liiallinen käyttö voi johtaa lieviin mustelmiin tai laitteen ylikuumentumiseen, mikä lyhentää sen käyttöikää.
15. Pidä laite poissa lämmöstä ja vältä sen käyttöä paikoissa, joissa ympäristön lämpötila on suhteellisen korkea.
16. Älä käytä laitetta märillä käsillä.
17. Käytä ainoastaan laitteen mukana virallisesti toimitettua alkuperäistä hierontapäätä.pakkaus. Kolmannen osapuolen hierontapäätä käyttö voi vahingoittaa laitetta ja mitätöidä takuun.
18. Älä pudota laitetta, käytä liikaa voimaa tai paina raskaita painoja sen päälle.laitetta toimintahäiriöiden ja/tai vaurioiden välttämiseksi.
19. Jos laitteen käytön aikana ilmenee korkeaa lämpötilaa tai epämiellyttävää hajua, lopeta laitteen käyttö välittömästi ja irrota pistoke pistorasiasta.
20. Laitteen korjaaminen tai sen osien vaihtaminen on kiellettyä muilta kuin ammattilaisilta.
21. Käytä vain hierontapäätä, joka tuottaa parhaat tulokset.
22. Älä paina hierontapäätä voimakkaasti äläkä peitä laitetta hieronnan aikana.
23. Älä käytä laitetta pitkien hiusten, löysien vaatteiden tai korujen lähellä.

24. Älä hiero samaa kehonosaa pitkään aikaa. Jos tunnet olosi huonovointiseksi, lopeta laitteen käyttö välittömästi.
25. Laite on varustettu lämmittävällä ja viilentävällä hieronnalla päätä. Kuumuudelle tai kylmälle herkkien henkilöiden on käytettävä sitä varoen.

Tietoja akusta

1. Älä altista laitetta tai akkua liiallisille lämpötiloille.
2. Ole tietoinen paristokäyttöisten laitteiden napojen aiheuttamista vaaroista. laitteen tai akun oikosulku metalliesineiden vuoksi.
3. Tämä laite sisältää paristoja, joita ei voi vaihtaa. Kun akun käyttöikä on lopussa, laite on huollettava asianmukaisesti hävitetty.
4. Älä pura, avaa tai silppua akkua.
5. Älä altista kennoja tai akkuja mekaanisille iskuille.
6. Jos kenno vuotaa, älä päästä nestettä sisään. Jos ainetta joutuu iholle tai silmiin, huuhtelee kyseinen alue runsaalla vedellä ja hakeudu lääkäriin. lääketieteellistä neuvontaa.
7. Toissijaiset kennot ja akut on ladattava ennen käyttöä. Käytä aina oikeaa laturia ja katso asianmukaiset latausohjeet valmistajan ohjeista tai tuotteen käyttöoppaasta.
8. Älä jätä akkua latautumaan pitkäksi aikaa, kun sitä ei käytetä.
9. Pitkäaikaisen säilytyksen jälkeen voi olla tarpeen ladata ja pura kennoja tai akkuja useita kertoja parhaan suorituskyvyn saavuttamiseksi.
10. VAROITUS - Tässä laitteessa käytetty akku voi aiheuttaa vaarantulipalon tai kemiallisen palovamman vaara, jos sitä käsitellään väärin. Älä lataa uudelleen, pura, kuumenna yli 100 °C:een (212 °F).

SÄILYTÄ NÄMÄ OHJEET

TIETOJA TUOTTEESTA

1. Mitä laatikossa on

1 × Hierontapistooli
1 × C-tyypin latauskaapeli
1 × Käyttöohje

1 × C-tyypin latauskaapeli
2 × Kumiholkki
6 × Hierontapää

2. Tuoteparametri

Malli: R-C001SH
Tulo: 5V $\overline{\text{---}}$ 2A
Akun jännite: DC 11.1V
Akun kapasiteetti: 2500 mAh
27,75V/amp
litudi: 12 mm

Nopeus: 1-6
Kierrosluku: 1850-2600 rpm
Latausportti: Type-C
Melu: 55dB
Automaattinen virrankatkaisu:
10 minuuttia
Mitat: 6,7 × 8,4 × 2,4 tuumaa

3. Tuotteen yleiskatsaus

Vaihdeettava hierontapää

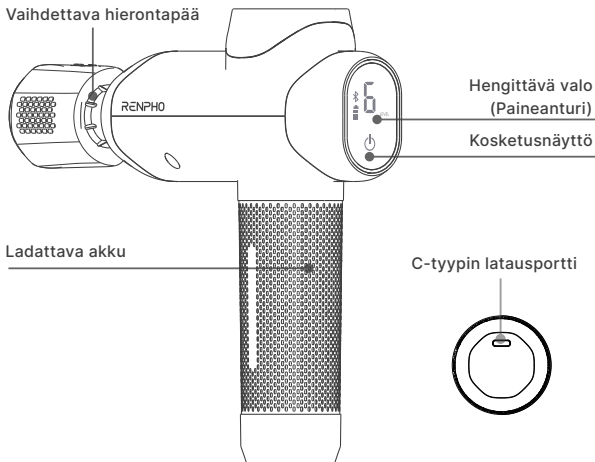

**Pallo pää**

Suurille lihasryhmille, kuten etureisiä, pakaralihaksia, äärimmäisiä lihaksia, ja nivelkipu.

**Ilmatyönpää**

Herkille lihaksille.

**U-muotoinen pää**

Selkärangalle, niskalle ja akillesjänteelejäne.

**Lapionmuotoinen pää**

Vatsalihaksille ja alaselkä.

**Luodin pää**

Nivelille, syville kudoksille, laukaiseepisteitä ja pieniä lihasalueita, kuten jalkoja ja ranteita.

**Lämmitys- ja jäähdytyspää**

Kaikille kehon osille.

**Kumiholkki**

Jokaisessa hierontapäässä on esiasennettu kumiholkki, joka varmistaahierontapää on tukevasti kiinni hierontapistoolissa. Jos se on vaurioitunut, vaihda se varaosaan.

Hengitysvalon ohjeet

Status	Hengittävä valo (Paineanturi)
Ihanteellinen käytetty paine	Sininen
Pysähdysvaroitus: Liikaa painetta käytetty	Vaaleanpunainen
Jumiutunut: Liikaa painetta käytetty	Punainen
Erittäin alhainen akun varaustaso	Viilkuu punaisena 3 kertaa
Lädt	Viilkuva punainen (Akun varaustaso < 50 %)
	Viilkuva sininen (50 % Akun varaustaso < 100 %)
Täyteen ladattu	Pois

ENNEN KÄYTTÖÄ

Laitteen lataaminen

*Lataa laite täyteen ennen ensimmäistä käyttökertaa.

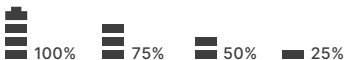

1. Kun akun alhaisimman varaustason ilmaisin vilkkuu tai hengitys Jos valo vilkkuu punaisena 3 kertaa, laitteen akku on (erittäin) vähissä. Lataa laite mukana toimitetulla Type-C-laturilla. latauskaapeli ja DC 5V 2A/3A laturi (eivät sisälly toimitukseen).
2. Laitteen lataaminen täyteen kestää noin 3,5 tuntia. Kun laitteen latauksen aikana akun merkkivalot vilkkuvat järjestyksessä. Merkkivalot palavat tasaisesti, kun lataus on valmis.täydellinen.

Huomautus: Laitetta ei voi kytkeä päälle latauksen aikana.

TUOTTEEN KÄYTTÖ

Vaihe 1: Valitse haluamasi hierontapää ja kiinnitä se.

Huomautus:

Huomautus:

Kiinnitä hierontapää kohdistamalla sen lovet ja työntämällä sehierontapistoolin uraan ja lukitse se sitten paikalleen kiertämällä.

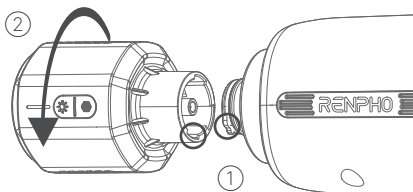

Bluetooth-merkkivalo
Kun BT on yhdistetty,
senmerkkivalo palaa.

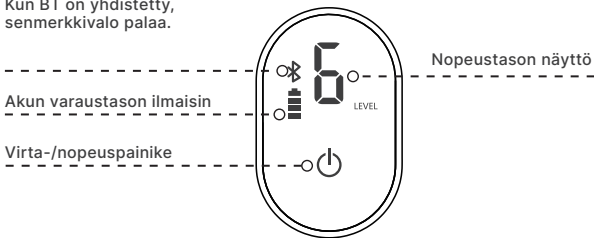

Vaihe 2: Paina ja pidä pohjassa  2 sekunnin ajan laitteen kytkemiseksi päälle/pois. Kun laite on päällä, Bluetooth on oletuksena käytössä ja sen merkkivalo on sammuneena.

Vaihe 3: Paina  uudelleen selataksesi nopeustasoja taso 1/2/3/4/5/6.

Vaihe 4: Kohdista hieronta lihasryhmiisi laitteella. Seon suositeltavaa asettaa hierontapää kohtisuoraan lihastasi ja aloita hieronta pienimmällä teholla ja työskenteletiesi suurempaan nopeuteen sitä mukaa, kun totut intensiteettiin.

Lämmittävä ja viilentävä hierontapää



- Pitkä painallus ottaa lämmitystoiminnon käyttöön. Punainenmerkkivalo syttyy.
- Lyhyt painallus selaa lämmitystasoja:1-2-3-4
- Paina pitkään uudelleen poistaaksesi lämmityksen käytöstätoiminto. Lämmityslämpötila: 38-47 °C.Ajastin: 10 minuuttia

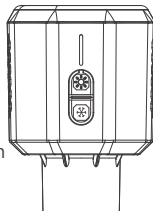

- Paina pitkään ottaaksesi jäähdystoiminnon käyttöön. Sininen merkkivalo syttyypäällä.
- Lyhyt painallus vaihtaaksesi jäähdystasojen välillä: 1-2-3-4
- Paina pitkään uudelleen poistaaksesi jäähdystoiminnon käytöstä. Jäähdtyslämpötila: 8-14 °C. Ajastin: 10 minuuttia

Huomautus:

- Automaattinen virrankatkaisutoiminto: Laite ja lämmitys- ja jäähdystoimintohierontapää sammuu automaattisesti 10 minuutin jatkuvan käytön jälkeen.
- Lukitun moottorin suojaus: Jos kohdistat moottoriin liikaa painettalaitteen käytön aikana, laite pysähtyy vammojen tai mustelmien välttämiseksi.
- On suositeltavaa aloittaa jokainen hierontakerta minimaalisellaintensiteettiä ennen kuin totut siihen. Älä käytä yli 30 minuuttia kerrallaan.

SOVELLUSOPAS

Vaihe 1: Lataa sovellus

Etsi ja lataa ”Renpho Health” -sovellus osoitteesta Apple App Store / Google Play tai skannaa alla oleva QR-koodi ladataksesi sovelluksen Renpho Health -sovellus.

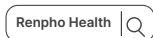

Huomautus: Jatkuvien päivitysten ja parannusten ansiosta ”RenphoTerveys”-sovellus saattaa näyttää hieman erilaiselta.

*Apple ja Apple-logo ovat Apple Inc:n tavaramerkkejä, jotka on rekisteröity Yhdysvalloissa ja muissa maissa. Google Play on Google LLC:n tavaramerkki.

Vaihe 2: Kirjaudu sisään/Rekisteröidy

- Kirjaudu sisään suoraan olemassa olevalla RENPHO-sovellustilillä.
- Jos sinulla ei ole RENPHO-sovellustiliä, napauta ”Rekisteröidy”.
-Rekisteröi uusi Renpho Health App -tili sähköpostiosoitteellasi osoite ja täytä profiilitietosi.

Vaihe 3: Lisää laite

*Ota Bluetooth käyttöön älypuhelimellasi ennen laitteen lisäämistä.

-Menetelmä 1:

- Paina virtapainiketta ja pidä sitä painettuna 2 sekunnin ajankytke laite päälle.
- Puhelimeen avautuu ikkunanäyttö ja napauta ”Yhdistä”.

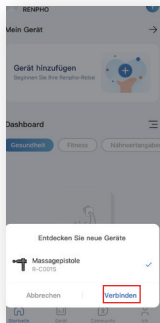

-Menetelmä 2:

- Napauta "+"-merkkiä "Koti"-sivun oikeassa yläkulmassa pariliitoksen muodostamiseksi käsin.
- Valitse "Hieronta" ja napauta "Hierontapistooli".
- Puhelimen näytölle avautuu ikkuna, jossa napauta "+".

Huomautus: Jos laite on yhdistetty sovellukseen ja jätetty käyttämättömäksi, sesammuu automaattisesti 2 minuutin kuluttua.

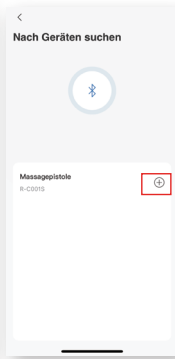
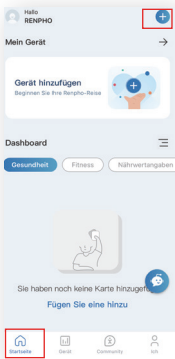

Vaihe 4: Hieronta

- Menetelmä 1: Hieronta vapaassa tilassa

- a. Onnistuneen yhteyden muodostamisen jälkeen siirryt "Vapaa tila" -sivulle. b. Jos valitset "Manuaalinen"-tilan (oletus), voit valita nopeustasot 1–6 manuaalisesti saadaksesi henkilökohtaisen hieronnan.
- n. Jos valitset "Auto"-tilan, laite lisää nopeutta automaattisesti yhdellä vaihteella 30 sekunnin välein. Napauta  ajan nollaamiseksi.

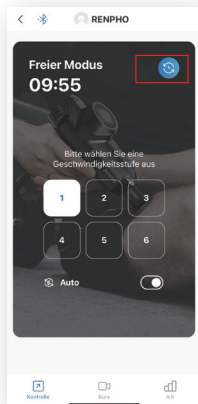
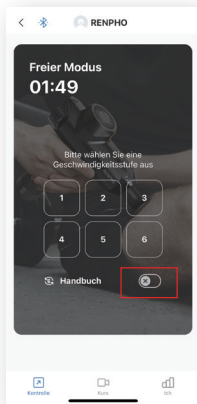



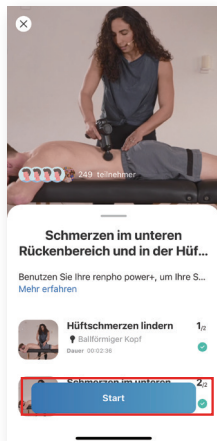
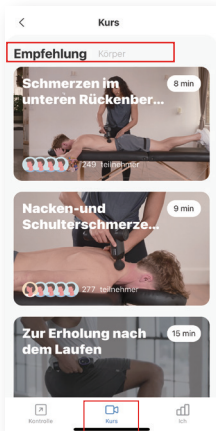

- Tapa 2: Valitse videokurssi

- Napauta "Kurssi" ja valitse "Suositus" tietyille hieronnalle tai valitse "Keho" tietyn lihasryhmän hieronnalle.
- Valitse mieleisesi kurssi. Jokainen istunto koostuu vastaavasta videokurssista/kursseista, joissa on vinkkejä hierontapään käyttöön ja...kesto.
- Napauta "Käynnistä" seurataksesi sitä hierontaa.



*** Kun videota toistetaan, voit napauttaa sitä nähdäksesi lisäasetukset.**

- 1) Napauta  pysäyttääksesi videon tai valitaksesi videon lopettamisen/jatkamisen.
- 2) Napauta  valita vapaasti toisen kurssin.
- 3) Napauta Automaattinen  vaihtaaksesi automaattisen tilan (oletus) ja manuaalisen tilan välillä.
- 4) Napauta  kytkeäksesi taustamusiikin päälle/pois tai säätääksesi musiikin äänenvoimakkuutta.

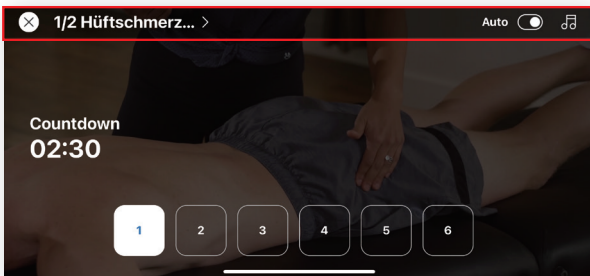

PUHDISTUS JA HUOLTO

1. Säilytä laitetta viileässä ja kuivassa paikassa, kun sitä ei käytetä.
2. Sammuta laite aina ennen puhdistamista. Pyyhi pehmeällä kevyesti hankaamattomilla puhdistusaineilla kostutetulla liinalla. Pidä poissa liuottimista ja voimakkaita pesuaineista.
3. Älä yritä purkaa tai korjata laitetta. Laiteei sisällä käyttäjän huollettavia osia.

VIANMÄÄRITYSOPAS

Ongelma	Aiheuttaa	Ratkaisu
Laitetta ei voi kytkeä päälle.	Paina lyhyestiVir- tapainike.	Paina ja pidä pohjassa Virtapainiketta 2 sekunnin ajan kytkeäksesi laitteen päälle.
	Akku on tyhjä.	Lataa laite.
Laite sammuu yllättäen.	Automaattinen virranksuojauksen ajastin: Laite sammuu automaattisesti alas 10 minuutin kuluttua jatkuva käyttö.	Käynnistä laitetaas. Se ei ole suositellaan hieronta saadaksesi lisää kuin 30 minuuttia kerrallaan.
	Sisäänrakennettu lukittu moottori suojaus: Kun hieronta päättyä painetaan liiallisella voimalla, suojaus laukeaa ja hengitysvalo vilkkuu punaisena kolme kertaa ennen kuin laite sammuu automaattisesti.	
	Sisäänrakennettu ylikuumentussuoja: Se toimii sammuttaa hieron- tapistoolin automaattisesti, kunylikuumentamista esiintyy.	Odota laitteen jäähdytystä ennenkytkemällä sen uudelleen päälle.

Ongelma	Aiheuttaa	Ratkaisu
Ei Bluetoothiayhteys.	Bluetooth-yhteys älypuhelin ei olekäytössä.	Ota Bluetooth käyttöönälypuhelin.
	Hierontapistooli on yhdistetty toisen mobiililaitteen kautta.	Irrota hierontaase toiselle mobiililaitte.
Laite ei reagoi sovelluksen kautta käytettäessä.	Bluetooth-yhteys on katkaistukytetty.	Pidä älypuhelin lähellä laitetta jakytke uudelleen.
Hidas sovelluslastaus.	Huono internet.	Toimi hyvässä kunnossa Internet-ympäristö.
Video kurseja ei voi ladata.	Ei internetyhteyttä/huono internetyhteys.	Toimi hyvässä kunnossa Internet-ympäristö.
<p>Jos kohtaat muita ongelmia, ota rohkeasti yhteyttäota yhteyttä asiakaspalveluumme.</p>		

TAKUUKÄYTÄNTÖ

RENPHO-tuotteesi ostoksella on kahden vuoden takuu.rajoitettu valmistajan takuu toimituspäivästä lukien.

Takuuehdot löytyvät osoitteesta:

<https://renpho.com/pages/warranty-terms-and-conditions>

Huomautus: Tuotteen rekisteröinti ei ole takuun edellytys. Vaikka et rekisteröisi tuotettasi, se ei vähennätuotteen takuu.

ASIAKASPALVELU

Ota rohkeasti yhteyttä, jos sinulla on kysyttävää tai huolenaiheet. RENPHO:n asiakaspalvelutiimi takaa nopean vastauksen ja vaivattoman ratkaisun kaikkiin ongelmiisi aukioloaikojen sisällä.

 **PUH: +44(0)7434 666088 (VAIN ISO-BRITANNIA)**

Maanantai–perjantai klo 9.00–17.00 (GMT)

+1(844) 417 0149 ((USA ja Kanada)

Maanantai–perjantai klo 9.00–16.30

1800MY RENPHO (1800 69 7367) (VAIN AUSTRALIA)

Maanantai–perjantai klo 9.00–18.00 (AEST)

 **Sähköposti: support-eu@renpho.com (UK&EU)**
support@renpho.com (US&CA)
support-au@renpho.com (Australia)

*Viallisten tuotteiden tai palautuksen yhteydessä ota meihin yhteyttätilausnumerollasi määritetyn takuuajan sisällä. ÄLÄ hävitä mitään tuotteen osia, koska niitä saatetaan tarvita tarkastus/korjaus.

Þakka þér fyrir að velja RENPHO nuddbyssuna! Vinsamlegast lestu Lestu þessa notendahandbók vandlega og notaðu tækið aðeins samkvæmt leiðbeiningum.

RENPHO ber enga ábyrgð á meiðslum af völdum neinna orsökamisnotkun eða vanræksla við að fylgja leiðbeiningunum sem fram koma. Vinsamlegast Geymið þessa handbók til síðari viðmiðunar.

MIKILVÆGAR ÖRYGGISLEIÐBEININGAR

LESIÐ ALLAR LEIÐBEININGAR VANDLEGA ÁÐUR EN ÞAÐ ER NOTKUN.

Þegar þetta tæki er notað skal fylgja eftirfarandi grunnráðstöfunumfylgdi alltaf eftir:

1. Tækið er eingöngu ætlað til heimilisnota og ekki ætlað til lækninga. Það ætti ekki að nota til meðferðar eða léttis á sjúkdómum eða óeðlilegu líkamlegu ástandi.
2. Þetta tæki má nota af börnum 8 ára og eldri og af einstaklingum með skerta líkamlega, skynjunar- eða hugræna virkni hæfni eða skort á reynslu og þekkingu ef þeir hafa fengið eftirlit eða leiðbeiningar varðandi notkun á tækið á öruggan hátt og skilið þær hættur sem fylgja því.
3. Börn ættu ekki að leika sér með tækið. Þrif og notkun Börn ættu ekki að sjá um viðhald.

HÆTTA - Til að draga úr hættu á raflosti:

1. Ekki grípa í tækið sem hefur dottið í vatn.
2. Ekki nota í baði eða sturtu.
3. Ekki setja eða geyma tækið þar sem það gæti dottið eða dragast ofan í baðkar eða vask. Ekki setja í eða láta detta ofan í vatn eða annan vökva.

VIÐVÖRUN - Til að draga úr hættu á eldsvoða, raflosti eða meiðslum á einstaklingar:

1. Vinsamlegast ráðfærðu þig við lækinn þinn áður en þú notar ef þú ert notandi af eftirfarandi einstaklingar:
 - 1) Börn yngri en 8 ára
 - 2) Þungaðar konur
 - 3) Einstaklingar með blóðstöðvun
 - 4) Einstaklingar með beinbrot
 - 5) Einstaklingar með hjartasjúkdóm, með gangráð, hjartastuðtæki eða málminnihald í líkamanum

- 6) Ef þú hefur gengist undir liðaðgerð innan 90 daga skaltu ekki nota tækið á líkamanum innan 7,5 cm frá skurðaðgerðarstaðnum

Ef þér líður illa eða finnur fyrir óvenjulegum óþægindum skaltu hætta notkun tækisins tafarlaust.

2. Notið ekki nuddbyssuna á

- 1) Viðkvæm húð, bólgin eða bólgnuð svæði, á svæðum þar sem blóðrásin er léleg, þar sem húðútbrot eru til staðar eða í svæði með óútskýrðum kvíðverkjum
- 2) Höfuð, andlit, hálsþryggjarliðir, líkamsbein
- 3) Æðahnúta
- 4) Æxlisstaðsetning
- 5) Hálssvæði
- 6) Kynfærasvæði (ekki nota þetta tæki í kynferðislegum tilgangi. Það eróflugt nuddtæki og getur valdið alvarlegum líkamsáhrifum skaða.)
- 7) Meðvitundarlaus eða sofandi einstaklingur
- 8) Möguleg beinbrot
- 9) Staðsetningar nálægt beinunum: upphandleggurinn, aftan áfótur, handarbak o.s.frv.
3. Tækið ætti aldrei að vera án eftirlits þegar það er tengt við rafmagn. Tækið tækið úr sambandi þegar það er ekki í notkun og áður en þið þrífið, setjið á eða takið af hluti.
4. Ekki nota undir teppi eða kodd. Of mikil hiti getur komið fyrir og valdið eldsvoða, raflosti eða meiðslum á fólki.
5. Notið aldrei tækið með lokuðum loftopum. Geymiðloftopin laus við ló, hár o.s.frv.
6. Náið eftirlit er nauðsynlegt þegar þetta tæki er notað af, áeða nálægt börnum, öryrkjum og fatluðum einstaklingum.
7. Notið þetta tæki eingöngu í þeim tilgangi sem það er ætlað, eins og lýst er í þessu handbók. Notið ekki fylgihluti sem ekki eru mældir með afframleiðandi.
8. Notið aldrei þetta tæki ef það virkar ekki rétt, hefur veriðskemmt eða dottið í vatn. Sendið tækið til þjónustumiðstöð til skoðunar og viðgerða.
9. Aldrei má sleppa eða stinga neinum hlut í neina opnun.
10. Ekki nota á svæðum þar sem úðaefni eru í boði. Þar sem verið er að nota eða þar sem súrefni er gefið.
11. Ekki geyma tækið nálægt segulsviði eða á svæðum þar sem það getur orðið fyrir áhrifum af segulsviði þar sem það getur valdið því að rafhlöður tæmast.
12. Ekki nota tækið fyrir svefn þar sem það hefur örvandi áhrif og getur tafið svefn.
13. Forðist að snerta bilið á milli nuddhaussins og líkamans með fingri eða hári til að forðast klemmu.

14. Mælt er með að hefja nuddið á hraðastigi 1. Ekki nota í meira en 30 mínútur í senn. Of mikil notkun getur leitt til vægra marblettu eða ofhitnunar tækisins sem styttir líftíma þess.
15. Haldið tækinu frá hita og forðist að nota það á stöðum þar sem umhverfshitastigið er tiltölulega hátt.
16. Ekki nota tækið með blautum höndum.
17. Notið aðeins upprunalega nuddhausinn sem fylgir með íumbúðir. Notkun nuddhauss frá þriðja aðila getur valdið skemmdum á tækinu og ógilt ábyrgðina.
18. Ekki láta falla, beita of miklum krafti eða þungri þyngd átækið til að koma í veg fyrir bilun og/eða skemmdir.
19. Ef mikill hiti eða ólykt kemur upp við notkun tækisins skal hætta notkun þess tafarlaust og taka það úr sambandi.
20. Það er óheimilt fyrir ófaglært starfsfólk að gera við tækið eða skipta um hluti þess.
21. Notið aðeins nuddhausinn sem gefur bestum árangri.
22. Ekki þrýsta kröftuglega á nuddhausinn eða hylja tækið meðan á nuddmeðferð stendur.
23. Ekki nota tækið nálægt löngu hári, lausum fötum eða skartgripum.
24. Ekki nudda sama líkamshluta í langan tíma tíma. Ef þér líður illa skaltu hætta að nota tækið tafarlaust.
25. Tækið er búið hita- og kælandi nuddbúnaði þeir sem eru viðkvæmir fyrir hita eða kulda verða að nota það með varúð

Um rafhlöðuna

1. Ekki láta tækið eða rafhlöðuna verða fyrir miklum hita.
2. Verið meðvituð um hættuna á skautum rafhlöðuknúinna rafgeymis. skammhlaup í tæki eða rafhlöðu vegna málmhluta.
3. Þetta tæki inniheldur rafhlöður sem ekki er hægt að skipta út. Þegar rafhláðan er að verða tæmd skal tækið rétt sett í fargað.
4. Ekki taka rafhlöðuna í sundur, opna hana eða rífa hana í sundur.
5. Ekki láta rafhlöður eða frumur verða fyrir vélrænum höggum.
6. Ef leki kemur upp úr rafhlöðunni, leyfið henni ekki að komast inn. Snerting við húð eða augu. Ef efnið hefur komist í snertingu við húð eða augu, skolið viðkomandi svæði með miklu vatni og leitið lækniástoðar. læknisráðgjöf.
7. Hlaða þarf auka rafhlöður og hleðslurafhlöður fyrir notkun. Notið alltaf rétt hleðslutæki og visið til leiðbeininga framleiðanda eða handbókar vörunnar til að fá réttar hleðsluleiðbeiningar.
8. Ekki skilja rafhlöðu eftir í langvarandi hleðslu þegar hún er ekki í notkun.
9. Eftir langvarandi geymslutíma getur verið nauðsynlegt að Hlaða og tæma frumurnar eða rafhlöðurnar nokkrum sinnum til að ná sem bestum árangri.

10. VARÚÐ - Rafhlaðan sem notuð er í þessu tæki getur valdið hættueldsvoða eða efnabruna ef rangt er farið með það. Ekki endurhlaða, Takið í sundur, hitið yfir 100°C (212°F).

GEYMIÐ ÞESSAR LEIÐBEININGAR

UM VÖRUNA

1. Hvað er í kassanum

- 1 × Nuddbyssa
- 1 × Notendahandbók
- 1 × Ferðataska
- 1 × Hleðslusnúra af gerðinni C
- 2 × Gúmmihylki
- 6 × Nuddhaus

2.Vörubreyta

Gerð: R-C001SH

Inntak: 5V $\overline{\text{=}}$ 2A

Rafhlaða spenna: DC 11.1V

Rafhloðugeta: 2500mAh

27,75Hvitt sveifluviðd: 12 mm

Hraði: 1 - 6

Snúningshraði: 1850- 2600 snúningar/mín.

Hleðslutengi: Tegund-C

Hávaði: 55dB

Sjálfvirkur slökkvitími: 10 mínútur

Stærð: 6,7 x 8,4 x 2,4 tommur

3.Yfirlit yfir vöru

Skiptanlegt nuddhaus

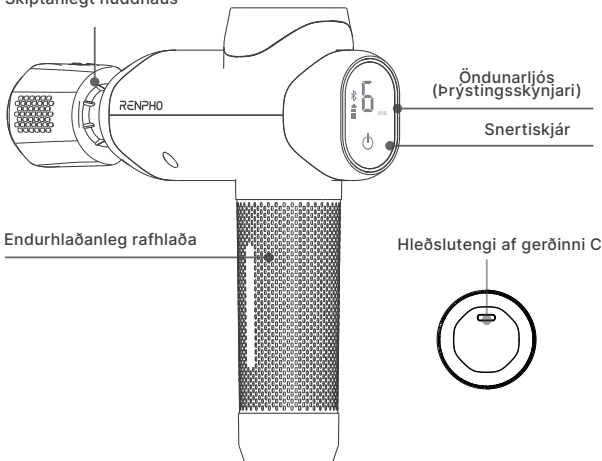

**Kúluhaus**

Fyrir stóra vöðvahópa eins og lærvöðvar, rassvöðvar, öfgakenndir vöðvar, og liðverkir.

**Loftpúðahaus**

Fyrir viðkvæma vöðva.

**U-laga höfuð**

Fyrir hrygg, háls og akilleshryggisín.

**Testina a forma di pala**

Fyrir kviðvöðva og neðri hluta baksins.

**Kúluhaus**

Fyrir liði, djúpvæfi, kveikjupunkta og lítilla vöðvahluta eins og fætur og úlnliði.

**Hita- og kælihaus**

Fyrir alla líkamshluta.

**Gúmmíermi**

Hvert nuddhaus er fyrirfram sett upp með gúmmíhlíf sem tryggirnuddhausinn sé vel festur við nuddbyssuna. Ef hann er skemmdur skal skipta honum út fyrir varahlut.

Leiðbeiningar um öndunarljós

Staða	Öndunarljós (Þrýstingsskynjari)
Kjörþrýstingur beitt	Blár
Viðvörðun um stöðvun: Of mikill þrýstingur beitt	Bleikur
Stöðvuð: Of mikill þrýstingur beitt	Rauður
Mjög lág rafhlaða	Blinkar rautt 3 sinnum
Hleðsla	Blikkandi rautt (Rafhlöðustig <50%)
	Blikkandi blátt (50% Rafhlöðustig <100%)
Fullhlaðin	Slökkt

FYRIR NOTKUN

Hleðsla tækisins

***Hladdu tækið að fullu fyrir fyrstu notkun.**



1. Þegar vísirinn fyrir lægsta rafhlöðustöðu blikkar eða öndunarkerfið þegar ljósið blikkar rautt þrisvar sinnum þýðir það að rafhlaðan í tækinu er (mjög) tóm. Vinsamlegast hlaðið tækið með meðfylgjandi Type-C snúru. Hleðslusnúra og DC 5V 2A/3A hleðslutæki (fylgir ekki með).
2. Það tekur um 3,5 klukkustundir að hlaða tækið að fullu. Þegar þegar tækið er hlaðið blikka rafhlöðuvísarnir röð. Vísirinn mun lýsast stöðugur þegar hleðslunni er lokið lokið.

Athugið: Ekki er hægt að kveikja á tækinu á meðan það er í hleðslu.

NOTKUN VÖRUNNAR

Skref 1: Veldu nuddhaus sem þú vilt og festu hann á.

Athugið:

Til að festa nuddhausinn skaltu stilla hakana á honum og setja hann inn íraufina á nuddbyssunni og snúðu síðan til að læsa henni á sinum stað.

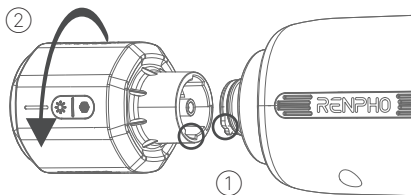

Bluetooth-vísir
Þegar BT er tengt, þá er
þaðvísirinn verður kveiktur.

Rafhlöðuvísir

Afl/hraðahnappur

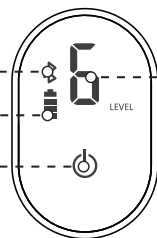

Hraðastigsskjár

Skref 2: Haltu inni  í 2 sekúndur til að kveikja/slökkva á tækinu. Þegar þegar tækið er kveikt á verður Bluetooth sjálfkrafa virkt og vísirinn slökktur.

Skref 3: Ýttu á  aftur til að fletta í gegnum hraðastigin á millistig 1/2/3/4/5/6.

Skref 4: Beindu vöðvahópunum þínum til nudds með tækinu. Það mælt er með að nuddhausinn hvíli hornrétt yfir vöðvanum þínum og byrjaðu að nudda á lægsta stillingu og vinndu þig upp í meiri hraða þegar þú venst álaginu.

Hitandi og kælandi nuddhaus



- Haltu inni til að virkja hitunaraðgerðina. Rauðurvísirinn mun kvikna.
- Ýttu stutt á til að skipta á milli hitastiga: 1-2-3-4
- Haltu aftur inni til að slökkva á hituninni-virkni. Hitastig: 38-47°C. Tímastillir: 10 mínútur

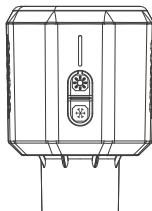

- Haltu inni til að virkja kæliaðgerðina. Blái vísirinn mun kviknaá.
- Ýttu stutt á til að skipta á milli kælistiga: 1-2-3-4
- Ýttu lengi aftur til að slökkva á kæliaðgerðinni. Kælihitastig: 8-14°C. Tímastillir: 10 mínútur

Athugið:

- Sjálfvirk slökkvun: Tækið og hitu og kælingunuddhausinn slokknar sjálfkrafa eftir 10 mínútna samfellda notkun.
- Vörn gegn læstri mótör: Ef þú beitir of miklum þrýstingi á tækið á meðan meðferðinni stendur, þá mun tækið stöðvast til að koma í veg fyrir meiðsli eða marbletti.
- Mælt er með að hefja hverja nuddmeðferð með lágmarksstyrkleika áður en þú venst því. Ekki nota í meira en 30 mínútur í senn.

LEIÐARVÍSIR FYRIR FORRIT

Skref 1: Sæktu appið

Leitaðu að og sæktu „Renpho Health“ appið frá Apple App Store / Google Play eða skannaðu QR kóðann hér að neðan til að hlaða niður Renpho heilsuforritið.



A thugið: Vegna stöðugra uppfærslna og úrbóta, „RenphoHeilsa„Forritið gæti litið aðeins öðruvísi út.“

*Apple og Apple-merkið eru vörumerki Apple Inc., skráð í Bandaríkjunum og öðrum löndum.

Google Play er vörumerki Google LLC.

Skref 2: Innskráning/Skráning

a. Skráðu þig inn beint með núverandi RENPHO app aðgangi.

b. Ef þú ert ekki með neinn RENPHO app reikning skaltu smella á „Skrá þig“.

-Skráðu nýjan reikning í Renpho Health App með því að nota netfangið þitt heimilisfang og fylltu út prófilupplýsingar þínar.

Skref 3: Bæta við tæki

* Virkjaðu Bluetooth í snjallsímanum þínum áður en þú bætir tækinu við.

-Aðferð 1:

a. Haltu inni aflrofanum í 2 sekúndur til aðkveikja á tækinu.

b. Gluggi birtist í símanumskjánum og pikkaðu á „Tengjast“.

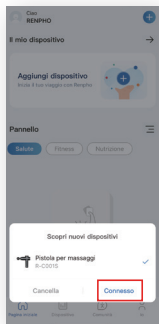

-Aðferð 2:

a. Ýttu á „+“ efst í hægra horninu á „Heimasíðunni“ til að parahandvirkt.

b. Veldu „Nudd“ og pikkaðu á „Nuddbyssu“.

c. Gluggi birtist á símaskjánum og þú getur pikkað á „+“.

Athugið:Ef tækið er tengt við appið og látið vera óvirkt, mun það slökkna sjálfkrafa eftir 2 mínútur.

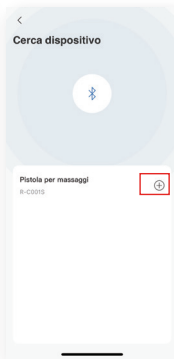
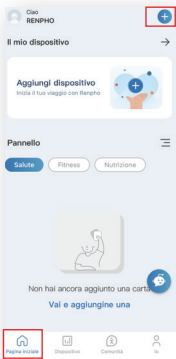

Skref 4: Nudd

- Aðferð 1: Nudd í frjálstri stillingu

- Eftir að tengingin hefur tekist ferðu á síðuna „Ókeypis stilling“.
- Ef þú velur „Handvirka“ stillingu (sjálfgefið) geturðu valið hraðastig handvirk á milli stiga 1-6 til að fá persónulega nuddmeðferð.
- Ef þú velur „Sjálfvirka“ stillingu mun tækið sjálfkrafa auka hraðann um 1 gír á 30 sekúndna fresti. Ýttu á  til að endurstilla tímann.

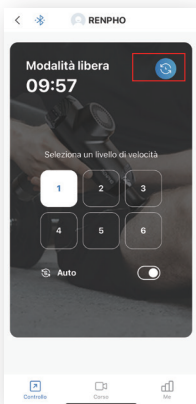



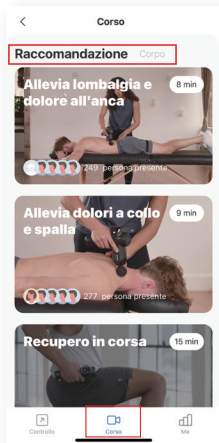

- Aðferð 2: Veldu myndbandsnámskeiðið

- Ýttu á „Námskeið“ og veldu „Tillögur“ fyrir tiltekna lotu eða veldu „Líkama“ fyrir nudd fyrir tiltekna vöðvahópa.
- Veldu námskeiðið sem þú vilt. Hvert námskeið samanstendur af samsvarandi myndbandsnámskeiðum með ráðum um hvaða nuddhaus á að nota og tímalengd.
- Ýttu á „Byrja“ til að fylgja því eftir í nudd.



*** Þegar myndbandið er spilað er hægt að pikka á það til að fá frekari stillingar.**

- 1) Bankaðu  til að gera hlé á myndbandinu eða velja að hætta/halda áfram að spila myndbandið.
- 2) Bankaðu á  að velja frjálsglega aðra námsleið.
- 3) Ýttu á Sjálfvirkt  til að skipta á milli sjálfvirkrar stillingar (sjálfgefið) og handvirkrar stillingar.
- 4) Bankaðu á  til að kveikja/slökkva á bakgrunnstónlist eða stilla hljóðstyrk tónlistarinnar.

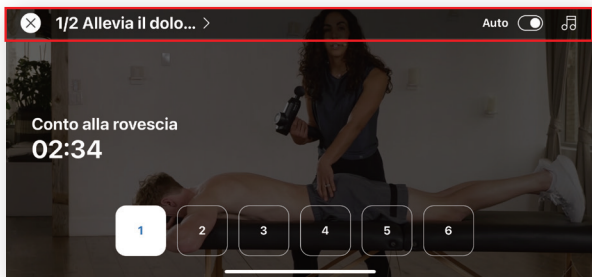

ÞRIF OG VIÐHALD

1. Setjið tækið á köldum og þurrum stað þegar það er ekki í notkun.
2. Slökkvið alltaf á tækinu áður en það er þrifið. Þurrkið með mjúkum klút. Klút sem er örlítið rakur með hreinsiefnum sem ekki eru slípandi. Haldið frá öllum leysiefnum og sterkum þvottaefnum.
3. Ekki reyna að taka tækið í sundur eða gera við það. TækiðInniheldur ekki hluti sem notandi getur gert við.

ÚRRÆÐALEITARLEIÐBEININGAR

Vandamál	Orsök	Lausn
Ekki er hægt að kveikja á tækinu.	Ýttu stutt áAflhnappur.	Ýttu á og haltu inni Aflofri í 2 sekúndur til að kveikja á tækinu.
	Rafhlaðan er dauð.	Hladdu tækið.
Tækið slökknar skyndilega.	Sjálfvirkur tímastillir fyrir slökkvun: Tækið slökknar sjálfkrafa niður eftir 10 mínútur afstöðug notkun.	Kveiktu á tækinu aftur. Það er ekki mælt með að nudd fyrir meira en 30 mínútur í senn.
	Innbyggður læstur mótor vernd: Þegar nuddhausinn er þrýst á með óhóflegu afli, vernd verður virkjuð, og öndunarljósið blikkar rautt þrisvar sinnum áður en tækið slökknar sjálfkrafa.	
	Innbyggð ofhitnunarvörn: Það mun slökkva sjálfkrafa á nuddbyssunni þegar ofhitnun á sér stað.	

Vandamál	Orsök	Lausn
Engin Bluetoothte nging.	Bluetooth á snjallsíminn er ekkivirkt.	Kveikja á Bluetoothsnjallsíminn.
	Nuddbyssan er tengdur með öðru farsíma.	Losaðu um nuddiðbyssu á annan farsíma.
Tækið gerir ekki svara meðan stjómað er í gegnum appið.	Bluetooth er hætttengdur.	Haltu snjallsímanum nálægt tækinu og tengjast aftur
Hægfara forrithleðsla.	Lélegt internet.	Starfa í góðu lagi Netumhverfi.
Myndbandið Ekki er hægt að hlaða niður námskeiðum.	Ekkert/Lélegt internet.	Starfa í góðu lagi Netumhverfi.
<p>Ef þú lendir í einhverjum öðrum vandamálum, vinsamlegast ekki hika við að hafið samband við þjónustuver okkar.</p>		

GARANTIPOLICY

Kaup þín á RENPHO vöru eru tryggð með tveggja ára ábyrgð.takmörkuð ábyrgð framleiðanda frá afhendingardegi.

Fyrir ábyrgðarskilmála, vinsamlegast farðu á:

<https://renpho.com/pages/warranty-terms-and-conditions>

Athugið: Skráning vöru er ekki nauðsynleg til að tryggja ábyrgðina. Ef þú velur að skrá ekki vöruna þína, mun það ekki draga úrábyrgð á vöru.

KUNDESERVICE

Ta gjerne kontakt med oss hvis du har spørsmål eller bekymringer. RENPHOs kundeserviceteam garanterer rask respons og problemfrie løsninger på eventuelle problemer du måtte ha innen åpningstiden.

 **TLF: +44(0)7434 666088 (KUN STORBRIANNIA)**

Mandag–fredag 09:00–17:00 (GMT)

+1(844) 417 0149USA og Canada)

Mandag–fredag 09:00–16:30

1800MY RENPHO (1800 69 7367) (KUN AUSTRALIA)

Mandag–fredag 09:00–18:00 (AEST)

 **E-post: support-eu@renpho.com (UK&EU)**
support@renpho.com (US&CA)
support-au@renpho.com (AU)

*Ved defekte produkter eller retur av varer, vennligst kontakt oss med bestillingsnummeret ditt innen den angitte garantiperioden. IKKE kast noen produktdele, da de kan være nødvendige for inspeksjon/reparasjon.

Takk for at du valgte RENPHO massasjepistol! Vennligst les Les denne brukerhåndboken nøye og bruk enheten kun som anvist.

RENPHO tar intet ansvar for noen årsak til skader som følge av misbruk eller uaktsomhet med å følge instruksjonene som er beskrevet. Vennligst

Ta vare på denne håndboken for fremtidig referanse.

VIKTIGE SIKKERHETSINSTRUKSJ ONER

LES ALLE INSTRUKSJONENE NØYE FØR BRUK.

Når du bruker denne enheten, bør følgende grunnleggende forholdsregler følges alltid:

1. Apparatet er kun beregnet for husholdningsbruk og ikke beregnet til medisinsk bruk. Det skal ikke brukes til behandling eller lindring av sykdom eller unormal fysisk tilstand.
2. Denne enheten kan brukes av barn fra 8 år og oppover og av personer med redusert fysisk, sensorisk eller kognitiv funksjon evner eller mangel på erfaring og kunnskap hvis de har fått veiledning eller instruksjoner angående bruken av enheten på en sikker måte og forsto farene som er involvert.
3. Barn skal ikke leke med enheten. Rengjøring og bruk/vedlikehold bør ikke utføres av barn.

FARE – For å redusere risikoen for elektrisk støt:

1. Ikke grip etter enheten som har falt i vannet.
2. Ikke bruk under bading eller dusjing.
3. Ikke plasser eller oppbevar enheten på steder der den kan falle eller trekkes ned i et badekar eller en vask. Ikke plasser eller slipp ned i vann eller annen væske.

ADVARSEL – For å redusere risikoen for brann, elektrisk støt eller personskadepersoner:

1. Rådfør deg med legen din før bruk hvis du bruker

følgende personer:

- 1) Barn under 8 år
- 2) Gravide kvinner
- 3) Personer med blodstase
- 4) Personer med brudd
- 5) Personer med hjertesykdom, med pacemaker, defibrillator eller metallinnhold i kroppen

- 6) Hvis du har gjennomgått en leddoperasjon innen de siste 90 dagene, ikke bruk enheten på kroppen din innenfor 7,5 cm fra den kirurgiske posisjonen

Hvis du føler deg uvel eller opplever uvanlig ubehag, må du slutte å bruke enheten umiddelbart.

2. Ikke bruk massasjepistolen på

- 1) Sensitiv hud, hovne eller betente områder, i områder med dårlig sirkulasjon, der det er hudutslett, eller i område med uforklarlige magesmerter
- 2) Hode, ansikt, nakkevirvler, kroppsbein
- 3) Åreknuter
- 4) Tumorsted
- 5) Halsområdet
- 6) Genitalområdet (ikke bruk denne enheten til seksuelle formål. Det er enkraftig massasjeapparat og kan forårsake alvorlige kroppsskader skade.)
- 7) En bevisstløs eller sovende person
- 8) Ethvert mulig bruddsted
- 9) Posisjoner nær de benete områdene: humerus, baksiden av foten, håndryggen osv.
3. Enheten skal aldri stå uten tilsyn når den er koblet til strømmettet. Trekk ut støpselet fra stikkkontakten når den ikke er i bruk, og før rengjøring, montering eller avmontering av deler.
4. Ikke bruk under teppe eller pute. Overdreven oppvarming kan oppstå og forårsake brann, elektrisk støt eller personskafe.
5. Bruk aldri apparatet med blokkerte luftåpninger. Holdluftåpningene fri for lo, hår osv.
6. Nøye tilsyn er nødvendig når denne enheten brukes av, på eller i nærheten av barn, funksjonshemmede og funksjonshemmede.
7. Bruk denne enheten kun til det tiltenkte bruken som beskrevet i denne bruksanvisningen. Ikke bruk tilbehør som ikke er anbefalt av produsent.
8. Bruk aldri denne enheten hvis den ikke fungerer som den skal, har blitt skadet eller mistet i vann. Send enheten til servicesenter for undersøkelse og reparasjon.
9. Ikke slipp eller stikk gjenstander inn i noen åpning.
10. Ikke bruk i områder der aerosolprodukter (sprayprodukter) ersonn brukes eller der oksygen administreres.
11. Ikke oppbevar enheten i nærheten av et magnetfelt eller i områder der den kan bli påvirket av et magnetfelt, da det kan føre til at batteriene lades ut.
12. Ikke bruk apparatet før leggetid, da det har en stimulerende effekt og kan forsinke søvnen.

13. Unngå å berøre mellomrommet mellom massasjehodet og kroppen med fingeren eller håret for å unngå klemming.
14. Det anbefales å starte massasjen med hastighetsnivå 1. Ikke bruk i mer enn 30 minutter av gangen. Overdreven bruk kan føre til små blåmerker eller overoppheting av apparatet som forkorter levetiden.
15. Hold enheten unna varme, og unngå å bruke den på steder der omgivelsestemperaturen er relativt høy.
16. Ikke bruk enheten med våte hender.
17. Bruk kun det originale massasjehodet som offisielt er levert iBruk av et massasjehode fra en tredjepart kan skade enheten og ugyldiggjøre garantien.
18. Ikke slipp, bruk for mye kraft eller tung vekt på enheten for å unngå funksjonsfeil og/eller skade.
19. Hvis det oppstår høy temperatur eller vond lukt mens du bruker enheten, må du slutte å bruke den umiddelbart og koble den fra strømmettet.
20. Det er forbudt for ikke-profesjonelt personell å reparere enheten eller bytte ut deler.
21. Bruk kun massasjehodet som gir best resultat.
22. Ikke trykk hardt på massasjehodet eller dekk til apparatet under massasje.
23. Ikke bruk enheten i nærheten av langt hår, løse klær eller smykker.
24. Ikke masser den samme kroppsdelen over lengre tid. Hvis du føler deg uvel, må du slutte å bruke enheten umiddelbart.
25. Apparatet er utstyrt med varme- og kjølemassasje hode. Personer som er følsomme for varme eller kulde må bruke den med forsiktighet.

Om batteriet

1. Ikke utsett enheten eller batteriet for høye temperaturer.
2. Vær oppmerksom på risikoen for poler på batteridrevet enheten eller batteriet kortsluttes av metallgjenstander.
3. Denne enheten inneholder batterier som ikke kan byttes ut. NårHvis batteriet er ved slutten av levetiden, skal enheten installeres på riktig måte avhendet.
4. Ikke demonter, åpne eller makuler batteriet.
5. Ikke utsett celler eller batterier for mekaniske støt.
6. Hvis en celle lekker, må du ikke la væsken komme innkontakt med hud eller øyne. Hvis det har vært kontakt, vask det berørte området med rikelig med vann og søk legehjelp. medisinske råd.
7. Sekundærceller og batterier må lades før bruk. Bruk alltid riktig lader, og se produsentens instruksjoner eller produkt håndboken for riktige ladeinstruksjoner.
8. Ikke la et batteri lades over lengre tid når det ikke er i bruk.
9. Etter lengre tids lagring kan det være nødvendig å Lad og utlad cellene eller batteriene flere ganger for å oppnå maksimal ytelse.
10. FORSIKTIG - Batteriet som brukes i denne enheten kan utgjøre en risikobrannfare eller kjemisk etseskade ved feilbehandling. Ikke lad opp igjen, demonter, varm opp til over 100 °C (212 °F).

TA VARE PÅ DISSE INSTRUKSJONENE

OM PRODUKTET

1. Hva er i esken

1 x Massasjepistol
1 x Brukerhåndbok
1 x Reiseetui

1 x Type-C ladekabel
2 x Gummihylse
6 x Massasjehode

2. Produktparameter

Modell: R-C001SH
Inngang: 5V \equiv 2A
Batterispenning: DC 11.1V
Batterikapasitet: 2500 mAh
27,75Hvit amp
litide: 12 mm

Hastighet: 1 -6
Turtall: 1850-2600 o/min
Ladeport: Type-C
Støy: 55dB
Automatisk avstenging: 10 minutter
Dimensjon: 6,7 x 8,4 x 2,4 tommer

3. Produktoversikt

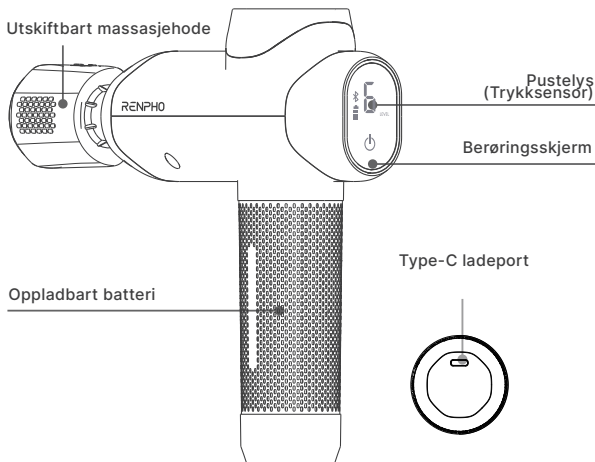

**Kulehode**

For store muskelgrupper som quadriceps, setemuskler, ekstreme muskler, og leddsmerter.

**Luftpolstringshode**

For sensitive muskler.

**U-formet hode**

For ryggrad, nakke og akillesenesene.

**Spadeformet hode**

For magemuskler og korsryggen.

**Kulehode**

For ledd, dype vev, triggerpunkter og små muskelområder som føtter og håndledd.

**Varme- og kjølehode**

For alle kroppsdeler.

**Gummihylse**

Hvert massasjehode er forhåndsinstallert med en gummihylse som sikrer massasjehodet er godt festet til massasjepistolen. Hvis det er skadet, må det byttes ut med et nytt.

Instruksjoner for pustelys

Status	Pustelys (Trykksensor)
Ideelt påført trykk	Blå
Stoppvarsel: For høyt trykk påføres	Rosa
Stoppet: For mye trykk påført	Rød
Svært lavt batteri	Blinker rødt 3 ganger
Lading	Blinkende rødt (Batterinivå <50 %)
	Blinkende blått (50 % Batterinivå <100 %)
Fullt ladet	Av

FØR BRUK

Lading av enheten

***Lad enheten helt opp før første gangs bruk.**



1. Når indikatoren for laveste batterinivå blinker eller pustefunksjonen Hvis lyset blinker rødt tre ganger, betyr det at enheten har (svært) lavt batterinivå. Vennligst lad enheten med den medfølgende Type-C-kabelen, ladekabel og en DC 5V 2A/3A-lader (ikke inkludert).
2. Det tar omtrent 3,5 timer å lade enheten helt opp. Når enheten lades, vil batteriindikatorene blinke sekvens. Indikatorene vil lyse fast når ladingen er fullført fullstendig.

Note: Enheten kan ikke slås på mens den lader.

BRUK AV PRODUKTET

Trinn 1: Velg et foretrukket massasjehode og fest det.

Note:

For å feste massasjehodet, juster hakkene og sett det inn isporet på massasjepistolen, og vri deretter for å låse den på plass.

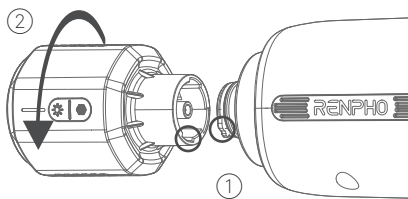



Bluetooth-indikator
Når BT er tilkoblet, er densindikatoren vil være på.

Batterinivåindikator

Av/på-/hastighetsknapp

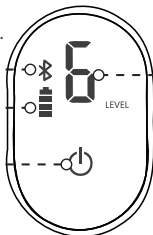
Hastighetsnivåvisning



Trinn 2: Trykk og hold inne  i 2 sekunder for å slå enheten av/på. Når enheten er slått på, vil Bluetooth være aktivert som standard med indikatoren av.

Trinn 3: Trykk  igjen for å bla gjennom hastighetsnivåene blantnivå 1/2/3/4/5/6.

Trinn 4: Måltrett deg mot muskelgruppene dine for massasje med enheten. Det anbefales å hvile massasjehodet vinkelrett over muskelen din og begynn å massere på laveste innstilling og arbeid deg opp til høyere hastigheter etter hvert som du blir vant til intensiteten.

Oppvarming og kjøling av massasjehode



- Langt trykk for å aktivere varmfunksjonen. Rødindikatoren vil slå seg på.
- Kort trykk for å bla gjennom varmenivåer: 1-2-3-4
- Trykk lenge igjen for å deaktivere oppvarmingfunksjon.
Oppvarmingstemperatur: 38–47 °C. Timer: 10 minutter

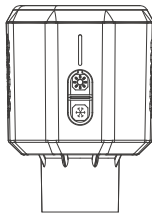

- Langt trykk for å aktivere kjølefunksjonen. Den blå indikatoren vil slå seg på.
- Kort trykk for å bla gjennom kjølenivåer: 1-2-3-4
- Trykk lenge igjen for å deaktivere kjølefunksjonen.
Kjøletemperatur: 8–14 °C. Timer: 10 minutter

Note:

- Automatisk avstengingsfunksjon: Enheten og oppvarmings- og kjølesystemetMassasjehodet slår seg av automatisk etter 10 minutters kontinuerlig bruk.
- Beskyttelse mot låst motor: Hvis du bruker for mye trykk påenheten under økten, vil enheten stoppe for å forhindre skade eller blåmerker.
- Det anbefales å starte hver massasjekoekt med minimalintensitet før du blir vant til det. Ikke bruk i mer enn 30 minutter av gangen.

APPVEILEDNING

Trinn 1: Last ned appen

Søk etter og last ned «Renpho Health»-appen fra Apple App Store / Google Play eller skann QR-koden nedenfor for å laste ned Renpho helseapp.



Note: På grunn av kontinuerlige oppdateringer og forbedringer, er "Renpho Helse" Appen kan se litt annerledes ut."

*Apple og Apple-logoen er varemerker for Apple Inc., registrert i USA og andre land.
Google Play er et varemerke for Google LLC.

Trinn 2: Logg inn/registrer deg

- Logg inn direkte med en eksisterende RENPHO-appkonto.
 - Hvis du ikke har noen RENPHO-appkonto, trykker du på «Registrer deg».
- Registrer en ny konto i Renpho Health App med e-postadressen din adresse og fullfør profilinformasjonen din.

Trinn 3: Legg til enhet

***Aktiver Bluetooth på smarttelefonen din før du legger til enheten.**

-Metode 1:

- Trykk og hold inne av/på-knappen i 2 sekunder for å slå på enheten.
- Et vindu vil dukke opp på telefonens skjerm og trykk på «Koble til».

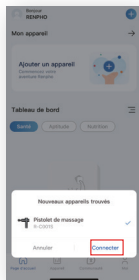

-Metode 2:

- Trykk på «+» øverst til høyre på «Hjem»-siden for å koble sammen manuelt.
- Velg «Massasje» og trykk på «Massasjepistol».
- Et vindu vil dukke opp på telefonskjermen, og du kan trykke på «+».

Note:Hvis enheten er koblet til appen og ikke er i bruk, vil denslår seg automatisk av om 2 minutter.

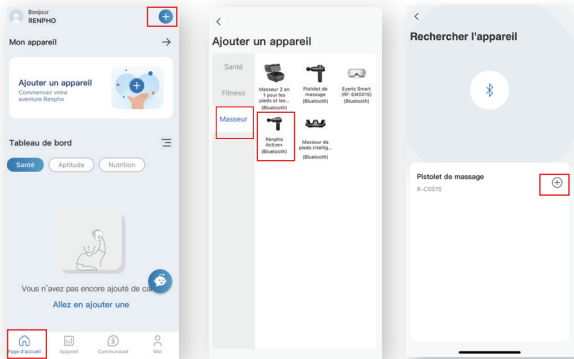

Trinn 4: Massasje

- Metode 1: Massasje i frimodus

- en. Etter en vellykket tilkobling kommer du til siden «Fri modus».
- b. Hvis du velger «Manuell» modus (standard), kan du manuelt velge hastighetsnivåer mellom nivå 1–6 for å få din personlige massasje.
- c. Hvis du velger «Auto»-modus, vil enheten automatisk øke hastigheten med 1 gir hvert 30. sekund. Trykk på  for å tilbakestille tiden.

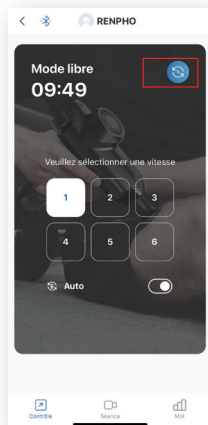
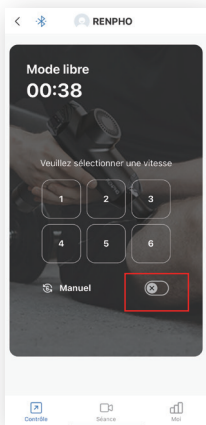



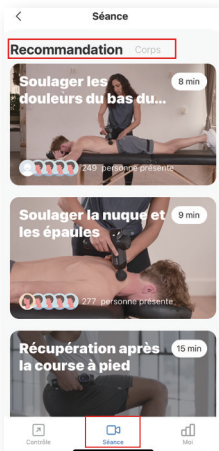

– Metode 2: Velg videokurset

- Trykk på «Kurs» og velg «Anbefaling» for en spesifikk økt, eller velg «Kropp» for massasje av en spesifikk muskelgruppe.
- Velg ditt foretrukne kurs. Hver økt består av tilhørende videokurs med tips om hvilket massasjehode du skal bruke og varighet.
- Trykk på «Start» for å følge den til massasje.



*** Når videoen spilles av, kan du trykke på den for å se flere innstillinger.**

- 1) Trykk  for å sette videoen på pause eller velge å avslutte/fortsette videoen.
- 2) Trykk  fritt å velge et annet kurs.
- 3) Trykk på Auto  for å bytte mellom automatisk modus (standard) og manuell modus.
- 4) Trykk  for å slå bakgrunnsmusikken av/på eller justere musikkvolumet.

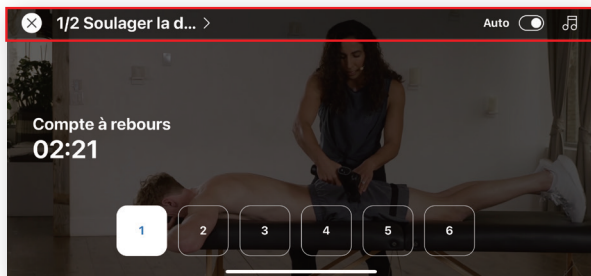

RENGJØRING OG VEDLIKEHOLD

1. Plasser enheten på et kjølig og tørt sted når den ikke er i bruk.
2. Slå alltid av enheten før rengjøring. Tørk av med en myk klut en klut som er lett fuktet med ikke-slipende rengjøringsmidler. Holdes unna løsemidler og sterke vaskemidler.
3. Ikke forsøk å demontere eller reparere enheten. Enheten inneholder ikke deler som kan repareres av brukeren.

FEILSØKINGSVEILEDNING

Problem	Forårsake	Løsning
Enheden kan ikke slås på.	Trykk kort på Av/på-knapp.	Trykk og hold inne Av/på-knapp i 2 sekunder for å slå på enheten.
	Batteriet er dødt.	Lad opp enheten.
Enheden slår seg plutselig av.	Automatisk avstengingstimer: Enheden slår seg av automatisk ned etter 10 minutter kontinuerlig bruk.	Slå på enheten igjen. Det er ikke anbefalt å massasje for mer enn 30 minutter av gangen.
	Innebygd låst motor beskyttelse: Når massasjehodet trykkes inn med overdreven kraft, den beskyttelsen vil bli utløst, og pustelampen vil blinke rødt 3 ganger før enheten slår seg av automatisk.	
	Innebygd overopphetingsbeskyttelse: Den vil slår seg automatisk av massasjepistolen når overoppheting oppstår.	Vent til enheten er avkjølt før du slår den på igjen.

Problem	Forårsake	Løsning
Ingen Bluetooth-forbindelse.	Bluetooth på smarttelefonen er ikkeaktivert.	Aktiver Bluetoothsmarttelefonen.
	Massasjepistolen er koblet til av en annen mobil enhet.	Løsne massasjepistol på en annen mobil enhet.
Enheden gjør ikke svare mens den betjenes via appen.	Bluetooth er avvikletkoblet.	Hold smarttelefonen i nærheten av enheten ogkoble til igjen.
Treg opplasting.	Dårlig internett.	Operer på en god måte Internett-miljø.
Videoen Kursene kan ikke lastes ned.	Ingen/dårlig internett.	Operer på en god måte Internett-miljø.
Hvis du støter på andre problemer, er du velkommen til åkontakt vår kundeservice.		

ÁBYRGÐARSTEFNA

Dit køb af RENPHO-produkter er dækket af en begrænset producentgaranti på to år fra leveringsdatoen.

For garantivilkår, besøg venligst:

<https://renpho.com/pages/warranty-terms-and-conditions>

Bemærk: Produktregistrering er ikke påkrævet for garantien. Hvis du vælger ikke at registrere dit produkt, vil det ikke forringe produktgarantien.

ÞJÓNUSTA VIÐ VIÐSKIPTAVINI

Hafðu samband við okkur ef þú hefur einhverjar spurningar eða áhyggjur. Þjónustuver RENPHO ábyrgist skjót viðbrögð og vandræðalausar lausnir á öllum málum sem þú kannt að hafa innan opnunartíma.



SÍMI: +44(0)7434 666088 (AÐEINS Í BRETLANDI)

Mánudaga til föstudaga kl. 9:00 til 17:00 (GMT)

+1(844) 417 0149 Bandaríkin og Kanada

Mánudaga til föstudaga kl. 9:00-16:30

1800MY RENPHO (1800 69 7367) (AÐEINS Ástralía)

Mánudaga til föstudaga kl. 9:00 til 18:00 (AEST)



Netfang: support-eu@renpho.com (UK&EU)

support@renpho.com (US&CA)

support-au@renpho.com (Ástralía)

*Vegna gallaðra vara eða skila á vörum, vinsamlegast hafið samband við okkur með pöntunarnúmerinu þínu innan tilgreinds ábyrgðartímabils. EKKI farga neinum vöruhlutum þar sem þeir kunna að vera nauðsynlegir fyrir skoðun/viðgerð.

Tack för att du valde RENPHO massagepistol! Läs mer
Läs igenom denna användarmanual noggrant och använd endast
enheten enligt anvisningarna.

RENPHO tar inget ansvar för någon orsak till skador på grund
av felaktig användning eller försummelse att följa de angivna
instruktionerna. Vänligen

Spara denna manual för framtida bruk.

VIKTIGA SAKERHETSINSTRUKTI ONER

LÄS ALLA INSTRUKTIONER NOGA INNAN ANVÄNDNING.

När du använder den här enheten bör följande grundläggande
försiktighetsåtgärder vidtas alltid följt:

1. Apparaten är endast avsedd för hushållsbruk och inte avsedd för medicinskt bruk. Det bör inte användas för behandling eller lindring av sjukdom eller onormalt fysiskt tillstånd.
2. Denna apparat kan användas av barn från 8 år och uppåt och av personer med nedsatt fysisk, sensorisk eller kognitiv funktion förmågor eller brist på erfarenhet och kunskap om de har fått handledning eller instruktioner angående användningen av enheten på ett säkert sätt och förstått de risker som är förknippade med den.
3. Barn ska inte leka med apparaten. Rengöring och användningsunderhåll bör inte utföras av barn.

FARA - För att minska risken för elektriska stötar:

1. Räck inte efter en enhet som har fallit i vattnet.
2. Använd inte under bad eller dusch.
3. Placera eller förvara inte enheten där den kan falla eller dras ner i ett badkar eller handfat. Placera eller tappa inte i vatten eller annan vätska.

WARNING - För att minska risken för brand, elektriska stötar eller personskador personer:

1. Rådfråga din läkare innan du använder om du använder

följande personer:

- 1) Barn under 8 år
- 2) Gravida kvinnor
- 3) Personer med blodstasis
- 4) Personer med frakturer

- 5) Personer med hjärtsjukdom, med pacemaker, defibrillator ellermetallinnehåll i kroppen
- 6) Om du har genomgått en ledoperation inom 90 dagar, ska du inteAnvänd enheten på kroppen inom 7,5 cm från den kirurgiska positionen

Om du känner dig dålig eller har något ovanligt obehag, sluta använda enheten omedelbart.

2. Använd inte massagepistolen på

- 1) Känslig hud, svullna eller inflammerade områden, i områden med dålig cirkulation, där hudutslag förekommer eller i område med oförklarlig buksmärta
- 2) Huvud, ansikte, halskotor, kroppsbän
- 3) Åderbräck
- 4) Tumörställe
- 5) Halsområdet
- 6) Genitalområdet (använd inte den här enheten för sexuella ändamål. Det är enkraftfull massageapparat och kan orsaka allvarliga kroppsskador skada.)
- 7) En medvetslös eller sovande person
- 8) Eventuellt frakturställe
- 9) Positioner nära benområdena: överarmsbenet, baksidan avfoten, handryggen etc.
3. Enheten ska aldrig lämnas utan uppsikt när den är inkopplad.Dra ur sladden ur uttaget när den inte används, och innan du rengör, sätter på eller tar av delar.
4. Använd inte under filt eller kudde. Överdriven uppvärmning kan uppstå och orsaka brand, elektriska stötar eller personsador.
5. Använd aldrig apparaten med blockerade luftöppningar. Förvaraluftöppningarna fria från ludd, hår etc.
6. Noggrann övervakning är nödvändig när denna enhet används av, påeller nära barn, invalider och funktionshindrade personer.
7. Använd endast den här enheten för dess avsedda användning enligt beskrivningen i denna manual. Använd inte tillbehör som inte rekommenderas avtillverkare.
8. Använd aldrig denna enhet om den inte fungerar korrekt, har använtsskadad eller tappats i vatten. Skicka enheten till servicecenter för undersökning och reparation.
9. Tappa eller för aldrig in något föremål i någon öppning.
10. Använd inte i områden där aerosolprodukter (sprayprodukter) användsanvänds eller där syrgas administreras.
11. Förvara inte enheten nära ett magnetfält eller i områden där den kan påverkas av ett magnetfält, eftersom det kan orsaka att batterierna urladdas.

12. Använd inte apparaten före sänggåendet eftersom den har en stimulerande effekt och kan fördröja sömnen.
13. Undvik att vidröra mellanrummet mellan massagehuvudet och kroppen med fingret eller håret för att undvika att klämma det.
14. Det rekommenderas att starta massagen med hastighetsnivå 1. Använd inte i mer än 30 minuter åt gången. Överdriven användning kan leda till mindre blåmärken eller att apparaten överhettas vilket förkortar dess livslängd.
15. Håll enheten borta från värme och undvik att använda den på platser där omgivningstemperaturen är relativt hög.
16. Använd inte enheten med våta händer.
17. Använd endast det originalmassagehuvud som officiellt medföljerförpackningen. Användning av ett massagehuvud från tredje part kan skada enheten och ogiltigförklara garantin.
18. Tappa inte, applicera inte för mycket kraft eller tung vikt över enheten för att undvika fel och/eller skador.
19. Om hög temperatur eller dålig lukt uppstår när du använder enheten, sluta använda den omedelbart och dra ur sladden.
20. Det är förbjudet för icke-professionell personal att reparera enheten eller byta ut dess delar.
21. Använd endast det massagehuvud som ger bäst resultat.
22. Tryck inte hårt på massagehuvudet och täck inte över apparaten under massage.
23. Använd inte enheten i närheten av långt hår, löst sittande kläder eller smycken.
24. Massera inte samma kroppsdel under en längre tid. Om du känner dig dålig, sluta använda enheten omedelbart.
25. Apparaten är utrustad med värme- och kylmassage. Personer som är känsliga för värme eller kyla måste använda den med försiktighet.

Om batteriet

1. Utsätt inte enheten eller batteriet för höga temperaturer.
2. Var medveten om risken med poler på den batteridrivna enheten eller batteriet kortslogs av metallföremål.
3. Den här enheten innehåller batterier som inte kan bytas ut. När Om batteriet är förbrukat ska enheten installeras korrekt bortskaffas.
4. Batteriet får inte demonteras, öppnas eller rivs sönder.
5. Utsätt inte celler eller batterier för mekaniska stötar.
6. Om en cell läcker, se till att vätskan inte kommer in. kontakt med hud eller ögon. Om kontakt har uppstått, skölj det drabbade området med rikligt med vatten och sök läkarhjälp. medicinsk rådgivning.
7. Sekundärceller och batterier måste laddas före användning. Använd alltid rätt laddare och se tillverkarens instruktioner eller produkmanualen för korrekta laddningsinstruktioner.
8. Lämna inte ett batteri på laddning under längre tid när det inte används.
9. Efter längre perioder av förvaring kan det vara nödvändigt att Ladda och urladda cellerna eller batterierna flera gånger för att uppnå maximal prestanda.
10. VARNING - Batteriet som används i den här enheten kan utgöra en riskrisk för brand eller kemisk brännskada vid felaktig hantering. Ladda inte om, demontera, värm över 100 °C (212 °F).

SPARA DESSA INSTRUKTIONER

OM PRODUKTEN

1. Vad finns i lådan

1 × Massagepistol
1 × Bruksanvisning
1 × Resefodral

1 × Typ-C laddningskabel
2 × Gummihylsa
6 × Massagehuvud

2. Produktparameter

Modell: R-C001SH

Ingång: 5V \equiv 2A

Batterispänning: DC 11.1V

Batterikapacitet: 2500mAh 27,75Wh

Amplitud: 12 mm

Hastighet: 1 - 6

Varvtal: 1850-2600 r/min

Laddningsport: Typ-C

Buller: 55dB

Automatisk avstängningstimer: 10 minuter

Mått: 6,7 × 8,4 × 2,4 tum

3. Produktöversikt

Utbytbart massagehuvud

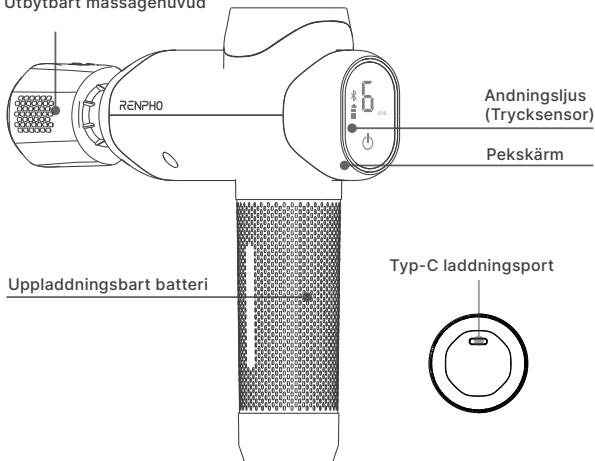

**Kulhuvud**

För stora muskelgrupper som
fyrhövdade muskler, sätesmuskler,
extrema muskler, och ledvärk.



Luftdämpande huvud
För känsliga muskler.

**U-format huvud**

För ryggrad, nacke och
akillesnasena.

**Spadformat huvud**

För magmuskler och nedre
delen av ryggen.

**Kulhuvud**

För leder, djupvävnader,
triggerpunkter och små
muskelområden som fötter och
handleder.



Värme- och kylhuvud
För alla kroppsdelar.

**Gummihylsa**

Varje massagehuvud är förinstallerat med en gummihylsa som
säkerställer massagehuvudet är ordentligt fäst på massagepistolen. Om det
är skadat, byt ut det mot ett reservhuvud.

Instruktioner för andningsljus

Status	Andningsljus (Trycksensor)
Idealt applicerat tryck	Blå
Stoppvarning: För högt tryck appliceras	Rosa
Fastnat: För mycket tryck appliceras	Röd
Mycket lågt batteri	Blinkar rött 3 gånger
Laddning	Blinkande rött (Batterinivå <50%)
	Blinkande blått (50 % Batterinivå <100%)
Fulladdad	Av

INNAN ANVÄNDNING

Laddning av enheten

***Ladda enheten helt före första användningen.**



1. När indikatorn för lägsta batterinivå blinkar eller andningslampan Om lampan blinkar rött 3 gånger betyder det att enheten har (mycket) låg batterinivå. Ladda enheten med den medföljande Typ-C-kabeln, laddningskabel och en DC 5V 2A/3A-laddare (ingår ej).
2. Det tar cirka 3,5 timmar att ladda enheten helt. När enheten laddas blinkar batteriindikatorerna sekvens. Indikatorerna lyser med fast sken när laddningen är klarkomplett.

Notera: Enheten kan inte slås på under laddning.

ANVÄNDA PRODUKTEN

Steg 1: Välj ett massagehuvud och montera det.

Notera:

För att fästa massagehuvudet, rikta in skårorna och sätt in det ispringan på massagepistolen och vrid sedan för att låsa den på plats.

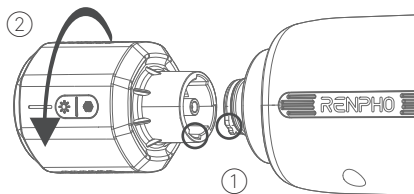

Bluetooth-indikator
När BT är ansluten, är
detindikatorn kommer att
lysa.

Batterinivåindikator

Ström-/hastighetsknapp

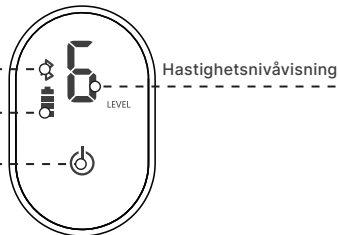

Steg 2: Tryck och håll  i 2 sekunder för att slå på/av enheten. När enheten är påslagen är Bluetooth aktiverat som standard med indikatorn släckt.

Steg 3: Tryck  igen för att växla mellan hastighetsnivåerna blandnivå 1/2/3/4/5/6.

Steg 4: Rikta in dig på dina muskelgrupper för massage med apparaten. Det rekommenderas att massagehuvudet vilar vinkelrätt över din muskel och börja massera på lägsta inställning och arbetadig upp till högre hastigheter allt eftersom du vänjer dig vid intensiteten.

Värmande och kylande massagehuvud



- Långt tryck för att aktivera värmefunktionen. Rödindikatorn kommer att tändas.
- Kort tryck för att växla mellan värmenivåer: 1-2-3-4
- Långt tryck igen för att avaktivera uppvärmningen/ fungera.

Uppvärmningstemperatur: 38–47 °C. Timer: 10 minuter

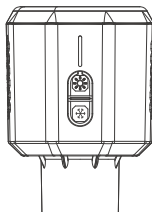

- Långt tryck för att aktivera kylfunktionen. Den blå indikatorn tändspå.
 - Kort tryck för att växla mellan kylningsnivåerna: 1-2-3-4
 - Långt tryck igen för att inaktivera kylfunktionen.
- Kyltemperatur: 8–14 °C. Timer: 10 minuter

Notera:

- Automatisk avstängningsfunktion: Enheten och värme- och kylsystemet/Massagehuvudet stängs av automatiskt efter 10 minuters kontinuerlig användning.
- Skydd mot låst motor: Om du applicerar för högt tryck på enheten under din session kommer enheten att stanna för att förhindra skador eller blåmärken.
- Det rekommenderas att börja varje massagesession med minimalintensitet innan du vänjer dig vid den. Använd inte i mer än 30 minuter åt gången.

APPGUIDE

Steg 1: Ladda ner appen

Sök och ladda ner appen "Renpho Health" från Apple App Store / Google Play eller skanna QR-koden nedan för att ladda ner Renpho Health-appen

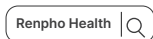

Notera: Tack vare kontinuerliga uppdateringar och förbättringar har "Renpho" Hälsa Appen kan se något annorlunda ut."

*Apple och Apple-logotypen är varumärken som tillhör Apple Inc., registrerade i USA och andra länder.

Google Play är ett varumärke som tillhör Google LLC.

Steg 2: Logga in/Registrera dig

a. Logga in direkt med ett befintligt RENPHO-appkonto.

b. Om du inte har något RENPHO-appkonto trycker du på "Registrera dig".

- Registrera ett nytt konto på Renpho Health App med din e-postadress adress och fyll i din profilinformation.

Steg 3: Lägg till enhet

*Aktivera Bluetooth på din smartphone innan du lägger till enheten.

-Metod 1:

a. Tryck och håll strömknappen intryckt i 2 sekunder för att slå på enheten.

b. Ett fönster dyker upp på telefonens skärm och tryck på "Anslut".

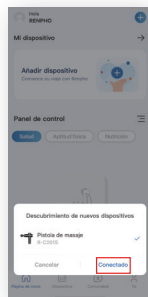

-Metod 2:

- Tryck på "+" i det övre högra hörnet av "Startsidan" för att para ihopmanuellt.
- Välj "Massage" och tryck på "Massagepistol".
- Ett fönster dyker upp på telefonskärmen där du kan trycka på "+".

Notera: Om enheten är ansluten till appen och lämnas i viloläge kommer den att stängas av automatiskt om 2 minuter.

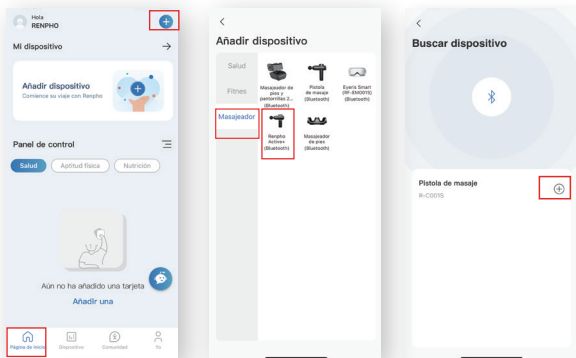

Steg 4: Massage

- Metod 1: Massage i fritt läge

- en. Efter en lyckad anslutning kommer du till sidan "Fritt läge".
- b. Om du väljer "Manuellt"-läge (standard) kan du manuellt välja hastighetsnivåer mellan nivå 1-6 för att få din personliga massage.
- är. Om du väljer läget "Auto" ökar enheten automatiskt hastigheten med 1 växel var 30:e sekund. Tryck på  för att återställa tiden.

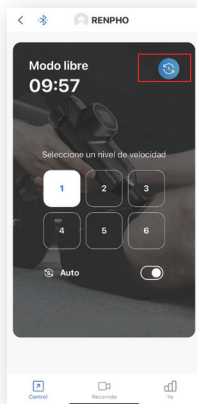



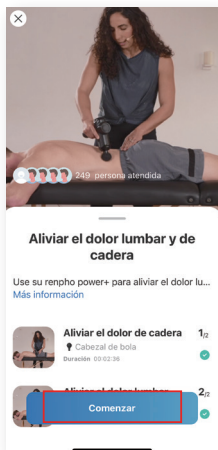
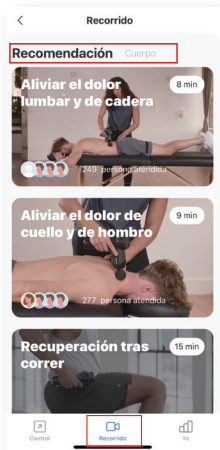

- Metod 2: Välj videokursen

- Tryck på "Kurs" och välj "Rekommandation" för en specifik session eller välj "Kropp" för massage för en specifik muskelgrupp.
- Välj din önskade kurs. Varje session består av motsvarande videokurs(er) med tips om vilket massagehuvud som ska användas och varaktighet.
- Tryck på "Start" för att följa den till massage.



*** När videon spelas upp kan du trycka på den för ytterligare inställningar.**

- 1)Knacka  för att pausa videon eller välja att avsluta/fortsätta videon.
- 1)Knacka  att fritt välja en annan kurs.
- 1)Knacka på Auto  för att växla mellan autoläge (standard) och manuellt läge.
- 4)Knacka  för att slå på/av bakgrundsmusiken eller justera musikvolymen.

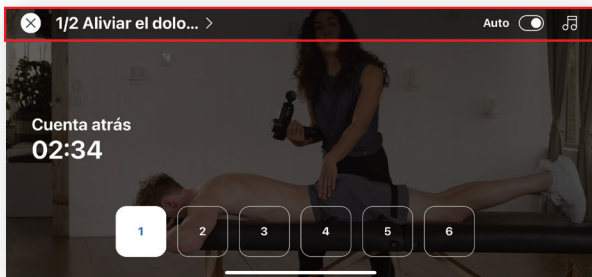

RENGÖRING OCH UNDERHÅLL

1. Förvara enheten på en sval och torr plats när den inte används.
2. Stäng alltid av enheten före rengöring. Torka av med en mjuk trasa en trasa lätt fuktad med icke-slipande rengöringsmedel. Förvaras åtskilt från lösningsmedel och starka rengöringsmedel.
3. Försök inte att ta isär eller reparera enheten. Enheten innehåller inte delar som kan repareras av användaren.

FELSÖKNINGSGUIDE

Problem	Orsaka	Lösning
Enheten kan inte slås på.	Tryck kort på Strömbrytare.	Tryck och håll in Strömbrytare i 2 sekunder för att slå på enheten.
	batteriet är slut.	Ladda enheten.
Enheten stängs av plötsligt.	Automatisk avstängningstimer: Enheten stängs av automatiskt ner efter 10 minuter kontinuerlig användning.	Slå på enheten igen. Det är inte rekommenderas att massage för mer än 30 minuter åt gången.
	Inbyggd låst motor skydd: När massagehuvudet trycks in med överdriven kraft, den skyddet kommer att utlösas, och andningslampan blinkar rött 3 gånger innan enheten stängs av automatiskt.	
	Inbyggt överhettningsskydd: Det kommer att stänger automatiskt av massagepistolen när överhettning uppstår.	

Problem	Orsaka	Lösning
Ingen Bluetoothförbindelse.	Bluetooth på smartphone är inteaktiverad.	Aktivera Bluetoothsmarttelefonen.
	Massagepistolen är ansluten via en annan mobil enhet.	Lossa massagepistol på en annan mobil enhet.
Enheten gör inte svara medan den används via appen.	Bluetooth är avstängtkopplad.	Håll din smartphone nära enheten ochåteranslut.
Långsam appbelastning.	Dåligt internet.	Verka på ett bra sätt Internetmiljö.
Videon Kurser kan inte laddas ner.	Inget/dåligt internet.	Verka på ett bra sätt Internetmiljö.
Om du stöter på några andra problem är du välkommen attkontakta vår kundtjänst.		

GARANTIPOLICY

Ditt köp av RENPHO-produkter omfattas av två års begränsad tillverkargaranti från leveransdatum.

För garantivillkor, besök:

<https://renpho.com/pages/warranty-terms-and-conditions>

Obs: Produktregistrering krävs inte för garantin.

Om du väljer att inte registrera din produkt kommer det inte att minska produktgaranti.

KUNDSERVICE

Kontakta oss gärna om du har några frågor eller RENPHOs kundtjänstteam garanterar snabba svar och problemfria lösningar på alla problem du kan ha inom kontorstid.

 **TEL: +44(0)7434 666088 (ENDAST STORBRIANNIEN)**

Måndag–fredag 9:00–17:00 (GMT)

+1(844) 417 0149USA och Kanada

Måndag–fredag 9:00–16:30

1800MY RENPHO (1800 69 7367) (ENDAST AUSTRALIEN)

Måndag–fredag 9:00–18:00 (AEST)

 **E-post: support-eu@renpho.com (UK&EU)**

support@renpho.com (US&CA)

support-au@renpho.com (AU)

*Vid defekta produkter eller retur av varor, vänligen kontakta oss med ditt ordernummer inom den angivna garantiperioden. Kassera INTE några produktdelar eftersom de kan behövas för inspektion/reparation.

RENPHO