

# Miele

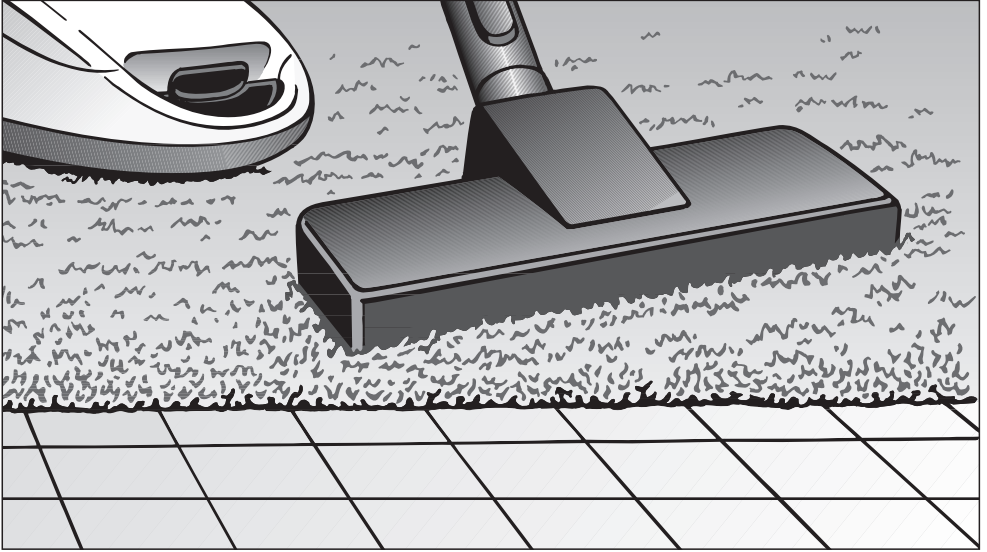

- da** Brugsanvisning støvsugere
- fi** Käyttöohje Pölynimurit
- no** Bruksanvisning støvsuger
- sv** Bruksanvisning dammsugare

**HS12**

M.-Nr. 11 288 641

<b>da</b> .....	4
<b>fi</b> .....	23
<b>no</b> .....	43
<b>sv</b> .....	62

<b>Råd om sikkerhed og advarsler</b> .....	<b>4</b>
<b>Beskrivelse af støvsugeren</b> .....	<b>8</b>
<b>Miljøbeskyttelse</b> .....	<b>10</b>
<b>Bemærkning til det europæiske direktiv (EU) Nr. 666/2013</b> .....	<b>11</b>
<b>Illustrationshenvisninger</b> .....	<b>11</b>
<b>Tilslutning</b> .....	<b>11</b>
<b>Anvendelse af det medfølgende tilbehør</b> .....	<b>13</b>
<b>Brug</b> .....	<b>13</b>
<b>Parkering og opbevaring</b> .....	<b>14</b>
<b>Vedligeholdelse</b> .....	<b>14</b>
Hvor kan tilbehøret købes.....	15
Indikator for udskiftning af støvsugerpose.....	15
Indikator til udskiftning af støvsugerpose.....	16
Støvsugerposen udskiftes.....	16
Støvrumsfilter (motorbeskyttelse) udskiftes.....	16
Udblæsningsluftfilter AirClean udskiftes.....	16
Udblæsningsluftfilter Active AirClean 30/HEPA AirClean 30 udskiftes.....	17
Alternativt udblæsningsluftfilter.....	17
Bemærk ved ændring.....	17
Trådfang udskiftes.....	17
<b>Rengøring</b> .....	<b>18</b>
<b>Småfejl udbedres</b> .....	<b>19</b>
<b>Service / Garanti</b> .....	<b>20</b>
Garanti.....	20
<b>Ekstra tilbehør</b> .....	<b>20</b>
3D4U.....	20
Hvor kan tilbehøret købes.....	20

## da - Råd om sikkerhed og advarsler

---

Denne støvsuger opfylder de foreskrevne sikkerhedsbestemmelser. U hensigtsmæssig brug kan medføre skader på personer og ting.

Læs brugsanvisningen, inden støvsugeren tages i brug. Den giver vigtige oplysninger om sikkerhed, brug og vedligeholdelse af støvsugeren. Derved undgås skader på personer og ting.

I overensstemmelse med norm IEC 60335-1 gør Miele udtrykkeligt opmærksom på, at afsnittet Installation samt Råd om sikkerhed og advarsler skal læses og overholdes.

Miele kan ikke gøres ansvarlig for skader, der er opstået, fordi disse anvisninger ikke er blevet fulgt.

Gem venligst brugsanvisningen, og giv den videre til en eventuel senere ejer.

Sluk altid for støvsugeren efter brug, inden skift af tilbehør, før vedligeholdelse og afhjælpning af fejl. Træk stikket ud af stikkontakten.

### Retningslinjer vedrørende brugen

- ▶ Denne støvsuger er beregnet til anvendelse i private husholdninger eller på lignende steder. Denne støvsuger er ikke beregnet til brug på byggepladser.
- ▶ Denne støvsuger er velegnet til daglig støvsugning af små tæpper, væg til væg-tæpper og hårde gulve.
- ▶ Denne støvsuger er ikke beregnet til udendørs brug.
- ▶ Denne støvsuger er beregnet til anvendelse i en højde på op til 4000 m over havets overflade.
- ▶ Anvend udelukkende støvsugeren til støvsugning af tørt snavs. Den må ikke anvendes til at støvsuge på mennesker eller dyr. Al anden anvendelse, ombygninger og ændringer er ikke tilladt.

▶ Personer (også børn), der på grund af begrænsninger i fysisk eller psykisk formåen eller på grund af manglende erfaring eller uvidenhed ikke er i stand til at betjene støvsugeren sikkert, må ikke anvende denne støvsuger uden opsyn eller vejledning fra en ansvarlig person.

### **Børn i huset**

▶ Risiko for kvælning! Børn kan under leg vikle sig ind i emballagemateriale (fx folier) eller trække det over hovedet og blive kvalt. Opbevar derfor emballagedele uden for børns rækkevidde.

▶ Børn under 8 år må ikke komme i nærheden af støvsugeren, medmindre der holdes konstant opsyn med dem.

▶ Børn på 8 år eller derover må kun bruge støvsugeren uden opsyn, hvis de er informeret om dens funktioner, så de kan betjene den sikkert. Børn skal kunne forstå de farer, der kan opstå ved forkert betjening.

▶ Børn må ikke rengøre eller vedligeholde støvsugeren uden opsyn.

▶ Hold altid øje med børn, der opholder sig i nærheden af støvsugeren. Lad dem aldrig lege med støvsugeren.

### **Teknisk sikkerhed**

▶ Kontroller støvsugeren og alt tilbehør for synlige skader, før den tages i brug. Tag aldrig en beskadiget støvsuger og beskadiget tilbehør i brug.

▶ Sammenlign tilslutningsdataene på støvsugerens typeskilt (netspænding og frekvens) med tilslutningsforholdene i huset. Disse data skal stemme overens. Støvsugeren er uden ændring egnet til 50 Hz eller 60 Hz.

▶ Sikringen skal være 16 A eller 10 A.

## da - Råd om sikkerhed og advarsler

---

- ▶ Midlertidig eller permanent tilslutning til et selvforsynende eller ikke-netværkssynkront energiforsyningsystem (såsom stand-alone netværkssystemer, backup-systemer) er mulig. Forudsætning for tilslutning er, at energiforsyningsystemet opfylder kravene i EN 50160 eller tilsvarende. Beskyttelsesforanstaltningerne i husinstallationen og i Miele-produktet skal også sikres med hensyn til deres funktion og driftsform ved tilslutning til stand-alone netværkssystemer eller ved ikke-netværkssynkron drift, eller de skal erstattes af tilsvarende foranstaltninger i installationen. Som eksempelvis beskrevet i den aktuelle version af VDE-AR-E 2510-2.
- ▶ Reparation inden garantiens udløb bør kun foretages af Miele Service, da eventuelle efterfølgende skader ellers ikke er omfattet af Miele's garanti.
- ▶ Løft aldrig støvsugeren i ledningen, og træk ikke i ledningen, men i stikket, når det skal tages ud af stikkontakten. Ledningen må ikke trækkes over skarpe kanter eller komme i klemme. Undgå så vidt muligt at køre over ledningen med støvsugeren. Ledning, stik og stikkontakt kan blive beskadiget og dermed være til fare for brugeren.
- ▶ Brug aldrig støvsugeren, hvis ledningen er beskadiget. En beskadiget ledning må kun udskiftes komplet med kabeltromle. Af sikkerhedsmæssige grunde må ledningen kun udskiftes af Miele Service eller en anden uddannet fagmand.
- ▶ Støvsugeren må aldrig komme i vand, men må kun rengøres tørt eller med en let fugtig klud.
- ▶ Reparation bør kun udføres af Miele Service eller en anden uddannet fagmand. Reparation foretaget af ukyndige kan medføre betydelig fare for brugeren.
- ▶ Kun ved brug af originale reservedele kan Miele garantere, at sikkerhedskravene er opfyldt. Defekte dele må kun udskiftes med originale Miele-reservedele.

▶ Emballagen beskytter støvsugeren mod transportskader. Vi anbefaler, at man gemmer emballagen til transportformål.

### Den daglige brug

- ▶ Brug ikke støvsugeren uden støvsugerpose, motorbeskyttelsesfilter og udblæsningsluftfilter.
- ▶ Hvis der ikke er sat en støvsugerpose i, kan støvrumslåget ikke lukke. Undlad at anvende magt.
- ▶ Brug aldrig støvsugeren til brændende eller glødende genstande, som fx cigaretter, aske eller kul.
- ▶ Brug aldrig støvsugeren til at støvsuge væske eller fugtigt snavs op. Rensede og vaskede små tæpper og væg til vægtæpper skal være helt tørre, før de støvsuges.
- ▶ Brug aldrig støvsugeren til tonerstøv. Toner fra fx printere og kopimaskiner kan være elektrisk ledende.
- ▶ Brug ikke støvsugeren til letantændelige eller eksplosive stoffer eller gasser og ikke på steder, hvor sådanne stoffer opbevares.
- ▶ Undgå, at sugestrømmen kommer i nærheden af hovedet.

### Tilbehør

- ▶ Ved støvsugning med en Miele-turbobørste må den roterende børstevalse ikke berøres.
- ▶ Ved støvsugning med griberøret uden tilbehør skal man sikre sig, at røret ikke er beskadiget.
- ▶ Anvend kun støvsugerpose, filter og originalt tilbehør med Miele-logo på emballagen. Kun ved brug af originale dele kan producenten garantere for sikkerheden.

## da - Beskrivelse af støvsugeren

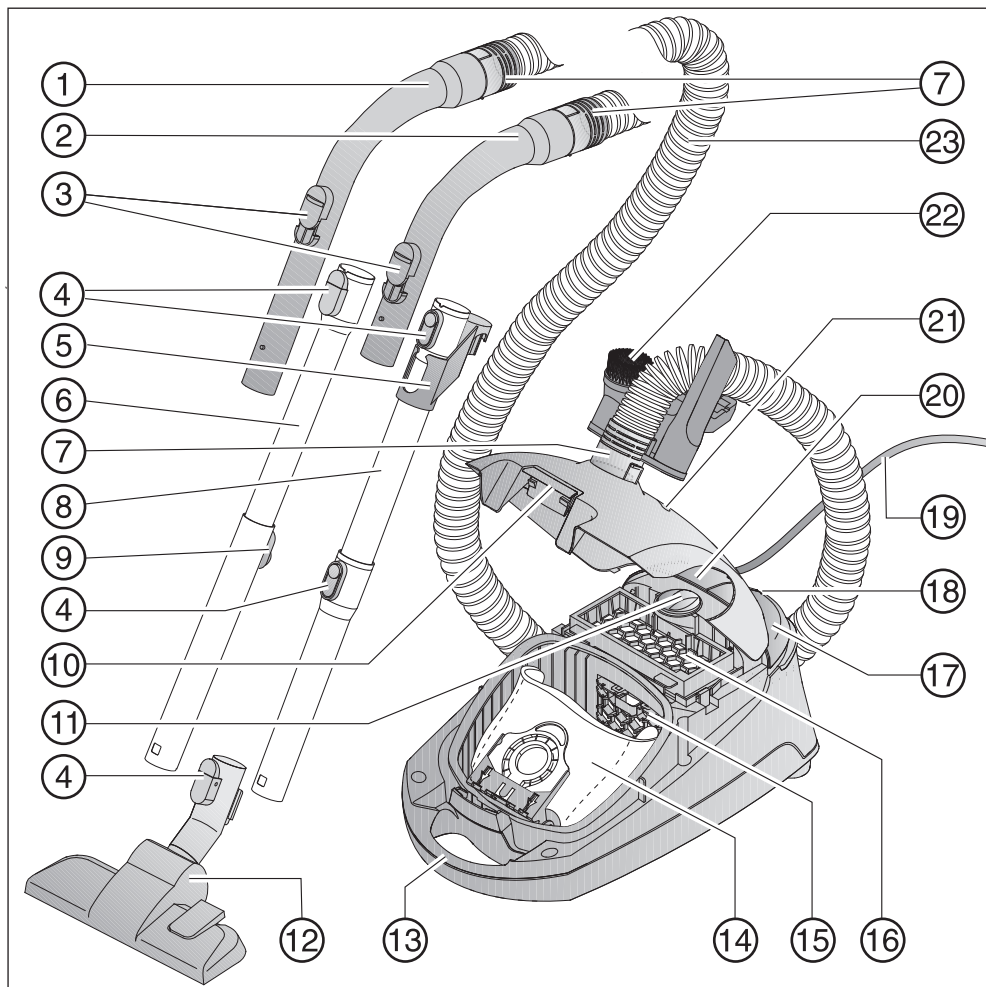



## da - Beskrivelse af støvsugeren

---

- ① Griberør XXL\*
  - ② Griberør\*
  - ③ Ventil til finindstilling af sugestyrken
  - ④ Låseknapper\*
  - ⑤ Forbindelsesstykke til opbevaring\*
  - ⑥ Teleskoprør\*
  - ⑦ Tilslutningsstuds
  - ⑧ EasyLock-rør\*
  - ⑨ Låseknop til teleskoprør\*
  - ⑩ Låseknop til støvrumslæg
  - ⑪ Sugestyrkereglator
  - ⑫ Gulvmundstykke\*
  - ⑬ Håndtag
  - ⑭ Original Miele støvsugerpose
  - ⑮ Støvrumsfilter (motorbeskyttelse)
  - ⑯ Udblæsningsluftfilter AirClean\*
  - ⑰ Fodkontakt Tænd/Sluk ①
  - ⑱ Parkeringssystem til pauser i støvsugningen
  - ⑲ Tilslutningsledning
  - ⑳ Fodkontakt til automatisk ledningsoprul
  - ㉑ Indikator for udskiftning af støvsugerpose
  - ㉒ Tilbehørsholder med tredelt tilbehør
  - ㉓ Støvsugerslange
- Underside - Rørholder (ikke vist)

\* Alt efter model er støvsugeren udstyret med mere eller mindre af dette udstyr.

## Bortskaffelse af emballagen

Emballagen er udformet til håndtering af produktet og beskytter det mod transportkader. Emballagematerialerne er valgt ud fra miljø- og affaldstekniske hensyn og kan generelt genbruges.

Genbrug af emballagematerialerne sparer råstoffer og mindsker affaldsproblemerne. Brug materialespecifikke indsamlings- og returneringsmuligheder for genbrugsmaterialer.

Vi anbefaler, at man gemmer emballagen til transportformål.

## Bortskaffelse af støvsugerposer og filtre

Støvsugerposer og filtre er fremstillet af miljøvenlige materialer. Filteret kan kasseres sammen med almindeligt husholdningsaffald. Dette gælder også for støvsugerposen, såfremt den ikke indeholder smuds, der ikke må kasseres sammen med husholdningsaffald.

## Bortskaffelse af det gamle produkt

Tag støvsugerposen og de brugte filtre ud af støvsugeren, inden den bortskaffes, og smid dem ud som almindeligt husholdningsaffald.

Gamle elektriske og elektroniske produkter indeholder stadig værdifulde materialer. De indeholder imidlertid også bestemte stoffer, blandinger og komponenter, som er nødvendige for deres funktion og sikkerhed. Hvis disse bortskaffes sammen med husholdningsaffaldet eller behandles forkert, kan de skade den menneskelige sundhed og miljøet. Bortskaf derfor ikke det gamle produkt med husholdningsaffaldet.



Aflever i stedet for det gamle produkt på nærmeste officielle opsamlingssted for elektriske og elektroniske produkter eller på kommunens genbrugsstation. Det er kundens eget ansvar at sørge for at fjerne eventuelle personrelaterede data fra det produkt, der skal bortskaffes. Du er lovmæssigt forpligtet til at fjerne brugte batterier og akkumulatorer, der ikke er fast indkapslet i produktet, samt pærer, der kan fjernes uden at blive ødelagt. Aflever disse på et opsamlingssted/genbrugsstationen, hvor de kan indleveres uden omkostninger. Sørg for, at det gamle produkt opbevares utilgængeligt for børn, indtil det fjernes.

## Bemærkning til det europæiske direktiv (EU) Nr. 666/2013

Denne støvsuger er en husholdningsstøvsuger og defineres iht. ovennævnte forordning som en universalstøvsuger.

Denne brugsanvisning og yderligere data kan downloades på Miele's hjemmeside.

Det årlige energiforbrug, der er angivet i direktivet og på energilabelen, er det indikative årlige energiforbrug (kWh/år) beregnet ud fra 50 støvsugninger. Det faktiske energiforbrug afhænger af anvendelsen af støvsugeren.

Alle tests og beregninger, der skal udføres i henhold til ovennævnte forordning, blev udført i overensstemmelse med følgende gældende harmoniserede standarder under hensyntagen til de retningslinjer, som Europa-Kommissionen offentliggjorde for forordningen i september 2014:

- a) EN 60312-1 Vacuum cleaners for household use - Part 1: Dry vacuum cleaners - Methods for measuring the performance
- b) EN 60704-2-1 Household and similar electrical appliances - Test code for the determination of airborne acoustical noise - Part 2-1: Particular requirements for vacuum cleaners
- c) EN 60335-2-2 Household and similar electrical appliances - Safety - Part 2-2: Particular requirements for vacuum cleaner and water suction appliances

Ikke alle gulvmundstykker og sugetilbehørsdele, der følger med støvsugeren, er beregnet til den i forordningen beskrevne brug til intensiv rengøring af tæppebelægninger og hårde gulve. Følgende gulvmundstykke og indstilling er anvendt til beregningen.

Til beregning af energiforbrug og rengøringsklasser på tæpper og hårde gulve og af støjniveaue på tæpper blev det omstillelige gulvmundstykke anvendt med hævede børster (tryk på fodtasten .

De oplyste data gælder udelukkende for de her angivne kombinationer og indstillinger for gulvmundstykket på forskellige gulvbelægninger.

Der blev kun anvendt originale Miele-støvsugerposer, støvrumsfiltre og udblæsningsluftfiltre til alle målinger.

## Illustrationshenvisninger

De illustrationer, der henvises til, findes på folde-ud-siderne sidst i brugsanvisningen.

## Tilslutning

### Slangen sættes på (III. 01)

- ① Tryk en tilslutningsstuds ind i støvsugerens sugeåbning, indtil den tydeligt går i hak .
- ② Tryk låseknapperne på siderne af tilslutningsstudsens ind, hvis delene skal skilles ad, og træk sugestudsens ud af sugeåbningen.

### Slangen og griberøret sættes sammen (III. 02)

- Stik slangens anden tilslutningsstuds ind i griberøret, indtil den tydeligt går i hak.

Alt efter model leveres støvsugeren med et af følgende rør:

- EasyLock støvsugerrør
- Comfort-teleskoprør

### EasyLock-støvsugerrøret sættes sammen (Ill. 03)

- Sæt støvsugerrøret sammen med forbindelsesstykket ind i det andet støvsugerrør ved at dreje det til højre og venstre, indtil det går tydeligt i hak.
- Skub forbindelsesstykket opad, indtil det går i hak.

### Griberør og støvsugerrør sættes sammen (Ill. 04)

- ① Før griberøret ind, så det tydeligt går i hak i støvsugerrøret. Før hullerne/tapperne mod hinanden.
- ② Delene skilles ad ved at trykke på låseknappen og dreje griberøret ud af støvsugerrøret med en let drejning.

### Teleskoprøret indstilles (Ill. 05)

Teleskoprøret består af 2 rørdele stukket ind i hinanden, der kan trækkes ud til den mest bekvemme længde til støvsugning.

- Grib om reguleringsknappen, og indstil teleskoprøret i den ønskede længde.

### Støvsugerrøret og det omstillelige gulvmundstykke sættes sammen (Ill. 06)

- ① Sæt støvsugerrøret fast i gulvmundstykket ved at dreje det mod venstre og højre, indtil det tydeligt går i hak.
- ② Delene skilles ad ved at trykke på låseknappen og dreje støvsugerrøret ud af gulvmundstykket med en let drejning.

### Det omstillelige gulvmundstykke indstilles (Ill. 06)

Denne støvsuger er velegnet til daglig støvsugning af små tæpper, væg til væg-tæpper og hårde gulve.

Miele's gulvplejesortiment omfatter også mundstykker og børster beregnet til andre gulvbelægnings og specialanvendelser (se afsnittet Ekstra tilbehør).

Først og fremmest bør rengørings- og plejeanvisningerne fra producenten af gulvbelægningen overholdes.

- ③ Hårde, jævne gulve og gulve med fuge støvsuges med sænkede børster:

- Træd på fodkontakten .

Små tæpper og væg til væg-tæpper støvsuges med hævede børster:

- Træd på fodkontakten .

### Aktivering af timestrip®-indikatoren for udskiftning af udblæsningsluftfilter

Afhængig af model er støvsugeren udstyret med et af følgende udblæsningsluftfiltere (Ill. 07).

- a AirClean
- b Active AirClean 30 (sort)
- c HEPA AirClean 30 (hvidt)

Hvis støvsugeren er udstyret med et udblæsningsluftfilter **b** eller **c**, skal timestrip-indikatoren ® for udskiftning af udblæsningsluftfilteret aktiveres.

- Træk låseknappen til støvrumslåget opad, og klap låget helt op (Ill. 08).
- Fjern vejledningsstrimlen (Ill. 09).
- Tryk på timestrip®-indikatoren for udskiftning af udblæsningsluftfilter (Ill. 10).

Efter ca. 10-15 sekunder vises en smal rød farvestribe i venstre side af displayet (Ill. 11).

- Luk låget til støvrummet helt (der skal høres et klik); sørg for, at støvsugerposen ikke sidder i klemme.

Timestrip-indikatoren for udskiftning ® af udblæsningsluftfilter viser, hvor længe udblæsningsluftfilteret har været i brug. Efter ca. 50 driftstimer er displayet helt rødt (Ill. 12). 50 driftstimer svarer ved gennemsnitlig brug til ca. et år.

## Anvendelse af det medfølgende tilbehør (ill. 13 + 14)

- ① Afstøvningsbørste
- ② Møbelmundstykke
- ③ Fugemundstykke
- ④ Holder til de tre tilbehørsdele

Delenes placeringer er afmærket med symboler på tilbehørsholderen.

- Tilbehørsholderen kan sættes fast på tilslutningsstudsens øverst eller nederst på støvsugerslangen.

## Omstilleligt gulvmundstykke (Ill. 15)

Det omstillelige gulvmundstykke er også velegnet til støvsugning af trappetrin.

 Fare for at komme til skade, hvis støvsugeren falder ned.

Hvis støvsugeren falder ned af trappen, er der fare for at komme til skade.

Støvsug af sikkerhedsmæssige grunde altid trapper nedefra og opad.

## Brug

### Ledningen trækkes ud (Ill. 16)

- ① Træk ledningen ud til den ønskede længde.

 Skader på grund af overopvarming. Tilslutningsledningen kan blive overopvarmet ved længere tids anvendelse. Træk tilslutningsledningen helt ud, hvis støvsugeren er i brug i mere end 30 minutter.

### Oprulning

- Træk stikket ud af stikkontakten.
- ② Træd på knappen til automatisk ledningsoprul - ledningen ruller automatisk ind.







### Tænd/sluk (Ill. 17)

- Træd på fodkontakten Tænd/sluk ①.

### Sugestykke vælges (Ill. 18)

Støvsugerens sugestykke kan tilpasses ethvert rengøringsbehov. Ved reducere af sugestykkets modstandskraft betydeligt.

Symbolerne på støvsugeren viser, hvad de forskellige sugetrin er velegnet til.

-  Gardiner, tekstiler
-  Polstrede møbler, puder
-  Ægte velourtæpper, små tæpper og løbere
-  Energibesparende, lydsvag daglig støvsugning.
-  Små tæpper og væg til væg-tæpper med løkker
-  Hårde gulve, stærkt tilsmudsede tæpper og gulvtæpper

- Drej regulatoren til indstilling af sugestyrke hen på den ønskede sugestyrke.

### Ventilen til finindstilling af sugestyrke åbnes (Ill. 19)

Sugestyrken kan mindskes kortvarigt, fx for at forhindre fastsugning til tæppebelægninger.

- Åbn kun ventilen på griberøret netop så meget, at mundstykket glider let.

Derved reduceres modstandskraften i mundstykket.

## Parkering og opbevaring

### Parkeringsystem til pauser i støvsugningen (Ill. 20)

I korte pauser under støvsugningen kan støvsugerrøret med mundstykket let sættes fast på støvsugeren.

- Stik gulvmundstykkets parkeringstap ind i parkeringssystemet.

Hvis støvsugeren står på en skrå flade, fx en rampe,  
- skal teleskoprørets dele skubbes helt ind  
- bør parkeringssystemet ikke benyttes, hvis støvsugeren er udstyret med et EasyLock-rør.

### Parkeringsystem til opbevaring (Ill. 21 + 22)

 Risiko for elektrisk stød på grund af netspænding.  
Der er også netspænding på en slukket støvsuger.  
Træk stikket ud af stikkontakten efter brug.

- Stil støvsugeren på højkant.

Hvis støvsugeren er udstyret med et teleskoprør, er det lettest, hvis rørdele skubbes helt ind i hinanden.

- Stik gulvmundstykkets parkeringstap ned i rørholderen oppefra.

Hvis støvsugeren er udstyret med et EasyLoch-støvsugerrør, er der forskellige pladsbesparende muligheder for opbevaring.

- Tryk på låseknappen på det underste rør for at skille rørene fra hinanden.
- Stik det øverste rørs forbindelsesstykke ned i det underste rør.

### Vedligeholdelse

 Risiko for elektrisk stød på grund af netspænding.  
Der er også netspænding på en slukket støvsuger.  
Træk stikket ud af stikkontakten inden vedligeholdelse.

Miele's filtersystem består af 3 tilbehørsdele:

- Original Miele-støvsugerpose (type **GN**)
- Støvrumsfilter (motorbeskyttelse)
- Originalt Miele-udblæsningsluftfilter

For at sikre at støvsugeren arbejder med optimal sugestyrke, skal disse tilbehørsdele udskiftes af og til.

Vi anbefaler, at der kun anvendes originalt tilbehør med Miele-logoet på emballagen. Herved sikres det, at man udnytter støvsugerens sugestyrke optimalt og opnår det bedst mulige rengøringsresultat.

Støvsugerposer med Miele-logo på emballagen er ikke fremstillet af papir eller papirlignende materialer, og de har ikke en holdeplade af pap. Hermed opnås en særlig høj holdbarhed og sikkerhed.

Vær opmærksom på, at fejl og skader på støvsugeren, der skyldes brug af tilbehør uden Miele-logo på emballagen, ikke er omfattet af Miele's garanti på støvsugeren.

### Hvor kan tilbehøret købes

Originalt Miele-tilbehør kan købes via vores webshop, ved henvendelse til vores kundecenter (kontaktinformation findes på omslaget) eller hos Miele-forhandlere.

Originalt Miele-tilbehør kan kendes på logoet Miele på emballagen.

Med 3D4U tilbyder Miele desuden gratis tilbehør til download til 3D-printer på [www.miele.dk](http://www.miele.dk), Services, Reservedele og tilbehør).

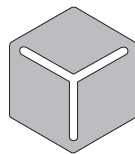

3 D 4 U

Hver pakke originale Miele-støvsugerposer indeholder 4 støvsugerposer, 1 AirClean udblæsningsluftfilter og 1 støvrumsfilter. En stor pakke originale Miele-støvsugerposer indeholder 16 støvsugerposer, 4 AirClean udblæsningsluftfiltre og 4 støvrumsfiltre.

Originale Miele-udblæsningsluftfiltre kan købes separat hos Miele-forhandlere eller ved henvendelse til vores kundecenter (kontaktinformation findes på omslaget). Husk at oplyse støvsugermødelen ved bestilling for at få det korrekte udblæsningsluftfilter. Dette udblæsningsluftfilter kan også bestilles på vores hjemmeside.

### Indikator for udskiftning af støvsugerpose (Ill. 23)

Udskift støvsugerposen, når hele den lille rude i indikatoren for udskiftning af støvsugerpose er rød.

Tilstoppede porer i posematerialet reducerer støvsugerens sugestyrke. Bortskaf fulde støvsugerposer. Anvend ikke støvsugerposerne flere gange.

### Kontrol

- Sæt det omstillelige gulvmundstykke på.
- Tænd støvsugeren, og indstil den på maksimal sugestyrke.
- Løft gulvmundstykket lidt fra gulvet.

## Indikator til udskiftning af støvsugerpose

Indikatoren for udskiftning af støvsugerpose er indstillet til almindeligt husholdningsstøv: støv, hår, tråde, tæppefnuller, sand osv.

Hvis der støvsuges meget finstøv, som fx borestøv, sand, gips eller mel, stopper porerne i støvsugerposen meget hurtigt til.

Indikatoren kan så vise "fuld pose", selv om støvsugerposen endnu ikke er fuld. Støvsugerposen skal da udskiftes.

Hvis der støvsuges mange hår, tæppe- og uldfnuller osv., kan det ske, at indikatoren til støvsugerposen først reagerer, når posen er stopfuld.

## Støvsugerposen udskiftes (Ill. 24)

- Tryk begge knapper på siderne af tilslutningsstudsens ind, og træk studsens ud af sugeåbningen (Ill. 01).
- Træk låseknappen til støvrumslåget opad, og klap låget helt op.

Derved lukker støvsugerposens hygiejniske støvdæksel automatisk, så der ikke kan trænge støv ud.

- ① Tag fat i gribepladen, og træk støvsugerposen ud af holderen.
  - ② Sæt den nye støvsugerpose helt ind i holderen. Undlad at folde støvsugerposen ud.
- Luk låget til støvrummet helt (der skal høres et klik); sørg for, at støvsugerposen ikke sidder i klemme.

En spærring gør, at støvrumslåget ikke kan lukkes, hvis der ikke er sat en støvsugerpose i. Undlad at anvende magt.

- Tryk en tilslutningsstuds ind i støvsugerens sugeåbning, indtil den tydeligt går i hak.

## Støvrumsfilter (motorbeskyttelse) udskiftes (Ill. 25)

Udskift støvrumsfilteret, når der tages hul på en ny pakke støvsugerposer. I hver pakke originale Miele-støvsugerposer ligger der 1 støvrumsfilter; i store pakker er der 4.

- Åbn låget til støvrummet.
- Tag fat i gribepladen, og træk støvsugerposen ud af holderen.
- Åbn filterklappen, og udskift støvrumsfilteret.
- Luk filterklappen.
- Sæt støvsugerposen helt ind i holderen.
- Luk låget til støvrummet.

## Udblæsningsluftfilter AirClean udskiftes (Ill. 26)

Sørg for, at der altid kun anvendes ét udblæsningsluftfilter.

Udskift altid dette udblæsningsluftfilter, hver gang der tages hul på en ny pakke støvsugerposer. I hver pakke originale Miele-støvsugerposer ligger der også 1 udblæsningsluftfilter AirClean; i store pakker er der 4 udblæsningsluftfiltre AirClean.

- Åbn låget til støvrummet.
- ① Åbn filterholderen helt, og tag det brugte AirClean udblæsningsluftfilter ud ved at tage i det rene hjørne (pil).
  - ② Læg det nye AirClean udblæsningsluftfilter i.

Se afsnittet Alternativt udblæsningsluftfilter, hvis der ønskes anvendt et udblæsningsluftfilter Active AirClean 30 eller HEPA AirClean.



- Luk filterholderen.
- Luk låget til støvrummet.

### Udblæsningsluftfilter Active AirClean 30/HEPA AirClean 30 udskiftes (Ill. 27)

Sørg for, at der altid kun anvendes ét udblæsningsluftfilter.

Udskift dette udblæsningsluftfilter, når timestrip®-indikatoren for udskiftning af udblæsningsluftfilter er helt rød (Ill. 12). Efter ca. 50 driftstimer er displayet helt rødt, hvilket ved gennemsnitlig brug af støvsugeren svarer til ca. et år. Der kan herefter støvsuges videre. Vær dog opmærksom på, at suge- og filtereffekten vil være reduceret.

- Åbn låget til støvrummet.
- ① Løft udblæsningsluftfilteret lidt, og tag det ud.
- ② Sæt det nye udblæsningsluftfilter præcist i, og tryk det ned.
- Tryk på timestrip®-indikatoren for udskiftning af udblæsningsluftfilter.

Efter ca. 10-15 sekunder vises en smal rød farvestribe i venstre side af displayet.

Se afsnittet Alternativt udblæsningsluftfilter, hvis der ønskes anvendt et udblæsningsluftfilter AirClean.

- Luk låget til støvrummet.

### Alternativt udblæsningsluftfilter

Afhængig af model er støvsugeren udstyret med et af følgende udblæsningsluftfiltre:

- a AirClean
- b Active AirClean 30 (sort)

- c HEPA AirClean 30 (hvidt)

Sørg for, at der altid kun anvendes ét udblæsningsluftfilter.

### Bemærk ved ændring

1. Hvis der i stedet for et udblæsningsluftfilter **a** skal bruges et filter af typen **b** eller **c**, skal filterholderen tages ud. Det nye udblæsningsluftfilter sættes i i stedet.

Desuden skal timestrip-indikatoren® for udskiftning af udblæsningsluftfilter aktiveres.

2. Hvis der i stedet for udblæsningsluftfilter **b** eller **c** skal anvendes et udblæsningsluftfilter af typen **a**, skal det altid lægges i en filterholder\* (Ill. 26).

\* Filterholder - se afsnittet Ekstra tilbehør

### Trådfang udskiftes (ill. 28 + 29)

Trådfanget på gulvmundstykkets sugemund kan udskiftes. Udskift trådfanget, når luven er slidt.

- Løft trådfangene ud af slidserne, Anvend fx en stjerneskruetrækker.
- Sæt nye trådfang i.

Reservedele kan købes via vores webshop, hos Miele-forhandlere eller ved henvendelse til vores kundecenter (kontaktinformation findes på omslaget).

## Rengøring

 Risiko for elektrisk stød på grund af netspænding.  
Der er også netspænding på en slukket støvsuger.  
Træk stikket ud af stikkontakten inden rengøring.

## Støvsuger og tilbehør

 Risiko for elektrisk stød på grund af netspænding.  
Fugt kan forårsage elektrisk stød.  
Støvsugeren må aldrig komme i vand.

Rengør støvsugeren og alle tilbehørsdele af plast med et almindeligt rengøringsmiddel til plast.

 Skader på grund af uegnede rengøringsmidler.  
Alle overflader kan få ridser. Der kan opstå misfarvninger eller ændringer på alle overflader, hvis der anvendes uegnede rengøringsmidler.  
Brug aldrig skurepulver, glas- eller universalrengøringsmidler eller olieholdige plejemidler.

## Støvrum

Støvsug støvrummet med en anden støvsuger, eller rengør det med en tør støvklud eller afstøvningskost.

## Småfejl udbedres

De fleste funktionsforstyrrelser og fejl, der måtte opstå i den daglige drift, vil man selv kunne afhjælpe. I mange tilfælde kan man spare tid og penge, da det ikke er nødvendigt at tilkalde Miele Service.

Under [miele.dk/Services/Hjælp](http://miele.dk/Services/Hjælp) til selvhjælp findes informationer om, hvordan man selv kan udbedre småfejl.

Nedenstående oversigt kan være en hjælp, når årsagen til en fejl skal findes, og fejlen skal udbedres.



Risiko for elektrisk stød på grund af netspænding.

Der er også netspænding på en slukket støvsuger.

Træk stikket ud af stikkontakten inden udbedring af fejl.

Fejl	Årsag og udbedring
<b>Støvsugeren slukker af sig selv.</b>	<p>En termostat slukker for støvsugeren, hvis den bliver for varm.</p> <p>Fejlen kan forekomme, hvis sugevejene er spærret af genstande, støvsugerposen er fuld eller tilstoppet af finstøv, eller motorbeskyttelsesfilteret/udblæsningsluftfilteret er meget snavset.</p> <ul style="list-style-type: none"> <li>■ Sluk i så fald støvsugeren med fodkontakten Tænd/Sluk , og træk stikket ud af stikkontakten.</li> </ul> <p>Når fejlen er udbedret, vil støvsugeren efter ca. 20-30 minutter være afkølet så meget, at den kan tændes og benyttes igen.</p>

## Service / Garanti

Under [miele.dk/Services](http://miele.dk/Services) findes informationer om, hvordan man selv kan udbedre småfejl og bestille reservedele.

### Kontakt i tilfælde af fejl

Kontakt forhandleren eller Miele Kundecenter, hvis det ikke er muligt selv at udbedre fejlen.

Kontaktinformation til Miele Kundecenter fremgår af omslaget til denne dokumentation.

### Garanti

Garantien er gældende i 2 år.

Yderligere informationer fremgår af de medfølgende garantibetingelser.

### Ekstra tilbehør

Først og fremmest bør rengørings- og plejeanvisningerne fra producenten af gulvbelægningen overholdes.

Vi anbefaler, at der kun anvendes originalt tilbehør med Miele-logoet på emballagen. Herved sikres det, at man udnytter støvsugerens sugestyrke optimalt og opnår det bedst mulige rengøringsresultat.

Vær opmærksom på, at fejl og skader på støvsugeren, der skyldes brug af tilbehør uden Miele-logo på emballagen, ikke er omfattet af Miele's garanti på støvsugeren.

### 3D4U

Med 3D4U tilbyder Miele desuden gratis tilbehør til download til 3D-printer på ([www.miele.dk](http://www.miele.dk), Services, Reservedele og tilbehør).

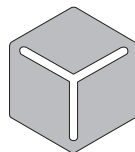

3 D 4 U

### Hvor kan tilbehøret købes

Originalt Miele-tilbehør kan bestilles via Miele's webshop, i vores Miele Experience Centre, ved henvendelse til vores kundecenter eller hos Miele-forhandlere.

Originalt Miele-tilbehør er mærket med et Miele-logo på emballagen.

Nogle modeller har som standardudstyr allerede en eller flere af de nævnte tilbehørsdele.

### Gulvmundstykker/-børster

#### Turbobørste TurboTeQ (STB 305-3)

Til opugning af tråde og hår fra kort-luvede tæppebelægninger.

#### Gulvmundstykke Hardfloor (SBB 235-3)

Til støvsugning af slidstærke, jævne, hårde gulvbelægninger.

#### Gulvmundstykke Parquet Twister med drejeled (SBB 300-3)

Med naturbørster, til støvsugning af jævne, hårde overflader og små nicher.

#### Gulvmundstykke Parquet Twister XL med drejeled (SBB 400-3)

Med naturbørster, til hurtig støvsugning af store jævne, hårde overflader og små nicher.

## Andet tilbehør

### Håndturbobørste Turbo Mini (STB 101)

Til støvsugning af polstrede møbler, madrasser og bilsæder.

### Universalbørste (SUB 20)

Til støvsugning af bøger, hylder og lignende.

### Lamel-/radiatorbørste (SHB 30)

Til støvsugning af radiatorribber, smalle hylder eller fuger.

### Madrasmundstykke (SMD 10)

Til nem støvsugning af madrasser og polstrede møbler og fuger i disse.

### Fugemundstykke, 300 mm (SFD 10)

Ekstra langt fugemundstykke til støvsugning af folder, fuger og hjørner.

### Fugemundstykke, 560 mm (SFD 20)

Fleksibelt fugemundstykke til støvsugning af svært tilgængelige steder.

### Fleksibelt XL-fugemundstykke (HX-CNXL), der kan forlænges

Fleksibelt fugemundstykke med en rækkevidde på 60 cm til rengøring af svært tilgængelige steder.

### Møbelmundstykke XL (SPD 20)

Bredt møbelmundstykke til støvsugning af polstrede møbler, madrasser og puder.

### Comfort-griberør med lys (SGC 20)

Til belysning af arbejdsområdet.

## Filtre

### Udblæsningsluftfilter Active AirClean 30 (SF-AA 30)

Til betydelig reduktion af generende lugte. Ideelt til husdyrejere og rygerhjem.

### Udblæsningsluftfilter HEPA AirClean 30 (SF-HA 30)

Til effektiv filtrering af finstøv og allergener. Ideel til husstøvsallergikere.

## Filterholder

Filterholderen skal bruges, hvis der i stedet for et udblæsningsluftfilter af typen Active AirClean 30 eller HEPA AirClean skal anvendes et udblæsningsluftfilter AirClean.

# fi - Sisältö

---

<b>Tärkeitä turvallisuusohjeita</b> .....	<b>23</b>
<b>Laitteen osat</b> .....	<b>28</b>
<b>Pidä huolta ympäristöstäsi</b> .....	<b>30</b>
<b>Komission asetusta EU 666/2013 koskeva huomautus</b> .....	<b>31</b>
<b>Kuvaviittaukset</b> .....	<b>31</b>
<b>Pölynimurin kokoaminen</b> .....	<b>31</b>
<b>Mukana toimitettujen varusteiden käyttö</b> .....	<b>33</b>
<b>Käyttö</b> .....	<b>33</b>
<b>Taukoteline, imurin säilyttäminen</b> .....	<b>34</b>
<b>Huoltotoimet</b> .....	<b>34</b>
Mistä voit ostaa varusteita ja varaosia .....	35
Pölymäärän osoitin .....	35
Pölymäärän osoittimen toiminta .....	36
Pölypussin vaihto .....	36
Moottorinsuojasuodattimen vaihto .....	36
Poistoilmansuodattimen AirClean vaihto .....	36
Poistoilmansuodattimen Active AirClean 30/HEPA AirClean 30 vaihto .....	37
Poistoilmansuodattimen tyyppin vaihtaminen .....	37
Huomaa suodatintyyppiä vaihtaessasi.....	37
Tarranauhojen vaihto .....	38
<b>Hoito</b> .....	<b>38</b>
<b>Vianetsintä</b> .....	<b>39</b>
<b>Huolto</b> .....	<b>40</b>
Yhteydenotto häiriötilanteissa .....	40
Takuu .....	40
<b>Erikseen ostettavat lisävarusteet</b> .....	<b>40</b>
3D4U .....	40
Mistä voit ostaa varusteita ja varaosia .....	40

Tämä pölynimuri täyttää asetetut turvallisuusmääräykset. Sen asiaton käyttö voi aiheuttaa henkilö- tai esinevahinkoja.

Lue tämä käyttöohje ennen kuin alat käyttää pölynimuria. Käyttöohje sisältää tärkeää tietoa imurin turvallisuudesta, käytöstä ja huollosta. Perehtymällä käyttöohjeeseen vältät mahdolliset vahingot ja laitteen rikkoutumisen.

Standardin IEC 60335-1 vaatimusten mukaisesti Miele kehottaa sinua lukemaan kappaleet Imurin kokoaminen ja Tärkeät turvallisuusohjeet ja noudattamaan niitä.

Miele ei vastaa vahingoista, jotka aiheutuvat näiden ohjeiden noudattamatta jättämisestä.

Säilytä tämä käyttöohje! Jos luovutat laitteen uudelle omistajalle, muista antaa käyttöohje laitteen mukana.

Kytke pölynimurin virta pois päältä aina käytön jälkeen tai kun ryhdyt vaihtamaan varusteita sekä aina ennen laitteen puhdistusta, huoltoa, vianetsintää ja korjaustoimenpiteitä. Irrota laitteen pistotulppa pistorasiasta.

### Määräystenmukainen käyttö

- ▶ Tämä imuri on tarkoitettu käytettäväksi kotitalouksissa ja kotitalouksien kaltaisissa ympäristöissä. Tätä imuria ei ole tarkoitettu käytettäväksi rakennustyömailla.
- ▶ Tämä pölynimuri on tarkoitettu päivittäiseen mattojen, kokolattiamattojen sekä kovien lattiapintojen imurointiin.
- ▶ Tätä pölynimuria ei ole tarkoitettu käytettäväksi ulkotiloissa.
- ▶ Tätä pölynimuria ei saa käyttää vuoristoseuduilla yli 4000 metrin korkeudessa.
- ▶ Käytä imuria vain kuivan pölyn ja kuivien roskien imurointiin. Älä imuroi ihmisiä ja eläimiä. Kaikenlainen muu käyttö ja muuntaminen toiseen käyttötarkoitukseen on kiellettyä.
- ▶ Henkilöt (myös lapset), jotka eivät pysty käyttämään pölynimuria turvallisesti fyysisten, aistillisten tai henkisten kykyjensä puutteellisuuden vuoksi tai jotka ovat kokemattomia ja tietämättömiä laitteen toiminnasta, eivät saa käyttää tätä pölynimuria ilman vastuullisen henkilön valvontaa tai opastusta.

### Jos kotonasi on lapsia

- ▶ Tukehtumisvaara! Jos lapset saavat leikkiä pakkausmateriaaleilla, he saattavat vetää esim. pakkausmuoveja pänsä yli ja tukehtua niihin. Pidä siksi lapset loitolla pakkausmateriaaleista.
- ▶ Älä päästä alle 8-vuotiaita lapsia pölynimurin lähelle, ellei pidä heitä jatkuvasti silmällä.
- ▶ Yli 8-vuotiaat saavat käyttää pölynimuria ilman valvontaa vain, kun heille on opetettu, miten sitä käytetään turvallisesti ja kun he ymmärtävät, mitä vaaratilanteita sen käyttöön saattaa liittyä. Lasten on tunnistettava ja ymmärrettävä vääränlaiseen käyttöön liittyvät vaaratilanteet.



- ▶ Lapset eivät saa puhdistaa pölynimuria eivätkä vaihtaa pölypusseja, suodattimia tms. ilman valvontaa.
- ▶ Valvo pölynimurin läheisyydessä oleskelevien lasten toimintaa. Älä koskaan anna lasten leikkiä laitteella.

### **Tekninen turvallisuus**

▶ Tarkasta pölynimuri ja kaikki sen varusteet näkyvien vaurioiden varalta ennen jokaista käyttökertaa. Älä koskaan käytä vahingoittunutta pölynimuria tai varusteita.

▶ Varmista, että sähköverkon jännite ja taajuus vastaavat pölynimurin arvokilvessä ilmoitettuja jännitettä ja taajuutta, ennen kuin liität pistotulpan pistorasiaan. Näiden tietojen on ehdottomasti vastattava toisiaan, muuten imuri saattaa vahingoittua. Imurin voi ilman muutoksia liittää sähköverkkoon, jonka taajuus on 50 Hz tai 60 Hz.

▶ Pistorasian on oltava suojattu joko 16 A:n tai 10 A:n hiitaalla sulakkeella.

▶ Ajoittainen tai jatkuva käyttö itsenäisten tai verkon kanssa synkronoimattomien energiajärjestelmien (kuten erillisten verkkojen, varavoimajärjestelmien) kanssa on mahdollista. Edellytyksenä on, että käytettävä energiajärjestelmä on standardin EN 50160 tai muun vastaavan standardin mukainen.

Asennus täytyy myös saarekekäytössä ja ei synkronoidussa käytössä varustaa suojalaitteilla, joita edellytetään tavanomaisen sähköasennuksen ja tämän Miele-tuotteen käytön yhteydessä, ja niiden asianmukainen toiminta on varmistettava, tai vaihtoehtoisesti asennus on varustettava muunlaisilla vastaavan suojaustason takaavilla suojalaitteilla. Tämä voidaan tehdä esimerkiksi VDE-AR-E 2510-2:n nykyisissä soveltamisäännöissä kuvatulla tavalla.

▶ Pölynimurin takuuajana tehtävät korjaukset on jätettävä aina Mielen valtuuttaman huoltoliikkeen tehtäväksi, muuten takuu ei enää korvaa korjauksen jälkeen ilmeneviä vikoja.

## fi - Tärkeitä turvallisuusohjeita

---

- ▶ Älä vedä tai kanna pölynimuria verkkoliitántäjäohdosta. Älä myöskään irrota pistotulppaa pistorasiasta vetämällä liitántäjäohdosta. Älä vedä liitántäjäjohtoa terävien reunojen yli ja varo, ettei johto jää puristuksiin esim. oven väliin. Älä myöskään aja toistuvasti imurilla liitántäjäohdon päälle, sillä johto voi ajan myötä vaurioitua! Liitántäjäjohto, pistotulppa ja pistorasia voivat vahingoittaa ja vaarantaa turvallisuutesi.
- ▶ Älä käytä pölynimuria, jos sen verkkoliitántäjäohdossa näkyy vaurioita. Vaurioitunut verkkoliitántäjäjohto on vaihdettava johtokelaa myöten uuteen. Verkkoliitántäjäohdon ja johtokelan saa vaihtaa ainoastaan Mielen valtuuttama huoltoliike.
- ▶ Imuria ei saa koskaan upottaa veteen. Puhdista imuri ainoastaan kuivalla tai kevyesti kostutetulla rievulla.
- ▶ Pölynimuria saa korjata ainoastaan Mielen valtuuttama huoltoliike. Asiattomista korjauksista voi aiheutua vaaratilanteita laitteen käyttäjälle!
- ▶ Rikkinäiset osat saa vaihtaa vain alkuperäisiin Miele-varaosiin. Vain tällaisista varaosista Miele voi taata, että ne täyttävät vaaditut turvallisuusmääräykset.
- ▶ Pakkaus suojaa imuria vaurioilta kuljetuksen aikana. Pakkaus kannattaa säilyttää siltä varalta, että joudut kuljettamaan imuria myöhemmin.

### Asianmukainen käyttö

- ▶ Älä käytä pölynimuria ilman pölypussia, moottorinsuojasuodatinta ja poistoilmansuodatinta.
- ▶ Pölyimurin kansi ei sulkeudu, kun imurissa ei ole pölypussia. Älä yritä sulkea kantta väkisin.
- ▶ Älä imuroi hehkuvaa tuhkaa ja hiiltä tai edes sammunutta tuhkaa tai hiiltä. Ne saattavat sytyttää pölynimurin tuleen.
- ▶ Älä imuroi nesteitä tai märkää likaa. Kun imuroit kosteita mattoja tai kun puhdistat kokolattiamattoja vaahtopesuaineella, anna pesuaineen kuivua täysin ennen imurointia.

▶ Älä imuroi värikasettien värijauhetta. Värijauhe, jota käytetään esimerkiksi lasertulostimissa tai kopiokoneissa, voi johtaa sähköä.

▶ Älä imuroi helposti syttyviä tai räjähtäviä nesteitä tai kaasuja. Älä myöskään imuroi tiloissa, jossa säilytetään tällaisia aineita.

▶ Älä vie käynnissä olevan imurin imuputken päätä tai suutinta lähelle päätäsi ja hiuksiasi.

### **Lisävarusteet**

▶ Kun käytät Mielen turbo-mattosuutinta, älä koske suuttimen pyörivään harjatelaan.

▶ Kun imuroit pelkkää kahvaa käyttäen, ilman mitään suulakkeita, varo ettet loukkaa itseäsi erittäin voimakkaan imutehon vuoksi.

▶ Käytä vain Original Miele -pölypusseja, -suodattimia ja -varusteita. Vain näin valmistaja voi taata imurin turvallisuuden.

# fi - Laitteen osat

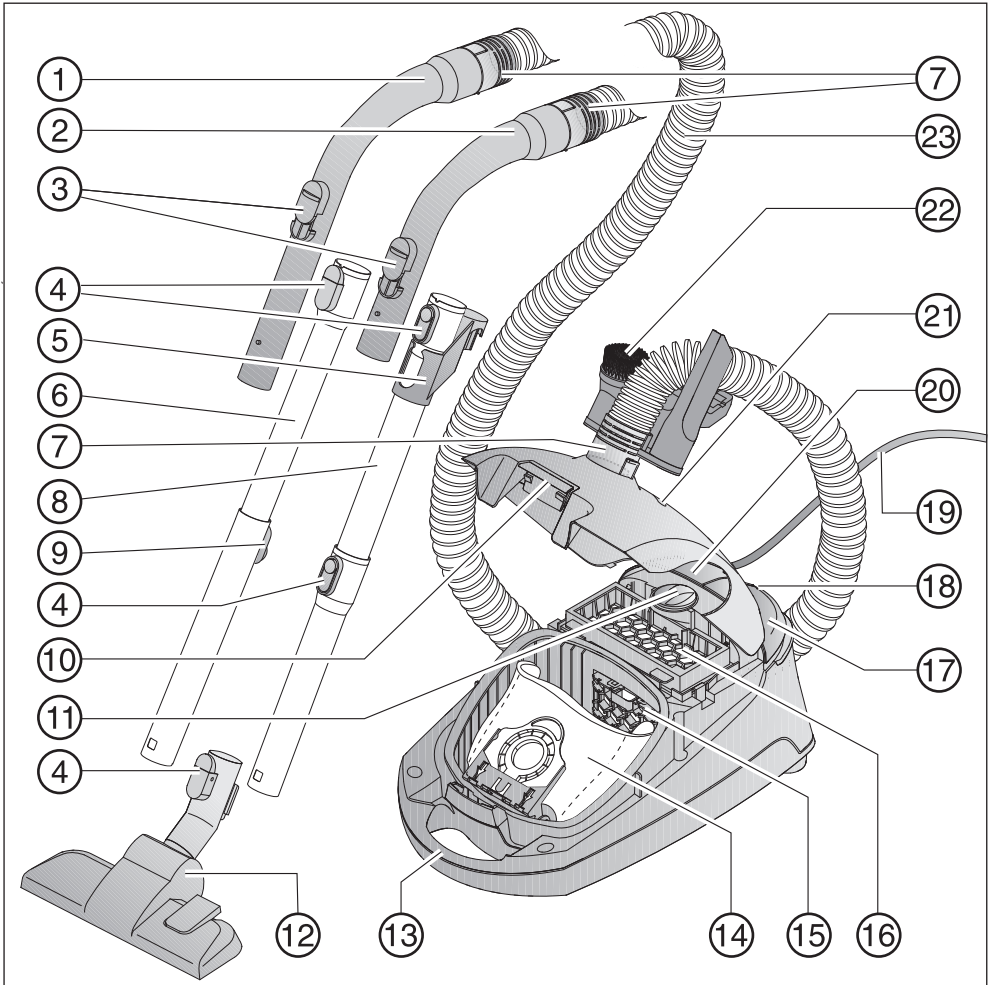

- ① XXL-kahva\*
- ② Kahva\*
- ③ Ilmamäärän säädin
- ④ Irrotuspainikkeet\*
- ⑤ Liitoskappale imuputken säilytystä varten\*
- ⑥ Teleskooppiputki\*
- ⑦ Liitäntäkaulus
- ⑧ EasyLock-imuputki\*
- ⑨ Teleskooppiputken säätöpainike\*
- ⑩ Pölysäiliön kannen aukaisin
- ⑪ Imutehon säädin
- ⑫ Lattia-mattosuutin\*
- ⑬ Kantokahva
- ⑭ Original Miele -pölypussi
- ⑮ Moottorinsuojasuodatin
- ⑯ Poistoilmansuodatin AirClean\*
- ⑰ Käynnistys-/pysäytyspainike ①
- ⑱ Kannatinpidike imurointitaukoja varten
- ⑲ Verkkoliitäntäjohto
- ⑳ Verkkoliitäntäjohdon kelauspainike
- ㉑ Pölymäärän osoitin
- ㉒ Pidike kolmea vakiovarustetta varten
- ㉓ Imuletku

Alapuolella imuputken pidike (ei kuvassa)

\* nämä osat vaihtelevat malleittain eikä kaikkia osia välttämättä ole kaikissa malleissa.

# fi - Pidä huolta ympäristöstäsi

---

## Pakkauksen hävittäminen

Pakkaus helpottaa laitteen käsittelyä ja suojaa sitä vaurioilta kuljetuksen aikana. Pakkausmateriaalit on valmistettu luonnossa hajoavista ja useimmiten uusioikäyttöön soveltuvista materiaaleista.

Pakkausmateriaalin palauttaminen kiertoon säästää raaka-aineita. Lajittele pakkausmateriaalit asianmukaisesti keräysastioihin.

Pakkaus kannattaa säilyttää siltä varalta, että joudut kuljettamaan imuria myöhemmin.

## Pölypussien ja suodatinten hävittäminen

Pölypussit ja suodatimet ovat ympäristöä saastuttamatonta materiaalia. Voit hävittää käytetyt suodatimet tavanomaisen sekajätteen mukana. Sama koskee pölypusseja edellyttäen, ettei ole imuroinut mitään aineita, joita ei saa hävittää sekajätteen mukana.

## Vanhan koneen käytöstä poistaminen

Ennen kuin poistat vanhan pölynimurin käytöstä, poista imurista pölypussi ja käytetyt suodatimet, ja hävitä ne tavallisen talousjätteen mukana.

Sähkö- ja elektroniikkalaitteet sisältävät monenlaisia arvokkaita materiaaleja. Ne sisältävät kuitenkin myös aineita, seoksia ja osia, jotka ovat laitteiden toiminnan ja turvallisuuden kannalta välttämättömiä. Tavallisen kuiva- tai sekajätteen joukossa tai muuten asiattomasti käsiteltyinä tällaiset aineet voivat aiheuttaa haittaa terveydelle ja vahingoittaa ympäristöä. Älä siksi missään tapauksessa hävitä vanhaa laitettasi kuiva- tai sekajätteen mukana.



Vie käytöstä poistettava laite kotikuntasi järjestämään ilmaiseen sähkö- ja elektroniikkaromun keräyspisteeseen tai kierrätyskeskukseen. Voit myös palauttaa sen kodinkoneliikkeeseen tai Mielelle. Lain mukaan olet itse vastuussa mahdollisten laitteessa olevien henkilötietojen poistamisesta. Laki velvoittaa sinua poistamaan ehjinä laitteesta kaikki vanhat paristot ja irrotettavat käytöstä poistettavat akut ja lamput, jotka voi poistaa rakenteita rikkomatta. Toimita ne asianmukaisesti ilmaisiin keräyspisteisiin. Muista aina säilyttää vanha laite poissa lasten ulottuvilta, kunnes viet sen keräyspisteeseen.

## Komission asetusta EU 666/2013 koskeva huomautus

Tämä pölynimuri on kotitalouspölynimuri ja se luokitellaan edellä mainitun asetuksen mukaisesti yleiskäyttöön tarkoitetuksi pölynimuriksi.

Tämän käyttöohjeen ja muita tietoja voit ladata Mielen verkkosivuilta osoitteesta [www.miele.com](http://www.miele.com).

Asetuksen mukaisesti määritetty vuosittainen energiankulutus kuvaa oletettua vuosittaista energiankulutusta (kWh/vuosi), joka on laskettu 50 imurointikeran perusteella. Pölynimurin todellinen energiankulutus vaihtelee sen käytön mukaan.

Kaikki edellä mainitun asetuksen edellyttämät testit ja mittaukset on suoritettu seuraavien, kulloinkin voimassa olevien yhdenmukaistettujen normien mukaisesti ja asetuksen rinnalla annettu komission ohjeistus syyskuulta 2014 huomioiden:

- a) EN 60312-1 Vacuum cleaners for household use – Part 1: Dry vacuum cleaners – Methods for measuring the performance
- b) EN 60704-2-1 Household and similar electrical appliances – Test code for the determination of airborne acoustical noise – Part 2-1: Particular requirements for vacuum cleaners
- c) EN 60335-2-2 Household and similar electrical appliances – Safety – Part 2-2: Particular requirements for vacuum cleaner and water suction appliances

Kaikkia pölynimurin mukana toimitettuja suulakkeita ja varusteita ei ole tarkoitettu asetuksissa määritettyyn mattojen ja

kovien lattiapintojen puhdistukseen. Kulutusarvojen mittaauksessa on käytetty seuraavaa lattiasuulaketta ja asentoa:

Energiankulutus ja pölynimukyky mattoja ja kovia lattiaita imuroitaessa sekä äänitaso mattoja imuroitaessa on mitattu kaksiasentoisen lattiasuulakkeen ollessa sisäänvedettynä (paina korkeudensäätöpainiketta ).

Asetuksen mukaisesti määritetyt arvot koskevat vain tässä mainittuja laite-varusteyhdistelmiä ja lattiasuulakkeen asentoja erilaisilla lattiatyypeillä.

Kaikissa mittauksissa on käytetty Original Miele -pölypusseja, -moottorinsuojasuodattimia ja -poistoilmansuodattimia.

### Kuvaviittaukset

Kuvat, joihin tekstissä viitataan, löytyvät käyttöohjeen lopussa olevilta auki taitettavilta sivuilta.

## Pölynimurin kokoaminen

### Imuletkun kiinnitys (kuva O1)

- ① Työnnä imuletkun liitoskappale imuaukkoon, kunnes se selvästi napsahtaa paikalleen.
- ② Kun haluat irrottaa imuletkun imuaukosta, paina liitoskappaleen sivussa olevia kiinnityssalpoja ja vedä liitoskappale pois imuaukosta.

### Kahvan ja imuletkun yhdistäminen (kuva O2)

- Työnnä kahva imuletkun toiseen liitoskappaleeseen siten, että se napsahtaa selvästi paikalleen.

Imurimallin mukaan imurin mukana toimitetaan jokin seuraavista imuputkista:

- EasyLock-imuputket

- Teleskooppiputki Comfort

### EasyLock-imuputken kokoaminen (kuva O3)

- Tartu liitokappaleelliseen imuputkeen ja liitä se toiseen imuputkeen edestakaisin kiertämällä niin, että osat napsahtavat kuuluvasti yhteen.
- Vedä liitokappaleta ylöspäin, kunnes se napsahtaa paikalleen.

### Kahvan ja imuputken yhdistäminen (kuva O4)

- ① Työnnä kahva imuputkeen niin, että se napsahtaa selvästi paikalleen. Tarkista samalla, että molempien osien kohdistuspisteet tulevat vastakkain.
- ② Kun haluat irrottaa osat toisistaan, paina irrotuspainiketta ja vedä kahva irti imuputkesta kevyesti kiertämällä.

### Teleskooppiputken säätäminen (kuva O5)

Teleskooppiputki koostuu kahdesta sisäkkäisestä putkesta, joiden avulla sen pituus on helppo säätää jokaista imurin käyttäjää varten erikseen.

- Ota kiinni säätöpainikkeesta ja säädä teleskooppiputki haluamaasi pituuteen.

### Imuputken ja kaksiasentoisen lattiasuuttimen liittäminen toisiinsa (kuva O6)

- ① Työnnä teleskooppiputki lattiasuuttimen edestakaisin kiertämällä niin, että osat napsahtavat kuuluvasti paikoilleen.
- ② Kun haluat irrottaa osat toisistaan, paina irrotuspainiketta ja vedä imuputki irti suuttimesta kevyesti kiertämällä.

### Kaksiasentoisen lattiamattosuuttimen säätäminen (kuva O6)

Tämä pölynimuri on tarkoitettu päivittäiseen mattojen, kokolattiamattojen sekä kulutusta kestävien kovien lattiapintojen imurointiin.

Mielen pölynimurien lisävarustevalikoimasta löydät sopivan suuttimen, mattoharjan tai varusteen muille pinnoille ja moniin muihin käyttötarkoituksiin (ks. kappale Erikseen ostettavat lisävarusteet).

Noudata ensisijaisesti imuroitavan pinnan valmistajan puhdistus- ja hoito-ohjeita.

- ③ Imuroi harjakset esillä kaikki kulutusta kestävät kovat lattiapinnat sekä lattiat, joissa on saumoja:

- Paina jalkakytkin asentoon .

Imuroi matot ja kokolattiamatot harjakset sisään painettuna:

- Paina jalkakytkin asentoon .

### Poistoilmansuodattimen vaihdon osoittimen (timestrip®) käyttöönotto

Pölynimurissasi on vakiovarusteena jokin seuraavista suodattimista (kuva O7):

- a AirClean
- b Active AirClean 30 (musta)
- c HEPA AirClean 30 (valkoinen)

Jos imurissasi on poistoilmansuodatin **b** tai **c**, sinun on otettava suodattimen vaihdon osoitin (timestrip®) käyttöön.

- Nosta pölysäiliön kannen aukkaisinta ylöspäin ja avaa kansi vasteeseen asti (kuva O8).
- Irrota suodattimen päällä oleva ohjelehti (kuva O9).



- Paina poistoilmansuodattimen vaihdon osoitinta (timestrip®) (kuva 10).

Noin 10–15 sekunnin kuluttua osoittimen vasempaan reunaan ilmestyy kapea punainen väriiviiva (kuva 11).

- Sulje pölysäiliön kansi niin, että se napsahtaa kuuluvasti kiinni. Varmista, ettei pölypussi jää pölysäiliön kannen väliin.

Poistoilmansuodattimen vaihdon osoitin (timestrip®) mittaa suodattimen käyttöikää. Noin 50 käyttötunnin jälkeen osoitin on kokonaan punainen (kuva 12). 50 käyttötuntia vastaa noin vuoden keskimääräistä imurin käyttöä.

## Mukana toimitettujen varusteiden käyttö (kuvat 13 + 14)

- ① Pölysuutin
- ② Tekstiilisuutin
- ③ Rakosuutin
- ④ Pidike kolmea vakiovarustetta varten

Pidikkeeseen on merkitty symbolein, mikä varuste tulee mihinkin kohtaan.

- Työnnä varusteiden pidike tarpeen mukaan joko imuletkun liitäntäkauluksen ylä- tai alapuolelle, kunnes pidike selvästi napsahtaa paikalleen.

## Kaksiasentoinen lattia-mattosuutin (kuva 15)

Kaksiasentoinen lattia-mattosuutin sopii myös porrasaskelmien imurointiin.

 Putoavan imurin aiheuttama loukkaantumisvaara.

Voit loukata itsesi, jos imuri pääsee putoamaan alas portaita.

Imuroi portaat turvallisuussyistä aina alhaalta ylös.

## Käyttö

### Liitäntäjohdon vetäminen ulos (kuva 16)

- ① Vedä haluamasi määrä johtoa ulos.

 Ylikuumentamisen aiheuttama vaurioiden vaara.

Liitäntäjohto voi kuumentua, kun imuria käytetään pitkään.

Jos aiot käyttää imuria yhtäjaksoisesti yli 30 minuuttia, vedä liitäntäjohto kokonaan ulos.

### Liitäntäjohdon sisäänkelaus

- Irrota laitteen pistotulppa pistorasiasta.
- ② Paina lyhyesti johdon kelauspainiketta, niin johto kelautuu sisään automaattisesti.







### Kytkeminen päälle ja pois päältä (kuva 17)

- Paina käynnistys-/pysäytyspainiketta .

### Imutehon säätö (kuva 18)

Imurin imutehoa voi säätää kulloiseenkin imurointitilanteeseen sopivaksi. Imutehoa vähentämällä lattia-mattosuuttimen imuvoima alenee huomattavasti.

Imutehon säätimen merkit osoittavat, minkälaisiin kohteisiin mikin imuteho sopii parhaiten.

-  Verhot, tekstiilit
-  Pehmusetut huonekalut, tyyny
-  Arvokkaat veluurimatot, kylpyhuoneen matot
-  Energiaa säästävään päivittäiseen imurointiin tavallista hiljaisemmalta äänellä
-  Silmukkarakenteiset matot ja kolattiamatot
-  Kovat lattiapinnat, likaiset matot ja kolattiamatot

- Kierrä imutehon säädin sopivan tehon kohdalle.

### Ilmamäärän säätimen käyttö (kuva 19)

Jos suutin takertuu imuroitavaan pintaan, esimerkiksi pieniä mattoja imuroidessasi, voit hetkellisesti vähentää imutehoa avaamalla ilmamäärän säädintä.

- Avaa kahvassa olevaa säädintä vain sen verran, että suutin irtaantuu imuroitavasta pinnasta ja imurointi onnistuu.

Ilmamäärän säädintä avaamalla voit vähentää imutehoa kaikkia suuttimia käytäessäsi ja siten helpottaa imurointia.

### Taukoteline, imurin säilyttäminen

#### Kannatinpidike imurointitaukoja varten (kuva 20)

Jos keskeytät imuroinnin hetkeksi, vaikkapa vastataksesi puhelimeen, voit kätevästi asettaa imuputken yhdessä lattia-mattosuuttimen kanssa kiinni imuriin tauon ajaksi.

- Työnnä lattia-mattosuuttimen kannatin imurin taukotelineeseen.

Jos imuri on kaltevalla pinnalla, esim. luiskalla,  
- työnnä teleskooppiputken osat kokonaan toistensa sisään  
- älä käytä taukotelinettä, jos imurissa on EasyLock-imuputki.

#### Kannatinpidike säilytystä varten ( kuvat 21 + 22)

 Sähköiskuvaara.

Imuri on jännitteellinen myös ollessaan pois päältä.  
Irrota käytön jälkeen pistotulppa pistorasiasta.

- Nosta imuri pystyasentoon.

Jos imurissasi on teleskooppiputki, putki kannattaa työntää kokoon.

- Työnnä lattia-mattosuuttimen kannatin ylhäältäpäin imurin sivussa olevaan loveen.

Jos imurissasi on EasyLock-imuputki, säästät tilaa, kun säilytät imuputket seuraavalla tavalla.

- Paina alemmassa imuputkessa olevaa irrotuspainiketta, ja vedä imuputket irti toisistaan.
- Työnnä ylemmässä imuputkessa oleva liitoskappale kiinni alempaan imuputkeen.

#### Huoltotoimet

 Sähköiskuvaara.

Imuri on jännitteellinen myös ollessaan pois päältä.  
Irrota pistotulppa pistorasiasta aina ennen kuin ryhdyt huoltamaan laitetta.

Mielen suodatinjärjestelmään sisältyy kolme erilaista varustetta:

- Original Miele -pölypussi (tyyppi **GN**)
- Moottorinsuojasuodatin
- Original Miele -poistoilmansuodatin

Pölynimurin moitteettoman imutehon ylläpitämiseksi nämä varusteet tulee vaihtaa aika ajoin.

Suosittelemme, että käytät vain varusteita, joissa on Original Miele -logo. Vain tällä tavoin voit hyödyntää imurisi koko imutehon ja saavuttaa parhaan mahdollisen puhdistustuloksen.

Pölypusseja, joiden pakkauksessa on Original Miele -logo, ei valmisteta paperista tai paperin kaltaisesta materiaalista eikä niiden kiinnityslevy ole pahvia. Siksi ne ovat erityisen kestäviä ja turvallisia.

Huomaa, että pölynimurin takuu ei kata imurissa esiintyviä vikoja ja vaurioita, jotka johtuvat sellaisten varusteiden ja tarvikkeiden käytöstä, joiden pakkauksessa ei ole Original Miele -logoa.

### Mistä voit ostaa varusteita ja varaosia

Voit tilata alkuperäisiä Miele-varusteita ja varaosia Mielen verkkokaupasta, Miele-huollosta tai Miele-kauppiaaltasi. Alkuperäiset Mielen lisävarusteet tunnustat pakkauksen Miele -logosta.

Mielen 3D4U-palvelusta voit lisäksi ladata ilmaiseksi varusteita tulostettavaksi 3D-tulostimella ([www.miele.de](http://www.miele.de), Service, Ersatzteile & Zubehör).

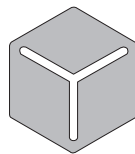

3 D 4 U

Jokaisessa Original Miele -pölypussipakkauksessa on neljä pölypussia, AirClean-poistoilmansuodatin ja moottorinsuojasuodatin. Original Miele -suurpakkaukset sisältävät 16 pölypussia, neljä AirClean-poistoilmansuodatinta ja neljä moottorinsuojasuodatinta.

Jos haluat ostaa Original Miele poistoilmansuodattimia tai -moottorinsuojasuodattimia erikseen, ilmoita aina kauppiallesi imurisi tyyppinumero, niin saat oikeanlaisen poistoilmansuodattimen. Voit tilata poistoilmansuodattimia helposti myös verkkokaupastamme.

### Pölymäärän osoitin (kuva 23)

Vaihda pölypussi, kun pölymäärän osoittimen väriasteikko on kokonaan punainen.

Pussin tukkiutuneet huokokset heikentävät imurin imutehoa. Hävitä täysinäiset pölypussit. Älä käytä pölypusseja uudelleen.

### Tarkista pölymäärä seuraavasti

- Kiinnitä kaksiasentoinen lattiasuulake imuputken päähän.
- Kytke pölynimuri päälle ja valitse maksimiteho.
- Nosta lattiasuulaketta vähän matkaa irti lattiapinnasta.

## Pölymäärän osoittimen toiminta

Pölymäärän osoitin on säädetty mittaamaan sekapölyä: pölyä, hiuksia, mattonukkaa, langanpätkiä, hiekkaa jne.

Jos kuitenkin imuroit paljon hienojakoista pölyä, kuten porauspölyä, hiekkaa ja mahdollisesti myös kipsipölyä tai jauhoja, pölypussin huokokset tukkeutuvat erittäin nopeasti.

Tällöin pölymäärän osoitin näyttää täyttä, vaikka pussi ei vielä olisikaan täynnä. Tästä huolimatta pölypussi tulee vaihtaa.

Jos toisaalta imuroit paljon hiuksia ja matto- tai villanukkaa tms., pölymäärän osoitin alkaa näyttää punaista vasta, kun pölypussi on täpötäynnä.

## Pölypussin vaihto (kuva 24)

- Paina liitoscappaleen sivussa olevia kiinnityssalpoja ja vedä liitoscappale pois imuaukosta (kuva O1).
- Nosta pölysäiliön kannen aukaisinta ylöspäin ja avaa kansi vasteeseen asti.

Pölypussissa on sulkuläppä, joka sulkeutuu automaattisesti kun vedät pussin ulos pidikkeestään. Sulkuläppä estää imuroitua pölyä pursuamasta pois pussista.

- ① Tartu kiinnityslevyn lenkkiin ja vedä pölypussi irti pidikkeestään.
  - ② Työnnä uusi pölypussi pidikkeeseen perille asti. Aseta pölypussi paikalleen sellaisena kuin otat sen pakkauksesta, levittämättä sitä auki millään lailla.
- Sulje pölysäiliön kansi niin, että se napsahtaa kuuluvasti kiinni. Varmista, ettei pölypussi jää pölysäiliön kannen väliin.

Imurin tyhjäkäyntilukitus estää pölysäiliön kantta menemästä kiinni, jos pölysäiliössä ei ole pölypussia. Älä yritä sulkea kantta väkisin.

- Työnnä imuletkun liitoscappale imuaukkoon niin, että se napsahtaa selvästi paikalleen.

## Moottorinsuojasuodattimen vaihto (kuva 25)

Vaihda moottorinsuojasuodatin aina, kun aloitat uuden pölypussipakkauksen. Jokaisessa Original Miele -pölypussipakkauksessa on yksi moottorinsuojasuodatin, suurpakkauksissa neljä.

- Avaa pölysäiliön kansi.
- Tartu kiinnityslevyn lenkkiin ja vedä pölypussi irti pidikkeestään.
- Avaa suodatinristikko, poista likaantunut moottorinsuojasuodatin ja vaihda se uuteen.
- Sulje suodatinristikko.
- Työnnä pölypussi pidikkeeseen perille asti.
- Sulje pölysäiliön kansi.

## Poistoilmansuodattimen AirClean vaihto (kuva 26)

Käytä kerrallaan vain yhtä poistoilmansuodatinta.

Vaihda tämä poistoilmansuodatin aina, kun avaat uuden pölypussipakkauksen. Jokaisessa Original Miele -pölypussipakkauksessa on yksi AirClean-poistoilmansuodatin, suurpakkauksissa neljä AirClean-poistoilmansuodatinta.

- Avaa pölysäiliön kansi.

- ① Avaa poistoilmansuodattimen ritilä vasteeseen saakka. Tartu likaantuneeseen poistoilmansuodattimeen AirClean sen puhtaasta kohdasta (ks. kuvan nuoli) ja irrota suodatin.
- ② Aseta uusi AirClean-poistoilmansuodatin paikalleen.

Jos kuitenkin haluat käyttää Active AirClean 30- tai HEPA AirClean 30-poistoilmansuodatinta, katso ehdottomasti lisätietoja kohdasta Poistoilmansuodattimen tyyppin vaihtaminen.

- Sulje poistoilmansuodattimen ritilä.
- Sulje pölysäiliön kansi.

### Poistoilmansuodattimen Active AirClean 30/HEPA AirClean 30 vaihto (kuva 27)

Käytä kerrallaan vain yhtä poistoilmansuodatinta.

Vaihda tämä poistoilmansuodatin, kun suodattimen vaihdon osoitin (timestrip®) on kokonaan punainen (kuva 12).

Osoitin muuttuu kokonaan punaiseksi noin 50 käyttötunnin jälkeen, mikä vastaa keskimääräistä vuoden käyttöä. Voit kuitenkin jatkaa imurointia vielä sen jälkeen. Huomaa kuitenkin, että imurin imuteho ja suodattimen suodatusteho alkavat heiketä.

- Avaa pölysäiliön kansi.
- ① Nosta poistoilmansuodatinta ylöspäin ja irrota suodatin.
  - ② Aseta uusi poistoilmansuodatin tarkasti paikalleen ja paina sitä alaspäin.
- Paina poistoilmansuodattimen vaihdon osoitinta (timestrip®).

Noin 10–15 sekunnin kuluttua osoittimen vasempaan reunaan ilmestyy kapea punainen väriviiva.

Jos kuitenkin haluat käyttää AirClean-poistoilmansuodatinta, katso ehdottomasti lisätietoja kohdasta Poistoilmansuodattimen tyyppin vaihtaminen.

- Sulje pölysäiliön kansi.

### Poistoilmansuodattimen tyyppin vaihtaminen

Pölynimurissasi on vakiovarusteena jokin seuraavista suodattimista:

- a AirClean
- b Active AirClean 30 (musta)
- c HEPA AirClean 30 (valkoinen)

Käytä kerrallaan vain yhtä poistoilmansuodatinta.

### Huomaa suodatintyyppiä vaihtaessasi

1. Kun haluat vaihtaa suodatintyyppistä **a** suodattimeen **b** tai **c**, sinun on ensin irrotettava suodattimen ritilä ja asennettava haluamasi poistoilmansuodatin sen tilalle.  
Lisäksi sinun on otettava suodattimen vaihdon osoitin (timestrip®) käyttöön.
2. Kun haluat vaihtaa suodatintyyppistä **b**, tai **c** suodattimeen **a**, se on ehdottomasti asennettava ritilään\* (kuva 26).  
\* Poistoilmansuodattimen ritilä, ks. kappale Erikseen ostettavat lisävarusteet

## Tarranauhojen vaihto (kuvat 28 + 29)

Lattiasuuttimen imuaukossa olevat tarranauhat ovat vaihdettavat. Vaihda imuaukon tarranauhat uusiin, kun niiden nukka on kulunut.

- Irrota tarranauhat nostamalla ne pois urastaan. Käytä apuna esim. uraruuvitalttaa.
- Asenna tilalle uudet tarranauhat.

Kaikki varaosat voit ostaa Miele-kauppihaltasi tai Miele-huollosta.

## Hoito

### Sähköiskuvaara.

Imuri on jännitteellinen myös ollessaan pois päältä.

Irrota pistotulppa pistorasiasta aina ennen kuin ryhdyt puhdistamaan laitetta.

## Pölynimuri ja varusteet

### Sähköiskuvaara.

Laitteen sisään päässyt kosteus aiheuttaa sähköiskuvaaran.

Älä missään tapauksessa upota pölynimuria veteen.

Puhdista pölynimuri ja kaikki muoviset varusteet muovin puhdistukseen tarkoitettulla puhdistusaineella ja pehmeällä liinalla.

 Epäsopivat puhdistusaineet ja -välineet aiheuttavat vaurioiden vaaran.

Kaikki pinnat naarmuuntuvat herkästi. Kaikki pinnat voivat värjäytyä pysyvästi, jos ne joutuvat kosketuksiin sopimattomien puhdistusaineiden kanssa.

Älä koskaan käytä hankausaineita, lasinpesu- tai yleispuhdistusaineita eikä öljypitoisia hoitoaineita.

## Pölysäiliö

Imuroi pölysäiliö toisella pölynimurilla tai puhdista se kuivalla liinalla tai pölyhuiskalla.

## Vianetsintä

Useimmat päivittäisessä käytössä syntyvät häiriöt ja ongelmat voit poistaa itse. Monissa tapauksissa säästät sekä aikaa että rahaa, kun sinun ei tarvitse kutsua huoltoliikettä paikalle.

Osoitteesta [www.miele.com/service](http://www.miele.com/service) löydät tietoa siitä, miten poistat häiriöitä itse.

Seuraavien taulukoiden tarkoituksena on auttaa sinua löytämään häiriön tai vian mahdollinen syy.



Sähköiskuvaara.

Imuri on jännitteellinen myös ollessaan pois päältä.

Irrota pistotulppa pistorasiasta aina ennen kuin ryhdyt selvittämään toimintahäiriön syytä.

Ongelma	Syy ja toimenpide
<b>Pölynimuri sammuu itsestään.</b>	<p>Jos imuri kuumenee liikaa, lämpötilanrajoitin kytkee sen automaattisesti pois päältä.</p> <p>Näin voi käydä esimerkiksi, jos jokin suuri esine tukkii ilmakanavat, pölypussi on täysi tai se ei läpäise ilmaa, koska imuroitu hienopöly on tukkinut sen huokokset, tai jos moottorinsuojasuodatin tai poistoilmansuodatin on erittäin likainen.</p> <ul style="list-style-type: none"> <li>■ Kytke tällaisessa tapauksessa pölynimuri pois päältä käynnistys-/pysäytyspainikkeella ① ja irrota pistotulppa pistorasiasta.</li> </ul> <p>Poistettuasi ylikuumenemisen syyn anna imurin jäähtyä n. 20–30 minuuttia ennen kuin käynnistät sen uudelleen.</p>

## Huolto

Osoitteesta [www.miele.com/service](http://www.miele.com/service) löydät tietoa Miele varaosista ja siitä, miten poistat häiriöitä itse.

### Yhteydenotto häiriötilanteissa

Ellet saa itse poistetuksi toimintahäiriötä, ota yhteys Miele-kauppiaseen tai Miele-huoltoon.

Miele-huollon puhelinnumero löytyy tämän vihkosien takakannesta.

### Takuu

Tälle laitteelle on myönnetty kahden (2) vuoden takuu.

Lisätietoja takuuehdoista löydät laitteen mukana toimitetusta erillisestä takuu-vihkosesta.

### Erikseen ostettavat lisävarusteet

Noudata ensisijaisesti imuroitavan pinnan valmistajan antamia hoito-ohjeita.

Suosittelemme, että käytät vain varusteita, joissa on Original Miele -logo. Vain tällä tavoin voit hyödyntää imurisi koko imutehon ja saavuttaa parhaan mahdollisen puhdistustuloksen.

Huomaa, että pölynimurin takuu ei kata imurissa esiintyviä vikoja ja vaurioita, jotka johtuvat sellaisten varusteiden ja tarvikkeiden käytöstä, joiden pakkauksessa ei ole Original Miele -logoa.

### 3D4U

Mielen 3D4U-palvelusta voit ladata ilmaiseksi varusteita tulostettavaksi 3D-tulostimella ([www.miele.de](http://www.miele.de), Service, Ersatzteile & Zubehör).

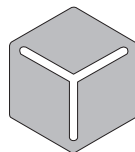

3 D 4 U

### Mistä voit ostaa varusteita ja varaosia

Original Miele -varusteita voit tilata Mielen verkkokaupasta, Mielen asiakaspalvelusta tai Miele-kauppialtasi.

Tunnistat ne pakkauksen Original Miele -logosta.

Osa seuraavista lisävarusteista voi olla jo valmiiksi vakiovarusteena joissakin imurimalleissa.

### Lattiasuulakkeet/-harjat

#### Turboharja TurboTeQ (STB 305-3)

Irrottaa erityisen hyvin roskat ja hiukset lyhytnukkaisista matoista.

#### Kovien pintojen suutin (SBB 235-3)

Kovien ja kulutusta kestävien lattiapintojen, kuten klinkkerilattioiden imurointiin.

#### Nivelletty parkettisuulake Parquet Twister (SBB 300-3)

Luonnonkuituharjakset. Sileiden, kovien lattiapintojen ja ahtaiden nurkkien imurointiin.

#### Nivelletty parkettisuulake Parquet Twister XL (SBB 400-3)

Luonnonkuituharjakset. Sileiden, suurien lattiapintojen ja ahtaiden nurkkien nopeaan imurointiin.



## Muut lisävarusteet

### Käsiturboharja Turbo Mini (STB 101)

Pehmustettujen huonekalujen, patjojen ja autonistuumien imurointiin.

### Yleisharja (SUB 20)

Yleisharjalla puhdistat kätevästi niin kirjat, huonekalut kuin verhotangotkin.

### Patteriharja (SHB 30)

Käytä patteriharjaa lämpöpatterien, kaapeiden välien ja rakojen imurointiin.

### Patjasuulake (SMD 10)

Helpottaa patjojen ja topattujen huonekalujen sekä niiden saumojen imurointia.

### Rakosuutin, 300 mm (SFD 10)

Erikoispitkä rakosuutin erilaisten urien, kolojen, saumojen ja nurkkien imurointiin.

### Rakosuutin, 560 mm (SFD 20)

Joustava rakosuutin vaikeasti ulottuvilla olevien, pölyä keräävien paikkojen imurointiin.

### Ulosvedettävä taipuisa XL-rakosuutin (HX-CNXL)

Joustava rakosuutin erittäin vaikeapääsyisten kohteiden imurointiin, ulottuvuus 60 cm.

### Tekstiilisuulake, XL (SPD 20)

Leveä tekstiilisuulake sohvien, patjojen ja tynnyjen imurointiin.

### Valaistu Comfort-kahva (SGC 20)

Työskentelyalueen valaisemiseen.

## Suodattimet

### Poistoilmansuodatin Active AirClean 30 (SF-AA 30)

Vähentää häiritseviä hajuja huomattavasti. Ihanteellinen kotieläimien omistajille ja tupakoiville.

### Poistoilmansuodatin HEPA AirClean 30 (SF-HA 30)

Suodattaa hienopölyn ja allergeenit. Ihanteellinen pölyallergikoille.

### Poistoilmansuodattimen rutilä

Rutilää tarvitaan, jos asennat Active AirClean 30- tai HEPA AirClean 30 -poistoilmansuodattimen tilalle AirClean-poistoilmansuodattimen.

## no - Innhold

---

<b>Sikkerhetsregler</b> .....	<b>43</b>
<b>Aktivt miljøvern</b> .....	<b>48</b>
<b>Beskrivelse av støvsugeren</b> .....	<b>49</b>
<b>Anmerkning til de europeiske forordningene (EU) nr. 666/2013</b> .....	<b>51</b>
<b>Henvisninger til bilder</b> .....	<b>51</b>
<b>Tilkobling</b> .....	<b>51</b>
<b>Bruk av vedlagt tilbehør</b> .....	<b>53</b>
<b>Bruk</b> .....	<b>53</b>
<b>Parkering og oppbevaring</b> .....	<b>54</b>
<b>Vedlikehold</b> .....	<b>54</b>
Steder hvor du kan kjøpe tilbehørsdeler .....	55
Indikator for bytte av støvpose .....	55
Funksjonen til indikatoren for bytte av støvsugerpose.....	55
Bytte støvpose .....	55
Bytte motorbeskyttelsesfilter .....	56
Utskiftning av utblåsningsfilter AirClean.....	56
Utskiftning av utblåsningsfilter Active AirClean 30/HEPA AirClean 30 .....	56
Innsetting av et annet utblåsningsfilter.....	57
Pass på ved utskiftning.....	57
Utskiftning av trådløfter .....	57
<b>Vedlikehold</b> .....	<b>57</b>
<b>Hvis feil oppstår ...</b> .....	<b>58</b>
<b>Service</b> .....	<b>59</b>
Kontakt ved feil .....	59
Garanti .....	59
<b>Ekstraustyr</b> .....	<b>59</b>
3D4U .....	59
Steder hvor du kan kjøpe tilbehørsdeler .....	59

Denne støvsugeren oppfyller de påbudte sikkerhetskravene. Ikke-forskriftsmessig bruk kan føre til skader på personer og gjenstander.

Les bruksanvisningen før du tar støvsugeren i bruk første gang. Den gir viktig informasjon om sikkerhet, bruk og vedlikehold av støvsugeren. På denne måten beskytter du deg selv og andre, og unngår skader.

I henhold til internasjonal standard IEC 60335-1 ber Miele uttrykkelig om, at kapittelet «Tilkobling» samt sikkerhetshenvisninger og advarsler må leses nøye og følges.

Miele kan ikke gjøres ansvarlig for skader som skyldes at disse henvisningene ikke blir fulgt.

Ta vare på bruksanvisningen og gi den videre til en eventuell senere eier.

Slå alltid av støvsugeren etter bruk, før du skifter tilbehør og før vedlikehold, rengjøring og feilretting. Trekk støpsellet ut av stikkontakten.

### **Forskriftsmessig bruk**

- ▶ Denne støvsugeren er bestemt for bruk i husholdningen og husholdningsliknende steder. Denne støvsugeren er ikke egnet for bruk på byggeplass.
- ▶ Denne støvsugeren er egnet for daglig støvsuging av teppe, teppegulv og slitesterke, harde gulv.
- ▶ Denne støvsugeren er ikke beregnet for utendørs bruk.
- ▶ Denne støvsugeren er bestemt for bruk inntil 4000 m over havet.
- ▶ Støvsugeren skal kun brukes til støvsuging av tørt støv. Mennesker og dyr må ikke støvsuges. Andre bruksmåter, ombygginger og forandringer er ikke tillatt.

## no - Sikkerhetsregler

---

▶ Personer (inkludert barn), som på grunn av sin psykiske eller fysiske tilstand, eller på grunn av sin uerfarenhet eller uvitenhet, ikke er i stand til å betjene støvsugeren på en sikker måte, må ikke bruke denne støvsugeren uten tilsyn eller veiledning fra en ansvarlig person.

### Barn i husholdningen

▶ Fare for kvelning! Hvis barn leker med forpakkingsmaterialer, kan de vikle seg inn i f.eks. folie eller trekke den over hodet og kveles. Hold forpakkingsmaterialene vekk fra barn.

▶ Barn under 8 år må holdes vekk fra støvsugeren, med mindre de er under konstant tilsyn.

▶ Barn over 8 år, får bare betjene støvsugeren uten tilsyn, dersom støvsugerens funksjon er forklart slik at de kan betjene den på en sikker måte. Barn må kunne se og forstå mulige farer ved feil betjening.

▶ Barn må ikke rengjøre eller vedlikeholde støvsugeren uten tilsyn.

▶ Hold øye med barn som befinner seg i nærheten av støvsugeren. Ikke la barn leke med støvsugeren.

### Teknisk sikkerhet

▶ Kontroller at støvsugeren og alle tilbehørsdeler ikke har ytre, synlige skader før de tas i bruk. En skadet støvsuger og skadet tilbehør må ikke tas i bruk.

▶ Sammenlign tilkoblingsdataene på typeskiltet til støvsugeren (nettspenning og frekvens) med dem som gjelder for strømmettet. Det er viktig at disse dataene stemmer overens. Uten endring er støvsugeren egnet for 50 Hz eller 60 Hz.

▶ Sikringen skal være 16 A eller 10 A.

► Midlertidig eller permanent drift på et selvforsynt energiforsyningssystem eller et energiforsyningssystem som ikke er synkronisert med strømforsyningen (som f.eks. øynettverk, backup-systemer), er mulig. Forutsetning for drift er at energiforsyningssystemet overholder retningslinjene i NEK EN 50160 eller tilsvarende.

Funksjon og drift av sikkerhetstiltakene i husinstallasjonen og i dette Miele-produktet må også sikres ved drift av øynettverk, eller ved drift som ikke er synkronisert med strømforsyningen, eventuelt erstattes av likeverdige tiltak i installasjonen. Eksempelvis som beskrevet i den aktuelle publiseringen av NEK EN 5272-2 / VDE-AR-E 2510-2.

► Reparasjon av støvsugeren i garantitiden skal bare utføres av servicefolk som er autorisert av Miele, ellers gjelder ikke noe garantiansvar ved påfølgende skader.

► Ikke bruk tilkoblingskabelen til å bære støvsugeren og ikke ta tak i kabelen for å trekke støpselet ut av stikkkontakten. Ikke trekk tilkoblingskabelen over skarpe kanter og ikke klem den fast. Unngå å kjøre over kabelen ofte med støvsugeren. Tilkoblingskabel, støpsel og stikkontakt kan bli skadet og sette din sikkerhet i fare.

► Støvsugeren må ikke brukes hvis tilkoblingsledningen er skadet. En skadet tilkoblingskabel skal byttes ut komplett med kabeltrommel. Av sikkerhetsgrunner skal den kun skiftes ut av fagfolk som er autorisert av Miele eller av Mieles serviceavdeling.

► Støvsugeren må ikke dyppes i vann. Rengjør den bare med en tørr eller litt fuktig klut.

► Reparasjon av støvsugeren skal bare utføres av fagfolk som er autorisert av Miele. Ukyndig utførte reparasjoner kan føre til betydelig fare for brukeren.

► Forpakningen beskytter støvsugeren mot transport-skader. Vi anbefaler at du oppbevarer emballasjen for transportbehov.

## no - Sikkerhetsregler

---

▶ Kun ved bruk av originale reservedeler garanterer Miele at de sikkerhetskravene som stilles til produktene, blir oppfylt. Defekte deler skal kun erstattes med originale reservedeler.

### Bruk

▶ Ikke bruk støvsugeren uten støvsugerpose, motorbeskyttelsesfilter og utblåsningsfilter.

▶ Dersom det ikke er satt inn noen støvsugerpose, kan ikke støvromsdekselet lukkes. Ikke bruk makt.

▶ Ikke støvsug brennende eller glødende gjenstander, f.eks. sigaretter eller tilsynelatende sloknet aske eller kull.

▶ Ikke støvsug opp væske eller fuktig smuss. Teppet og teppegulv som er våtrenset eller behandlet med sjampo, må tørke helt før de støvsuges.

▶ Tonerstøv må ikke støvsuges! Toner som brukes f.eks. til skrivere eller kopimaskiner, kan ha elektrisk ledeevne.

▶ Ikke støvsug lettantennelige eller eksplosive stoffer eller gasser og ikke støvsug på steder hvor slike stoffer oppbevares.

▶ Unngå å komme i nærheten av hodet med støvsugerøret eller munnstykket når du støvsuger.

### Tilbehør

▶ Ved støvsuging med en Miele turbobørste, må du ikke ta på den roterende børstevalsen.

▶ Pass på når du støvsuger med håndtaket uten påsatt tilbehør, at håndtaket ikke er skadet.

▶ Bruk kun støvsugerposer, filtre og originalt tilbehør med Miele's logo på emballasjen. Produsenten kan bare garantere sikkerheten for disse.

### Retur og gjenvinning av emballasjen

Emballasjen benyttes til håndtering og beskytter produktet mot transport-skader. Emballasjematerialene er valgt med sikte på miljøvennlighet og avfallsbehandling og kan derfor generelt gjenvinnes.

Gjenvinning av emballasjen til materialkretsløpet medfører besparelser av råstoffer. Benytt deg av materialspesifikke gjenvinningsstasjoner og returmøstigheter.

Vi anbefaler at du oppbevarer emballasjen for transportbehov.

### Avhending av støvsugerposer og filtre

Støvsugerposer og filtre er fremstilt av miljøvennlige materialer. Filtrene kan kastes med det vanlige restavfallet. Det gjelder også for støvsugerposene, dersom de ikke inneholder forbudte avfallstoffer.

### Retur og gjenvinning av det gamle produktet

Ta ut støvposen og filtrene før retur og gjenvinning av støvsugeren, og kast disse delene som restavfall.

Elektriske og elektroniske produkter inneholder ofte verdifulle materialer. De inneholder imidlertid også skadelige stoffer, blandinger og komponenter, som har vært nødvendige for produktets funksjon og sikkerhet. I restavfallet eller ved feil behandling kan disse stoffene være helseskadelige og skade miljøet. Kast derfor aldri produktene som restavfall.



Benytt i stedet de offentlige returpunktene for innlevering og gjenvinning av slike produkter. Produktene kan leveres gratis til kommunale gjenvinningsstasjoner, forhandlere av tilsvarende produkter eller til Miele. For mer informasjon, se [www.miele.no](http://www.miele.no). Du er selv juridisk ansvarlig for å slette personlige data som måtte befinne seg i de gamle produktene. Du er rettslig forpliktet til å ta ut gamle batterier, akkumulatører og lamper som ikke sitter fast i produktet, og som kan tas ut uten at de blir ødelagt. Ta dem med til et egnet returpunkt, der de kan leveres gratis. Sørg for at produktet oppbevares utilgjengelig for barn til det kjøres bort.

## no - Beskrivelse av støvsugeren

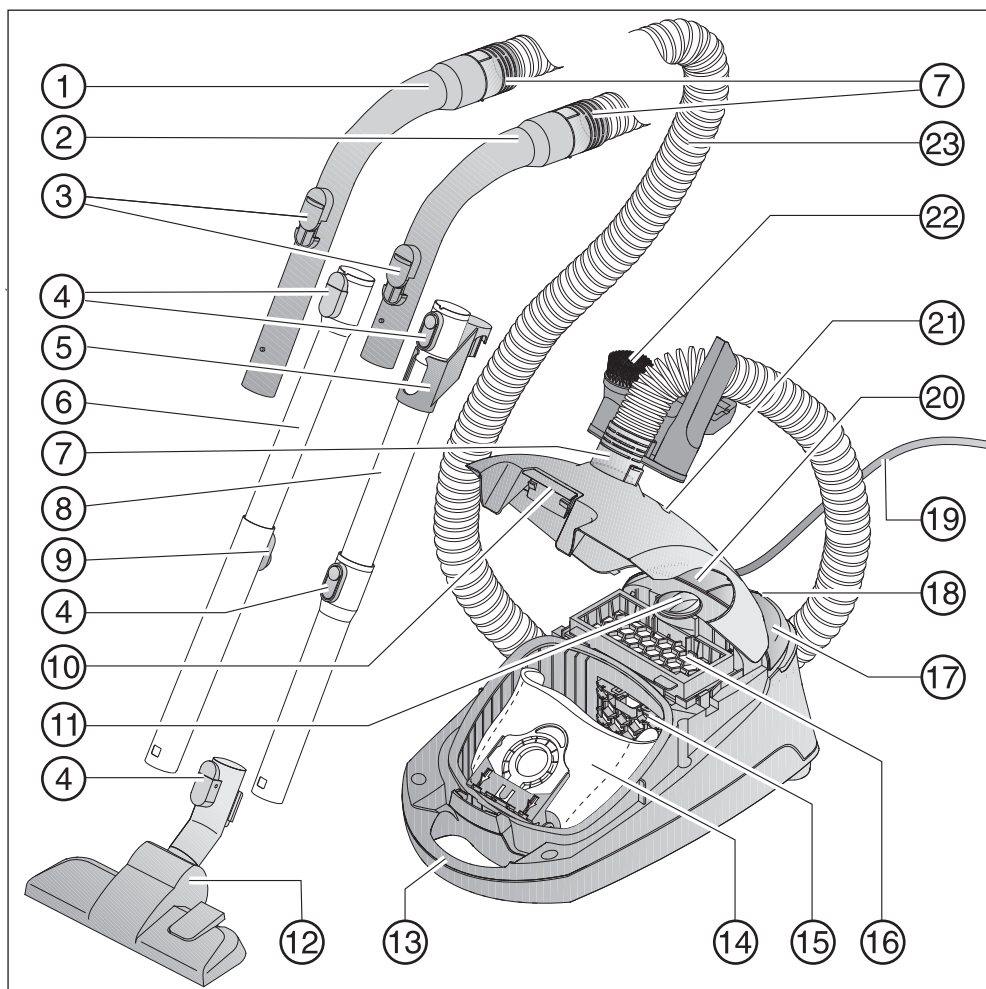



- ① XXL-håndtak
- ② Håndtak\*
- ③ Falskluftregulator
- ④ Utløsertaster\*
- ⑤ Forbindelsesstykke for oppbevaring\*
- ⑥ Teleskoprør\*
- ⑦ Tilkoblingsstuss
- ⑧ EasyLock-rør\*
- ⑨ Utløser for teleskoprør\*
- ⑩ Utløsertast for støvromsdeksel
- ⑪ Effektvelger
- ⑫ Gulvmunnstykke\*
- ⑬ Bærehåndtak
- ⑭ Original Miele støvpose
- ⑮ Motorbeskyttelsesfilter
- ⑯ Utblåsningsfilter AirClean\*
- ⑰ Fottast på/av ①
- ⑱ Parksystem for pauser
- ⑲ Tilkoblingskabel
- ⑳ Fottast for automatisk kabelinntrekk
- ㉑ Indikator for bytte av støvpose
- ㉒ Tilbehørsholder med tredelt tilbehør
- ㉓ Sugelang

På undersiden - sugerørholder (ikke avbildet)

\* Det merkede utstyret kan variere i utførelse fra modell til modell, eller ikke finnes på enkelte modeller.

## Anmerkning til de europeiske forordningene (EU) nr. 666/2013

Denne støvsugeren er en husholdningsstøvsuger, og er iht. ovennevnte forordninger definert som en universalstøvsuger.

Denne bruksanvisningen og flere data er tilgjengelige for nedlasting på Mieleles hjemmeside under [www.miele.com](http://www.miele.com).

Det årlige energiforbruket som er oppgitt i forordningen beskriver det antatte, årlige energiforbruket (kWh per år), basert på 50 rengjøringsomganger. Det faktiske årlige energiforbruket er avhengig av hvordan støvsugeren brukes.

Alle kontroller og beregninger som skal utføres i henhold til den ovennevnte forordningen, ble utført i henhold til følgende og til enhver tid gjeldende, harmoniserte standarder. Det er tatt hensyn til EU-kommisjonens retningslinje for forordningen fra september 2014:

- a) EN 60312-1 Vacuum cleaners for household use – Part 1: Dry vacuum cleaners – Methods for measuring the performance
- b) EN 60704-2-1 Household and similar electrical appliances – Test code for the determination of airborne acoustical noise – Part 2-1: Particular requirements for vacuum cleaners
- c) EN 60335-2-2 Household and similar electrical appliances – Safety – Part 2-2: Particular requirements for vacuum cleaner and water suction appliances

Ikke alle gulvmunnstykker og tilbehør som er vedlagt støvsugeren, er bestemt for intensiv rengjøring av tepper eller harde gulv, slik det står beskrevet i for-

ordningen. Følgende gulvmunnstykker og innstilling er brukt ved beregning av verdiene:

For energiforbruk og rengjøringsklasse på tepper og harde gulv samt støynivå, ble gulvmunnstykket brukt med hevet børstestkrans (trykk på fottasten ).

Opplysningene i forordningen er utelukkende basert på de ovennevnte kombinasjonene og innstillingene til gulvmunnstykkene på forskjellige gulvbelegg.

Ved alle målinger ble det kun benyttet originale Miele støvsugerposer, motorbeskyttelsesfiltre og utblåsningsfiltre.

## Henvisninger til bilder

Bildene det henvises til i de enkelte kapitlene finner du på utbrettsidene bak i bruksanvisningen.

## Tilkobling

### Tilkobling av sugeslangen (bilde 01)

- ① Sett en utløsertastene inn i sugeåpningen til den knepper på plass.
- ② Trykk på utløsertastene på siden av tilkoblingsstussen, hvis du vil ta fra hverandre delene og trekk tilkoblingsstussen ut av sugeåpningen.

### Sugeslange og håndtak settes sammen (bilde 02)

- Stikk den andre tilkoblingsstussen til sugeslangen inn i håndtaket til den tydelig knepper på plass.

Avhengig av modell, har støvsugeren ett av følgende rør.

- EasyLock-rør
- Comfort-teleskoprør

### Sette sammen EasyLock-sugerør (bilde 03)

- Ta sugerøret med forbindelsesstykket og sett det inn i det andre sugerøret ved å vri mot venstre og høyre, helt til det knepper på plass.
- Skyv forbindelsesstykket oppover til det knepper på plass.

### Sammensetting av håndtak og rør (bilde 04)

- ① Stikk håndtaket inn i sugerøret til det knepper på plass. Innføringssporene på begge delene skal settes mot hverandre.
- ② Trykk på utløsertasten for å ta delene fra hverandre og trekk håndtaket ut av røret med en lett dreiebevegelse.

### Innstilling av teleskoprør (bilde 05)

Teleskoprøret består av 2 rør som er stukket inn i hverandre. Rørene kan trekkes ut til ønsket lengde.

- Hold rundt utløseren og still inn teleskoprøret til ønsket lengde.

### Sette sammen røret og gulvmunnstykket (bilde 06)

- ① Fest røret på gulvmunnstykket; vri mot venstre og høyre til det knepper på plass.
- ② Trykk på utløsertasten for å ta delene fra hverandre og trekk røret ut av munnstykket med en lett dreiebevegelse.

### Innstilling av gulvmunnstykket (bilde 06)

Denne støvsugeren er egnet for daglig støvsuging av tepper, teppegulv og slitesterke, harde gulv.

For andre gulvbelegg eller spesialanvendelser tilbyr Miele passende gulvmunnstykker, -børster og annet tilbehør (se kapittel «Ekstrautstyr»).

Følg i første rekke gulvbeleggproducentens råd angående rengjøring og stell.

- ③ Robuste og jevne, harde gulv, og gulv med fuger eller sprekker støvsuges med senket børstekrans:

- Trykk ned fottasten .

Tepper og teppegulv støvsuges med hevet børstekrans:

- Trykk ned fottasten .

### Aktivering av timestrip®, en indikator for bytte av utblåsningsfilter

Avhengig av modell, er ett av følgende utblåsningsfiltre standardutstyr (bilde 07):

- a AirClean
- b Active AirClean 30 (sort)
- c HEPA AirClean 30 (hvitt)

Hvis støvsugeren er utstyrt med et utblåsningsfilter **b** eller **c**, skal timestrip®, indikatoren for bytte av utblåsningsfilter, aktiveres.

- Løft opp utløsertasten og løft støvromsdekselet helt opp (bilde 08).
- Fjern henvisningsstrimmelen (bilde 09).
- Trykk på timestrip®, indikatoren for bytte av utblåsningsfilteret (bilde 10).

Etter ca. 10–15 sekunder vises en smal rød fargestripe på venstre side av indikatorfeltet (bilde 11).

- Lukk støvromsdekselet til låsen knepper på plass og pass på at støvposen ikke blir klemt fast.

Indikatoren for bytte av utblåsningsfilteret, timestrip®, viser brukstiden for utblåsningsfilteret. Etter ca. 50 driftstimer er indikatorfeltet helt rødt (bilde 12). 50 driftstimer tilsvarer omtrent ett år ved gjennomsnittlig bruk.

## Bruk av vedlagt tilbehør (bilde 13 + 14)

- ① Sugebørste
- ② Møbelmunnstykke
- ③ Fugemunnstykke
- ④ Tilbehørsholder for de tre delene

Tilbehørsholderen har symboler, som angir hvor de enkelte delene skal plasseres.

- Ved behov stikkes tilbehørsholderen på tilkoblingsstussen oppe eller nede på sugeslangen, til den tydelig fester seg.

## Gulvmunnstykke (bilde 15)

Gulvmunnstykket egner seg også for støvsuging av trappetrinn.

 Fare for å skade seg hvis støvsugeren faller ned.  
En støvsuger som faller ned trappen, kan skade deg.  
Støvsug alltid trapper nedenfra og oppover.

## Bruk

### Uttrekk av tilkoblingskabelen (bilde 16)

- ① Trekk kabelen ut til ønsket lengde.

 Skader pga. overoppheting.  
Tilkoblingskabelen kan overopphetes ved langvarig bruk.  
Hvis støvsugeren skal brukes lenger enn 30 minutter, må kabelen trekkes helt ut.

## Inntrekking







- Trekk støpselet ut av stikkkontakten.
- ② Trå på fottasten for automatisk kabelinntrekk – kabelen trekkes automatisk inn.

## Inn- og utkobling (bilde 17)

- Trå på fottasten på/av ①.

## Valg av sugeeffekt (bilde 18)

Du kan tilpasse sugekraften etter hva du skal støvsuge. Ved å redusere effekten blir det lettere å skyve gulvmunnstykket. Effektrinnene på støvsugeren har tilhørende symboler, som viser hva som anbefales å støvsuge med de enkelte effektrinnene.

-  Gardiner, tekstiler
-  Polstrede møbler, puter
-  finere velourtepper, ryer og løpere
-  energibesparende daglig støvsuging med lavt lydnivå
-  tepper og teppegulv
-  Harde gulv, meget skitne tepper og teppegulv

- Drei bryteren til ønsket effektrinn.

## Åpning av falskluftregulatoren (bilde 19)

Du kan enkelt redusere sugeeffekten for en kort periode, f.eks. for å forhindre fastsuging til tepper.

- Falskluftregulatoren på håndtaket skal bare åpnes så mye at munnstykket er lett å bevege.

Det gjør at du trenger mindre kraft for å skyve munnstykket.

## Parkering og oppbevaring

### Parksystem for pauser (bilde 20)

I korte pauser kan røret med gulvmunnstykket enkelt plasseres på støvsugeren.

- Stikk gulvmunnstykket med parknasten inn i parksystemet.

Hvis støvsugeren står på en skrå flate, f.eks. en rampe,  
– skyv rørdelene til teleskoprøret helt inn  
- ikke bruk parksystemet hvis støvsugeren er utstyrt med EasyLock-rør.

### Parksystem for oppbevaring (bilde 21 + 22)

 Fare for elektrisk støt pga. nettspenning.  
Støvsugeren har fortsatt nettspenning selv om den er slått av.  
Trekk støpselet ut av stikkontakten etter bruk.

- Plasser støvsugeren på høykant.

Hvis støvsugeren er utstyrt med teleskoprør, er det plassbesparende å skyve rørdelene helt inn.

- Stikk gulvmunnstykket med parknasten ovenfra inn i rørholderen.

Hvis støvsugeren din er utstyrt med et EasyLock-rør, finnes det enda en plassbesparende mulighet for oppbevaring.

- Trykk på utløsertasten på det nedre sugerøret, for å ta de to rørdelene fra hverandre.

- Stikk forbindelsesstykket til det øvre sugerøret på det nedre sugerøret.

## Vedlikehold

 Fare for elektrisk støt på grunn av nettspenning.  
Støvsugeren har fortsatt nettspenning selv om det er slått av.  
Trekk støpselet ut av stikkontakten før vedlikehold.

Miele filtersystem består av 3 tilbehørsdeler:

- Original Miele støvpose (Type **GN**)
- Motorbeskyttelsesfilter
- Originalt Miele utblåsningsfilter

For å sikre at støvsugeren har perfekt sugekraft, må du bytte ut disse tilbehørsdelene av og til.

Vi anbefaler at du kun bruker originale tilbehørsdeler med Miele-logoen på pakken. Da kan du være sikker på at støvsugerens sugestyrke utnyttes optimalt og best mulig rengjøringseffekt oppnås.

Støvsugerposen med Miele-logoen på pakken blir ikke fremstilt av papir eller papirlignende materialer, og har heller ingen holdeplate av papp. Det gjør støvposene svært holdbare og sikre.

Vær oppmerksom på at feil og skader på støvsugeren, som skyldes bruk av tilbehørsdeler som ikke er merket med Miele-logoen ikke dekkes av støvsugerens garanti.

## Steder hvor du kan kjøpe tilbehørsdeler

Original Miele tilbehørsdeler kan kjøpes i Miele's nettbutikk, i Miele's deleavdeling eller hos forhandlere.

Originale Miele tilbehørsdeler kjenner du igjen på Miele-logoen på pakken.

Med 3D4U tilbyr Miele dessuten gratis tilbehør for nedlastning til 3D-skriveren ([www.miele.de](http://www.miele.de), service, reservedeler & tilbehør).

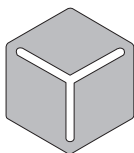

## 3 D 4 U

Hver pakke med originale Miele støvposer inneholder 4 støvposer, ett AirClean-utblåsningsfilter og ett motorbeskyttelsesfilter. Stor pakke med originale Miele støvposer inneholder 16 støvposer, 4 AirClean-utblåsningsfiltre og 4 motorbeskyttelsesfiltre.

Hvis du vil kjøpe originale Miele utblåsningsfiltre separat senere, oppgi støvsugerens modellbetegnelse til Miele's serviceavdeling eller forhandler, slik at du får riktig utblåsningsfilter. Dette utblåsningsfilteret kan også enkelt bestilles i Miele's nettbutikk.

## Indikator for bytte av støvpose (bilde 23)

Når fargeskalaen i feltet for støvindikatoren er helt rød, må støvposen byttes.

Tilstoppede porer reduserer sugeeffekten til støvsugeren.  
Kast fulle støvposer. Støvposen må ikke brukes flere ganger.

## Test

- Sett på gulvmunnstykket.
- Slå på støvsugeren og velg maksimal sugeeffekt.
- Løft gulvmunnstykket litt fra gulvet.

## Funksjonen til indikatoren for bytte av støvsugerpose

Indikatorens funksjon er tilpasset blandingsstøv, slik som det vanligvis forekommer i husholdningen: Støv, hår, teppelo, tråder, sand osv.

Hvis du støvsuger mye finstøv, f.eks. borestøv, sand, eventuelt også gips eller mel, tilstoppes porene i støvsugerposen meget raskt.

Støvindikatoren vil da vise «full», selv om støvsugerposen ikke er full. Støvsugerposen må da byttes.

Dersom du støvsuger mye hår, teppelo og ull, vil visningen først reagere når støvsugerposen allerede er helt full.

## Bytte støvpose (bilde 24)

- Trykk inn begge utløsertastene på siden av tilkoblingsstussen og trekk tilkoblingsstussen ut av sugeåpningen (bilde 01).
- Løft opp utløsertasten og løft støvromsdekselet helt opp.

Da lukkes hygieneklaffen på støvposen automatisk, slik at støv ikke slipper ut av posen.

- ① Ta tak i håndtaket på festeplaten og ta ut støvposen.

- ② Sett den nye støvposen skikkelig inn i holderen. La støvposen være sammenbrettet, slik som den var i forpakningen.
- Lukk støvromsdekselet til låsen knepper på plass og pass på at støvposen ikke blir klemt fast.

En sperre sørger for at støvromsdekselet ikke kan lukkes når det ikke er satt inn støvpose. Ikke bruk makt.

- Sett en sugestuss inn i sugeåpningen til den knepper på plass.

### Bytte motorbeskyttelsesfilter (bilde 25)

Bytt motorbeskyttelsesfilter når du åpner en ny pakke støvposer. Alle pakker med Original Miele støvposer inneholder ett motorbeskyttelsesfilter, de store pakkene inneholder 4.

- Åpne støvromsdekselet.
- Ta tak i håndtaket på festeplaten og ta ut støvposen.
- Åpne filterrammen og skift motorbeskyttelsesfilteret.
- Lukk filterrammen.
- Sett støvposen skikkelig inn i holderen.
- Lukk støvromsdekselet.

### Utskiftning (bilde 26) av utblåsningsfilter AirClean

Pass på at det alltid kun er satt inn ett utblåsningsfilter.

Bytt alltid utblåsningsfilter når du åpner en ny pakke med støvposer. Alle pakker med Original Miele støvposer inneholder ett AirClean utblåsningsfilter, de store pakkene inneholder 4 utblåsningsfiltere AirClean.

- Åpne støvromsdekselet.
- ① Åpne filtergitteret og ta ut det brukte utblåsningsfilteret AirClean ved å holde i hjørnet på den rene hygiene-flaten (pil).
- ② Legg inn det nye AirClean utblåsningsfilteret.

Hvis du imidlertid vil sette inn et utblåsningsfilter Active AirClean 30 eller HEPA AirClean 30, følg henvisningene i avsnittet «Innsetting av et annet utblåsningsfilter».

- Lukk filtergitteret.
- Lukk støvromsdekselet.

### Utskiftning (bilde 27) av utblåsningsfilter Active AirClean 30/HEPA AirClean 30

Pass på at det alltid kun er satt inn ett utblåsningsfilter.

- Skift ut dette utblåsningsfilteret når timestrip®-indikatoren for utskiftning av utblåsningsfilteret, er helt rød (bilde 12). Indikatorfeltet er helt rødt etter ca. 50 driftstimer, noe som tilsvarer ca. ett år med gjennomsnittlig bruk. Du kan allikevel fortsette å støvsuge. Vær imidlertid klar over at suge- og filtereffekten blir dårligere.
- Åpne støvromsdekselet.
  - ① Løft opp utblåsningsfilteret og ta det ut.
  - ② Sett inn det nye utblåsningsfilteret og trykk det ned.
  - Trykk på timestrip®, indikatoren for bytte av utblåsningsfilteret.

Etter ca. 10–15 sekunder vises en smal rød fargestripe på venstre side av indikatorfeltet.

Hvis du imidlertid vil sette inn et utblåsningsfilter AirClean, følg henvisningene i avsnittet «Innsetting av et annet utblåsningsfilter».

- Lukk støvromsdekselet.

### Innsetting av et annet utblåsningsfilter

Avhengig av modell, er ett av følgende utblåsningsfiltre standardutstyr:

- a AirClean
- b Active AirClean 30 (sort)
- c HEPA AirClean 30 (hvitt)

Pass på at det alltid brukes kun ett utblåsningsfilter.

### Pass på ved utskiftning

1. Hvis du i stedet for utblåsningsfilteret **a** vil sette inn et utblåsningsfilter **b** eller **c**, må du ta ut filtergitteret og i stedet sette inn det nye utblåsningsfilteret.

Dessuten må du aktivere timestrip®, indikatoren for bytte av utblåsningsfilteret.

2. Hvis du i stedet for utblåsningsfilter **b** eller **c** heller vil sette inn utblåsningsfilter **a**, må du sette dette utblåsningsfilteret inn i et filtergitter\* (bilde 26).

\* Filtergitter – se kapittel «Ekstrautstyr»

### Utskiftning av trådløfter (bilde 28 + 29)

Trådløfteren på oppsugningsåpningen til gulvmunnstykket kan skiftes ut. Skift trådløfterne hvis flossen er slitt.

- Ta trådløfterne ut av spaltene. Bruk f.eks. en skrutrekker.

- Sett inn nye trådløftere.

Reservedeler får du kjøpt hos en Miele-forhandler eller hos Miele's serviceavdeling.

### Vedlikehold

 Fare for elektrisk støt på grunn av nettspenning.

Støvsugeren har fortsatt nettspenning selv om den er slått av.

Trekk støpselet ut av stikkontakten før rengjøring.

### Støvsuger og utstyr

 Fare for elektrisk støt på grunn av nettspenning.

Fuktighet i støvsugeren innebærer fare for elektrisk støt.

Støvsugeren må aldri dyppes i vann.

Støvsugeren og alle utstyrsdeler av kunststoff kan rengjøres med et vanlig rengjøringsmiddel for kunststoff.

 Skader pga. uegnede rengjøringsmidler.

Alle overflatene er ømfintlige for riper. Alle overflater kan bli misfarget eller forandret hvis de kommer i kontakt med uegnede rengjøringsmidler.

Ikke bruk skuremidler og ikke glass- eller universalrengjøringsmidler og heller ikke rengjøringsmidler som inneholder olje.

### Støvrom

Støvrommet kan ved behov rengjøres med enn annen støvsuger eller rengjøres med en tørr støvklut eller støvkost.



## Hvis feil oppstår ...

De fleste feil som oppstår ved daglig bruk, kan du rette på selv. I mange tilfeller kan du spare både tid og penger, fordi du slipper å kontakte serviceavdelingen.

På [www.miele.com/service](http://www.miele.com/service) finner du informasjon om hvordan du kan rette feilene selv.

Følgende tabeller skal hjelpe deg med å finne årsaken til en feil og til å rette den.



Fare for elektrisk støt pga. nettspenning.

Støvsugeren har fortsatt nettspenning selv om den er slått av.

Trekk støpselet ut av stikkontakten før hver problemløsning.

Problem	Årsak og retting
<p><b>Støvsugeren kobler seg ut av seg selv.</b></p>	<p>En termostat kobler ut støvsugeren hvis den blir for varm.</p> <p>Feilen kan f.eks. oppstå dersom store gjenstander blokkerer sugekanalene, støvsugerposen er full eller tilstoppet av finstøv, eller motorbeskyttelsesfilteret/ utblåsningsfilteret er svært skittent.</p> <p>■ Slå av støvsugeren med fottasten på/av Ⓛ og trekk støpselet ut av stikkontakten.</p> <p>Etter at feilen er utbedret, vil støvsugeren være så avkjølt at du kan slå den på og bruke den igjen etter ca. 20 - 30 minutter.</p>

## Service

På [www.miele.com/service](http://www.miele.com/service) finner du informasjon om hvordan du kan rette feil og om Miele reservedeler.

### Kontakt ved feil

Hvis det oppstår feil som du ikke kan rette på selv, kontakt en Miele-forhandler eller Miele's serviceavdeling.

Kontaktdataene til Miele's serviceavdeling finner du på slutten av dette dokumentet.

### Garanti

Garantitiden er 2 år.

Nærmere opplysninger finner du i de vedlagte garantibetingelsene.

### Ekstraustyr

Du må først og fremst følge rådene vedrørende rengjøring og stell fra produsenten av gulvbelegget.

Vi anbefaler at du kun bruker originale tilbehørsdeler med Miele-logoen på pakken. Da kan du være sikker på at støvsugerens sugestyrke utnyttes optimalt og best mulig rengjøringseffekt oppnås.

Vær oppmerksom på at feil og skader på støvsugeren, som skyldes bruk av tilbehørsdeler som ikke er merket med Miele-logoen ikke dekkes av støvsugerens garanti.

### 3D4U

Med 3D4U tilbyr Miele gratis tilbehør som kan lastes ned til 3D-skriveren ([www.miele.de](http://www.miele.de), service, reservedeler & tilbehør).

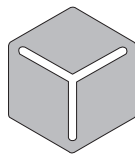

3 D 4 U

### Steder hvor du kan kjøpe tilbehørsdeler

Du kan kjøpe originale Miele tilbehørsdeler i Miele's nettbutikk eller hos Miele's serviceavdeling eller Miele-forhandlere.

Du gjenkjenner originale Miele tilbehørsdeler på pakkens Miele-logo.

Noen støvsugermodeller har allerede noe av dette tilbehøret som standardutstyr.

### Gulvmunnstykker / -børster

#### Turbobørste TurboTeQ (STB 305-3)

For støvsuging av kortflossede tepper.

#### Gulvbørste Hardfloor (SBB 235-3)

For støvsuging av slitesterke jevne og harde gulv.

#### Gulvbørste Parquet Twister med dreieledd (SBB 300-3)

Med naturbørste, for støvsuging av jevne og harde gulvflater og små nisjer.

#### Gulvbørste Parquet Twister XL med dreieledd (SBB 400-3)

Med naturbørste, for rask støvsuging av store jevne og harde gulvflater og små nisjer.

## Annet tilbehør

### Håndturbobørste Turbo Mini (STB 101)

For støvsuging av stoppede møbler, madrasser, bilseter.

### Universalbørste (SUB 20)

For støvsuging av bøker, bokhyller og lignende.

### Radiatorbørste (SHB 30)

For støvsuging av radiatorer, smale hyller eller fuger.

### Madrassmunnstykke (SMD 10)

For bekvem støvsuging av madrasser og stoppede møbler – også fugene.

### Fugemunnstykke, 300 mm (SFD 10)

Ekstra langt fugemunnstykke for støvsuging av folder, fuger og hjørner.

### Fugemunnstykke, 560 mm (SFD 20)

Fleksibelt fugemunnstykke for støvsuging av steder som er vanskelige å nå.

### Fleksibelt XL-fugemunnstykke som kan forlenges (HX-CNXL)

Fleksibelt fugemunnstykke med en rekkevidde på 60 cm for rengjøring på steder hvor det er vanskelige å komme til.

### Møbelmunnstykke XL (SPD 20)

Bredt møbelmunnstykke for støvsuging av stoppede møbler, madrasser og puter.

### Comfort-håndtak med belysning (SGC 20)

For å lyse opp arbeidsområdet.

## Filtre

### Utblåsningsfilter Active AirClean 30 (SF-AA 30)

For betydelig reduksjon av plagsom lukt. Perfekt for kjæledyreiere og røykere

### Utblåsningsfilter HEPA AirClean 30 (SF-HA 30)

For effektiv filtrering av finstøv og allergener. Ideell for husstøvallergikere.

### Filtergitter

Filtergitteret behøves når du vil sette inn et utblåsningsfilter AirClean i stedet for et utblåsningsfilter Active AirClean 30 eller HEPA AirClean 30.

## sv - Innehåll

---

<b>Säkerhetsanvisningar och varningar</b> .....	<b>61</b>
<b>Bidra till att skona miljön</b> .....	<b>65</b>
<b>Beskrivning av dammsugaren</b> .....	<b>66</b>
<b>Anmärkning till den europeiska förordningen (EU) nr 666/2013</b> .....	<b>68</b>
<b>Bildhänvisningar</b> .....	<b>68</b>
<b>Ansluta</b> .....	<b>68</b>
<b>Använda medföljande tillbehör</b> .....	<b>70</b>
<b>Använda dammsugaren</b> .....	<b>70</b>
<b>Ställa ifrån sig och förvara dammsugaren</b> .....	<b>71</b>
<b>Underhåll</b> .....	<b>71</b>
Köpa tillbehör .....	72
Indikator för byte av dammpåse .....	72
Indikator för byte av dammpåse – funktion .....	72
Byta dammpåse .....	73
Byta ut motorfilter .....	73
Byta utblåsningsfilter AirClean .....	73
Byta utblåsningsfilter Active AirClean 30/HEPA AirClean 30 .....	73
Sätta i annat utblåsningsfilter .....	74
Att tänka på vid filterbyte till annat utblåsningsfilter .....	74
Byta ut trådlyft .....	74
<b>Skötsel</b> .....	<b>75</b>
<b>Hur du klarar av mindre fel själv</b> .....	<b>76</b>
<b>Miele service</b> .....	<b>77</b>
Få hjälp vid eventuella störningar .....	77
Mieles garanti .....	77
<b>Extra tillbehör</b> .....	<b>77</b>
3D4U .....	77
Köpa tillbehör .....	77

Denna dammsugare uppfyller gällande säkerhetskrav. En felaktig användning kan medföra person- och saksador. Läs bruksanvisningen innan du använder dammsugaren första gången. Den innehåller viktig information om säkerhet, användning och underhåll. På så vis undviker du personskador samt skador på dammsugaren.

I enlighet med normen IEC 60335-1 påpekar Miele att det är viktigt att läsa och följa kapitlet "Ansluta" samt säkerhetsanvisningarna och varningarna.

Miele tar inget ansvar för skador som har uppstått på grund av att säkerhetsanvisningarna och varningarna inte har följts.

Spara bruksanvisningen och överlämna den vid eventuellt ägarbyte.

Stäng alltid av dammsugaren efter dammsugning, innan du byter tillbehör och före underhåll, rengöring och innan du utför felåtgärder. Dra ut stickproppen ur vägguttaget.

### Användningsområde

- ▶ Denna dammsugare är avsedd att användas i hushåll och hushållsliknande miljöer. Dammsugaren är inte avsedd för användning på byggarbetsplatser.
- ▶ Denna dammsugare är lämplig för daglig dammsugning av mattor, heltäckningsmattor och hårda golv.
- ▶ Dammsugaren är inte avsedd att användas utomhus.
- ▶ Den här dammsugaren får inte användas på en höjd som är högre än 4000 m över havet.
- ▶ Dammsug endast torrt damm/torr smuts med dammsugaren. Det är inte tillåtet att dammsuga på människor och djur. Alla andra användningsområden samt ombyggnader och ändringar av dammsugarens konstruktion är inte tillåtna.

## sv - Säkerhetsanvisningar och varningar

---

▶ Personer (inklusive barn), som på grund av sina fysiska, sensoriska eller psykiska förmågor eller på grund av oerfarenhet eller okunskap inte kan använda dammsugaren på ett säkert sätt, får endast använda den under uppsikt eller anvisning av en ansvarig person.

### Om det finns barn i hemmet

▶ Risk för kvävning! Barn kan under lek linda in sig i förpackningsmaterial (till exempel plastfolie) eller dra det över huvudet och kvävas. Håll därför barn borta från förpackningsmaterial.

▶ Barn under 8 år bör hållas borta från dammsugaren. De får endast använda den under uppsikt.

▶ Barn från 8 år och uppåt får endast använda dammsugaren utan uppsikt under förutsättning att de känner till hur man använder den på ett säkert sätt. Barn måste kunna se och förstå riskerna med en felaktig användning.

▶ Barn får inte rengöra eller göra underhåll på dammsugaren utan uppsikt.

▶ Håll uppsikt över barn som befinner sig i närheten av dammsugaren. Låt inga barn leka med den.

### Teknisk säkerhet

▶ Kontrollera dammsugaren och alla tillbehörsdelar med avseende på synliga yttre skador innan du använder den. Använd aldrig dammsugaren om den eller dess komponenter är skadade.

▶ Jämför anslutningsuppgifterna (nätspänning och frekvens) på dammsugarens typskylt med dem som gäller för elnätet. Dessa data måste överensstämja. Utan ändring är dammsugaren avsedd för 50 Hz eller 60 Hz.

▶ Eluttaget måste ha en säkring av typen 16 A eller 10 A.

► Det är möjligt att tidvis eller permanent använda en fristående eller icke nätsynkron energiförsörjningsenhet (till exempel fristående elnätverk, backupsystem). Driften förutsätter att energiförsörjningsenheten följer föreskrifterna enligt EN 50160 eller liknande.

De skyddsåtgärder som ska tas på uppställningsplatsen och i denna Miele-produkt vad gäller funktion och arbetsätt måste även säkerställas i fristående respektive icke nätsynkron drift. Vid behov ska åtgärderna ersättas med likvärdiga åtgärder i installationen. Exempelvis enligt det som står i aktuell publicering från VDE-AR-E 2510-2.

► Under den lagstadgade reklamationsfristen får reparationer endast utföras av Miele service eller av Miele auktoriserad serviceverkstad, annars kan garantibestämmelserna inte åberopas om det skulle uppstå fel på dammsugaren vid senare tillfälle.

► Använd inte sladden för att bära dammsugaren och dra inte ut stickproppen ur vägguttaget med hjälp av kabeln. Dra inte sladden över vassa kanter eller kläm den, till exempel under dörrar. Undvik att köra över sladden med dammsugaren. Sladden, stickproppen och vägguttaget kan skadas och därmed utgöra en säkerhetsfara.

► Använd inte dammsugaren om sladden är skadad. Byt bara ut en skadad slatt komplett med kabeltrumman. Av säkerhetsskäl får sladden bara bytas av Miele service.

► Doppa aldrig dammsugaren i vatten och rengör den endast med en torr eller lätt fuktig trasa.

► Reparation av dammsugaren ska endast utföras av Miele service eller av Miele auktoriserad serviceverkstad. Ej fackmässigt utförda reparationer kan medföra avsevärda risker för användaren.

► Förpackningen skyddar dammsugaren mot transportskador. Vi rekommenderar att förpackningen sparas, så att den kan användas om dammsugaren ska transporteras.

## sv - Säkerhetsanvisningar och varningar

---

▶ Endast om originalreservdelar används garanterar Miele att alla säkerhetskrav uppfylls. Defekta delar får endast bytas ut mot originaldelar.

### Användning

- ▶ Använd inte dammsugaren utan dammpåse, motorskyddsfilter och utblåsningsfilter.
- ▶ Det går inte att stänga locket till dammutrymmet om ingen damppåse har satts in. Använd inte våld.
- ▶ Dammsug aldrig glödande föremål som till exempel cigaretter eller aska och kol som ser ut att ha slocknat.
- ▶ Dammsug inte vätskor eller annan fuktig smuts. Låt våta eller schamponerade mattor torka helt innan du dammsuger dem.
- ▶ Dammsug inte tonerpulver. Tonerpulver som används i exempelvis skrivare eller kopiatorer kan leda ström.
- ▶ Dammsug aldrig lättantändligt eller explosivt material eller gaser. Dammsug inte heller på platser där sådana ämnen finns.
- ▶ Kom inte i närheten av huvudet med dammsugarröret.

### Tillbehör

- ▶ Stoppa inte in fingrarna i den roterande valsen under dammsugning med en Miele-turboborste.
- ▶ Se till att handtaget inte skadas vid dammsugning utan munstycke.
- ▶ Använd endast dammpåsar, filter och originaltillbehör med Miele-logotypen på förpackningen. Endast med dessa kan tillverkaren garantera säkerheten.



### Transportförpackning

Förpackningen skyddar maskinen mot transportskador. Förpackningsmaterialen är valda med hänsyn till miljön och är därför återvinningsbara.

Förpackning/emballage som återförs till materialkretsloppet innebär minskad råvaruförbrukning. Lämna till materialspecifika återvinningscentraler om möjligt.

Vi rekommenderar att förpackningen sparas, så att den kan användas om produkten ska transporteras.

### Avfallshantera dammsugarpåsar och filter

Dammpåsarna och filtren är tillverkade av miljövänliga material. Förbrukade filter kan kastas i hushållssoporna. Du kan även slänga dammpåsarna i hushållssoporna under förutsättning att de inte innehåller något som inte får slängas där.

### Hantering av uttjänt maskin

Ta ut dammpåse och filter och kasta dem i hushållssoporna innan du gör dig av med dammsugaren.

Uttjänade elektriska och elektroniska produkter innehåller i många fall material som kan återanvändas. Men de innehåller även skadliga ämnen som är nödvändiga beståndsdelar för produkternas funktion och säkerhet. Om sådana ämnen hamnar i hushållsavfallet eller hanteras på fel sätt kan det medföra skador på människors hälsa och på miljön. Kasta därför på inga villkor den uttjänade produkten i hushållsavfallet.



Lämna in uttjänade elektriska och elektroniska produkter till en återvinningsstation. Du är själv ansvarig för att radera eventuella personliga uppgifter som kan stå på maskinen. Du har en lagstadgad skyldighet att plocka ur gamla batterier och lampor som inte sitter fast i produkten. Ta dem till ett lämpligt uppsamlingsställe, där de kan lämnas in. Se till att den uttjänade produkten förvaras barnsäkert tills den lämnas in för omhändertagande.

## sv - Beskrivning av dammsugaren

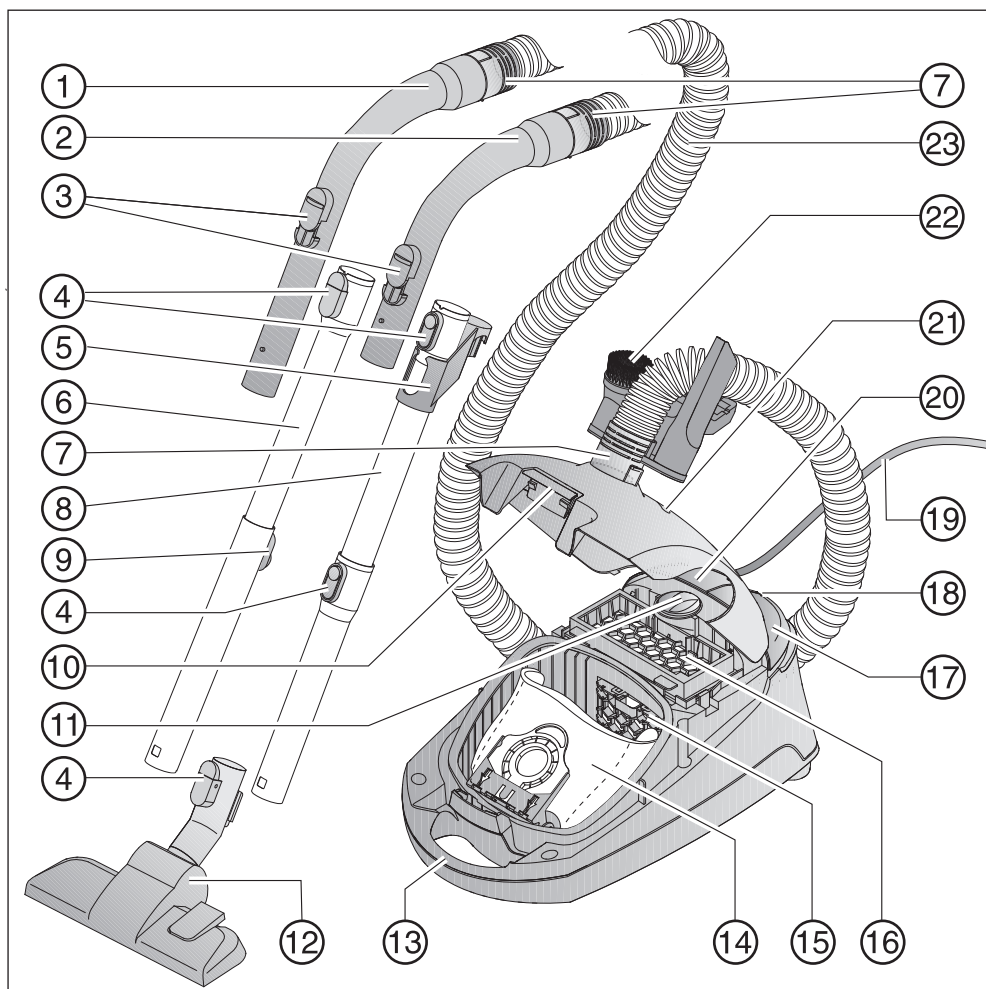

## sv - Beskrivning av dammsugaren

---

- ① XXL-handtag\*
- ② Handtag\*
- ③ Ventil för fininställning av sugstyrkan
- ④ Låsknappar\*
- ⑤ Förbindersedel för förvaring\*
- ⑥ Teleskoprör\*
- ⑦ Anslutningsstos
- ⑧ EasyLock-rör\*
- ⑨ Låsknapp för teleskoprör\*
- ⑩ Låsknapp för locket till dammutrymmet
- ⑪ Sugeffektsväljare
- ⑫ Golvmunstycke\*
- ⑬ Bärhandtag
- ⑭ Miele originaldammpåse
- ⑮ Motorfilter
- ⑯ Utblåsningsfilter AirClean\*
- ⑰ Fotknapp På/Av ①
- ⑱ Parkeringshållare för pauser under dammsugningen
- ⑲ Anslutningskabel
- ⑳ Fotknapp för automatisk kabelvinda
- ㉑ Indikator för byte av dammpåse
- ㉒ Tillbehörshållare för tre tillbehör
- ㉓ Dammsugarslang

Undersida hållare för dammsugarrör (inte med på bilden)

\* Beroende på modell kan utrustning märkt med asterisk ha ett annat utförande, alternativt inte ingå i dammsugarens utrustning.

## Anmärkning till den europeiska förordningen (EU) nr 666/2013

Denna dammsugare är en hushålls-dammsugare och är enligt ovan nämnda förordning klassad som en universal-dammsugare.

Denna bruksanvisning, och ytterligare uppgifter, kan laddas ner på Miele's hemsida, [www.miele.se](http://www.miele.se)

Den angivna årsförbrukningen enligt förordningen beskriver den indikativa, årliga energiförbrukningen (kWh per år), baserat på 50 rengöringsomgångar med dammsugaren. Den faktiska energiförbrukningen beror på hur man använder dammsugaren.

Alla tester och beräkningar som anges i ovan nämnda förordning genomfördes enligt följande, respektive gällande harmoniserade normer under beaktande av aktuella föreskrifter från EU-kommissionen från september 2014:

- a) EN 60312-1 Vacuum cleaners for household use – Part 1: Dry vacuum cleaners – Methods for measuring the performance
- b) EN 60704-2-1 Household and similar electrical appliances - Test code for the determination of airborne acoustical noise – Part 2-1: Particular requirements for vacuum cleaners
- c) EN 60335-2-2 Household and similar electrical appliances – Safety – Part 2-2: Particular requirements for vacuum cleaner and water suction appliances

Inte alla medföljande golvmunstycken och dammsugartillbehör är avsedda för intensiv rengöring av mattor och hårda golv såsom beskrivs i förordningen. Följande golvmunstycke och inställning har använts för att beräkna värdena:

För energiförbrukning och rengöringsklasser på mattor och hårda golv samt ljudvärden på mattor har det omkopplingsbara golvmunstycket använts med infälld borst (tryck på fotknappen .

Uppgifterna enligt förordningen refererar uteslutande till de här angivna kombinationerna och inställningarna av golvmunstycket på de olika typerna av golv.

För alla mätningar användes Miele's originaldammpåsar, motorfilter och utblåsningsfilter.

## Bildhänvisningar

Bilderna som vi hänvisar till i de olika avsnitten finns på de utvikbara sidorna i slutet av bruksanvisningen.

## Ansluta

### Ansluta dammsugarslangen (bild 01)

- ① Sätt i slanganslutningen så att den snäpper fast ordentligt i dammsugarens sugöppning.
- ② Tryck på låsknapparna på sidan av slanganslutningen när du ska ta isär delarna och dra slanganslutningen ur sugöppningen.

### Sätta ihop dammsugarslang och handtag (bild 02)

- Sätt in den andra slanganslutningen i dammsugarröret tills du hör att den snäpper fast.

Beroende på modell är dammsugaren utrustad med en av följande rörvarianter:

- EasyLock-rör
- Comfort teleskoprör

## Sätta ihop EasyLock-rör (bild 03)

- Ta dammsugarröret med förbindelse- delen och sätt in det i det andra röret genom att vrida det åt vänster och höger tills du hör att det snäpper fast.
- Skjut förbindelse- delen uppåt tills den snäpper fast.

## Sätta ihop handtag och dammsugarrör (bild 04)

- ① Stick in handtaget tills du hör att det snäpper fast i dammsugarröret. Skjut in de båda delarnas insättningsan- ordningar i varandra.
- ② Tryck på låsknappen när du vill ta isär delarna från varandra och dra hand- taget med en lätt vridning ur damm- sugarröret.

## Ställa in teleskoprör (bild 05)

Teleskopröret består av två rör som är instoppade i varandra och kan dras isär till bekväm längd.

- Tryck in låsknappen och ställ in tele- skopröret på önskad längd.

## Sätta ihop dammsugarrör och om- kopplingsbart golvmunstycke (bild 06)

- ① Sätt sugröret på golvmunstycket genom att vrida röret åt höger och vänster tills låsmekanismen snäpper fast.
- ② Tryck på låsknappen när du vill ta isär delarna och dra dammsugarröret med en lätt vridning ur golvmunsty- cket/golvmunstycket för klinkergolv.

## Ställa in omkopplingsbart golvmunstycke (bild 06)

Denna dammsugare är lämplig för daglig dammsugning av mattor, heltäcknings- mattor och hårda golv som inte är känsliga.

I Miele's golvvårdssortiment finns passande golvmunstycken och golvborstar till olika typer av under- lag och för speciella ändamål (se av- snittet "Extra tillbehör").

Beakta i första hand rengörings- och skötselanvisningarna från tillverkaren av golvet eller underlaget som ska dammsugas.

- ③ Dammsug tåliga och jämna hårda golv samt golv med fogar eller djup struktur med utfälld borst:

- Tryck på fotknappen .

Dammsug mattor och heltäcknings- mattor med infälld borst:

- Tryck på fotknappen .

## Aktivera TimeStrip-indikatorn för byte av utblåsningsfilter®

Beroende på modell är dammsugaren standardutrustad med ett av nedanstå- ende utblåsningsfilter (bild 07):

- a AirClean
- b Active AirClean 30 (svart)
- c HEPA AirClean 30 (vitt)

Om din dammsugare är utrustad med utblåsningsfilter **b** eller **c** ska du aktivera TimeStrip-indikatorn för byte av utblås- ningsfilter®.

- Dra låsknappen uppåt och fäll upp locket till dammutrymmet tills det snäpper till i läge (bild 08).
- Ta bort anvisningsremsan (bild 09).
- Tryck på TimeStrip-indikatorn för byte av utblåsningsfilter® (bild 10).

Efter cirka 10–15 sekunder visas en smal röd färgremsa på displayens vän- stra sida (bild 11).

- Stäng locket till dammutrymmet. Se till att det snäpper fast och att dammpåsen inte kläms.

Filterindikatorn® visar hur mycket utblåsningsfiltret har använts. Efter cirka 50 drifttimmar är visningsfältet helt rött (bild 12). 50 drifttimmar motsvarar ungefär ett års genomsnittlig förbrukning.

## Använda medföljande tillbehör (bild 13 + 14)

- ① Sugpensel
- ② Möbelmunstycke
- ③ Fogmunstycke
- ④ Tillbehörshållare för de tre tillbehören.

Hur du ska placera tillbehören ser du på symbolerna på tillbehörshållaren.

- Sätt vid behov fast tillbehörshållaren tills den tydligt snäpper fast på slanganslutningen eller nertill på dammsugarröret.

## Omkopplingsbart golvmunstycke (bild 15)

Det omkopplingsbara golvmunstycket är även lämpligt för att dammsuga trappsteg.

 Risk för skador om dammsugaren ramlar ner.

Om dammsugaren ramlar ner för trappan kan den orsaka skador.

Dammsug alltid trappor nerifrån och upp.

## Använda dammsugaren

### Dra ut sladden (bild 16)

- ① Dra ut sladden till önskad längd.

 Skada på grund av överhettning. Sladden kan överhettas om dammsugaren används en längre tid. Dra ut sladden helt om du dammsuger i mer än 30 minuter.

### Mata in kabeln

- Dra ut stickproppen ur vägguttaget.
- ② Tryck på fotknappen för den automatiska kabelvindan. Kabeln matas då in automatiskt.







### Starta och stänga av (bild 17)

- Tryck på fotknappen På/Av ①.

### Välja sugeffekt (bild 18)

Du kan anpassa sugeffekten till det som ska dammsugas. Genom att reducera sugeffekten glider munstycket lättare över underlaget.

Effektlägena på dammsugaren är försedda med symboler som visar exempel på vad som är lämpligt att dammsuga med respektive effektläge.

-  Gardiner, textilier
-  Stoppade möbler, kuddar
-  Äkta velourmattor, mattor och löpare
-  Energisnål daglig dammsugning med låg ljudnivå
-  Mattor och heltäckningsmattor av öglad lugg
-  Hårda golv, hårt smutsade mattor och heltäckningsmattor

- Vrid sugeffektsväljaren till önskat effektläge.

### Öppna ventilen för finjustering av sugstyrkan (bild 19)

Du kan snabbt reducera sugeffekten för en kortare tid för att exempelvis förhindra att munstycket sugas fast i mattor.

- Öppna ventilen på handtaget så mycket som behövs för att sugmunstycket lätt kan föras över underlaget.

Genom att öppna ventilen glider de olika munstyckena lättare över underlaget.

### Ställa ifrån sig och förvara dammsugaren

#### Parkeringshållare för pauser under dammsugningen (bild 20)

Under korta pauser kan du bekvämt ställa ifrån dig dammsugarröret med munstycket mot dammsugaren.

- Tryck ner munstycket i parkeringshållaren.

Om dammsugaren står på en yta som lutar, till exempel en ramp, så

- skjut in teleskoprörets delar helt
- använd inte parkeringssystemet om din dammsugare är utrustad med ett EasyLock-rör.

#### Parkeringshållare för förvaring (bild 21 + 22)

 Risk för elektriska stötar till följd av nätspänning. Även när dammsugaren är avstängd kan komponenter vara strömförande. Dra ut stickproppen ur vägguttaget efter användning.

- Ställ dammsugaren upprätt.

Om din dammsugare är utrustad med teleskoprör förenklas förvaringen om rördelarna skjuts in helt i varandra.

- Tryck ner munstyckets hållare uppifrån i rörhållaren.

Om din dammsugare är utrustad med ett EasyLock-rör så har du ännu en möjlighet att förvara den platsbesparande.

- Tryck på det undre dammsugarrörets låsknapp för att ta isär dammsugarrören från varandra.
- Sätt det övre dammsugarrörets förbindelsedel i det nedre dammsugarröret.

### Underhåll

 Risk för elektriska stötar till följd av nätspänning.

Även när dammsugaren är avstängd kan komponenter vara strömförande. Dra ut stickproppen ur vägguttaget före varje underhållsarbete.

Miele filtersystem består av tre komponenter:

- Miele originaldampåse (typ **GN**)
- Motorfilter
- Miele's originalutblåsningsfilter

För att dammsugaren ska fungera felfritt måste du byta ut dessa komponenter med jämna mellanrum.

Vi rekommenderar att endast använda originaltillbehör med Mielees logotyp på förpackningen. Endast på så vis kan dammsugarens optimala sugeffekt utnyttjas och bästa möjliga rengöringsresultat uppnås.

Dampmpåsar med Miele-logotypen på förpackningen tillverkas inte av papper eller pappersliknande material och har inte heller någon fästplatta av papp. Det resulterar i en extra hög hållbarhet och säkerhet.

Beakta att störningar och skador på dammsugaren, som beror på att tillbehör utan Mielees logotyp på förpackningen har använts, inte omfattas av garantin.

### Köpa tillbehör

Mielees originaltillbehör kan du köpa i vår onlineshop, hos din återförsäljare eller i Mielees reservdelsavdelning.

Mielees originaltillbehör känner du igen på Miele-logotypen på förpackningen.

Med 3D4U erbjuder Miele dessutom kostnadsfria tillbehör för nerladdning till 3D-skrivaren ([www.miele.se](http://www.miele.se), Service, Reservdelar & Tillbehör).

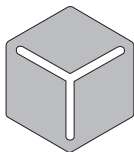

3 D 4 U

Varje förpackning Miele originaldampmpåsar innehåller 4 dampmpåsar, ett AirClean-filter och ett motorfilter. Miele maxipack originaldampmpåsar innehåller 16 dampmpåsar, 4 AirClean-filter och 4 motorfilter.

Glöm inte att uppge dammsugarmodell när du köper utblåsningsfilter via Miele service eller din återförsäljare så att du får rätt filter. Du kan också enkelt beställa utblåsningsfilter i Mielees online-shop.

### Indikator för byte av dampmpåse (bild 23)

När färgskalan i dammindikatorns fönster är helt röd måste du byta dampmpåse.

Dampmpåsens igentäppta porer reducerar sugeffekten. Kasta dampmpåsen när den är full. Använd inte dampmpåsen flera gånger.

### Kontrollera så här

- Sätt fast det omkopplingsbara golvmunstycket.
- Koppla in dammsugaren och ställ in maximal sugeffekt.
- Lyft golvmunstycket en bit från golvet.

### Indikator för byte av dampmpåse – funktion

Indikatorns funktion är inställd på blandad smuts som damm, hår, trådar, mattludd, sand och så vidare.

Om du dammsuger mycket fint damm som till exempel borddamm, sand, gips och mjöl, täpps porerna i dampmpåsen igen väldigt snabbt.

Dammindikatorn visar då "full" dampmpåse trots att den ännu inte är det. Den måste då bytas.

Om du dammsuger mycket hårstrån, mattludd eller ludd av ull med mera, så reagerar dammindikatorn först när dampmpåsen är helt full.



## Byta dammpåse (bild 24)

- Tryck in slanganslutningens båda lås-knappar på sidorna och dra ut slanganslutningen ur sugöppningen (bild 01).
- Dra låsknappen uppåt och fäll upp locket till dammutrymmet tills det snäpper till i läge.

Dammpåsens hygienlucka stängs automatiskt så att inget damm kan komma ut.

- ① Ta ut dammpåsen ur hållaren genom att fatta tag i fästplattan.
  - ② Sätt i dammpåsen i hållaren tills det tar stopp. Låt dammpåsen vara hopvecklad på samma sätt som den ser ut när du tar ut den ur förpackningen.
- Stäng locket till dammutrymmet. Se till att det snäpper fast och att dammpåsen inte kläms.

En spärr förhindrar att locket till dammutrymmet stängs om det inte finns någon dammpåse i. Använd inte våld.

- Sätt i slanganslutningen så att den snäpper fast ordentligt i dammsugarens sugöppning.

## Byta ut motorfilter (bild 25)

Byt ut motorfiltret när du påbörjar en ny förpackning dammpåsar.

Varje förpackning Miele original dammsugarpåsar innehåller ett motorfilter, alla maxipack innehåller fyra motorfilter.

- Öppna locket till dammutrymmet.
- Ta ut dammpåsen ur hållaren genom att fatta tag i fästplattan.
- Fäll upp filterramen och byt motorfilter.
- Fäll ner filterramen.

- Sätt i dammpåsen i hållaren tills det tar stopp.
- Stäng locket till dammutrymmet.

## Byta utblåsningsfilter (bild 26) AirClean

Kontrollera att endast ett utblåsningsfilter är isatt.

Byt filtret varje gång du öppnar en ny förpackning Miele dammpåsar. Varje förpackning Miele originaldammpåsar innehåller ett utblåsningsfilter AirClean, varje maxipack innehåller 4 utblåsningsfilter AirClean.

- Öppna locket till dammutrymmet.
- ① Öppna filterramen tills det snäpper till och ta ut det förbrukade utblåsningsfiltret AirClean genom att hålla i det rena, hygieniska fältet (se pilen).
  - ② Sätt i det nya utblåsningsfiltret AirClean.

Om du vill sätta in ett utblåsningsfilter Active AirClean 30 eller HEPA AirClean 30 ska du läsa avsnittet "Sätta i annat utblåsningsfilter".

- Stäng filterramen.
- Stäng locket till dammutrymmet.

## Byta utblåsningsfilter Active AirClean 30/HEPA AirClean 30 (bild 27)

Kontrollera att endast ett utblåsningsfilter är isatt.

Byt ut dessa utblåsningsfilter när indikeringen för byte® är helt röda (bild 12). Efter cirka 50 drifttimmar, vilket ungefär motsvarar en genomsnittlig användning på ett år, är fönstret helt rött. Du kan fortsätta dammsuga. Tänk dock på att sugeffekten inte är lika bra.

- Öppna locket till dammutrymmet.
- ① Lyft upp utblåsningsfiltret och ta ut det.
- ② Sätt in det nya utblåsningsfiltret och tryck det neråt.
- Tryck på TimeStrip-indikatorn för byte av utblåsningsfilter®.

Efter cirka 10–15 sekunder visas en smal röd färgremsa på displayens vänstra sida.

Om du vill sätta in ett utblåsningsfilter AirClean ska du läsa avsnittet “Sätta i annat utblåsningsfilter”.

- Stäng locket till dammutrymmet.

### Sätta i annat utblåsningsfilter

Beroende på modell är dammsugaren standardutrustad med ett av nedanstående utblåsningsfilter:

- a AirClean
- b Active AirClean 30 (svart)
- c HEPA AirClean 30 (vitt)

Kontrollera att endast ett utblåsningsfilter är isatt.

### Att tänka på vid filterbyte till annat utblåsningsfilter

1. Om du istället för utblåsningsfilter **a** sätter i ett utblåsningsfilter **b** eller **c** måste du ta ut filterramen och sätta i det nya utblåsningsfiltret utan den.

Du måste också aktivera TimeStrip-indikatorn för byte av utblåsningsfilter®.

2. Om du istället för utblåsningsfilter **b** eller **c** sätter in utblåsningsfilter **a** måste du lägga in detta utblåsningsfilter i en filterram\* (bild 26).

\* Filterram – se avsnittet “Extra tillbehör”

### Byta ut trådtypeg (bild 28 + 29)

Trådtypegarna vid sugöppningen på munstycket går att byta ut. När luggen har blivit utnött så byter du ut trådtypegarna.

- Lyft trådtypegarna på sidorna ur slitsen. Använd till exempel en spårskruvmejsel.
- Byt ut de gamla trådtypegarna mot nya.

Reservdelar finns att köpa hos Miele's återförsäljare eller reservdelsavdelning.

## Skötsel

 Risk för elektriska stötar till följd av nätspänning.  
Även när dammsugaren är avstängd kan komponenter vara strömförande.  
Dra ut stickproppen ur vägguttaget före varje rengöring.

## Dammsugare och tillbehör

 Risk för elektriska stötar till följd av nätspänning.  
Fukt i dammsugaren kan orsaka elektriska stötar.  
Doppa aldrig dammsugaren i vatten.

Du kan rengöra dammsugaren och alla tillbehör av plast med ett vanligt rengöringsmedel för plast.

 Risk för skador på grund av olämpliga rengöringsmedel.  
Alla ytor är repkänsliga. Alla ytor kan missfärgas eller förändras om de kommer i kontakt med olämpliga rengöringsmedel.  
Använd inga skur-, fönsterputs- eller allrengöringsmedel, och inte heller rengöringsmedel som innehåller olja.

## Dammutrymme

Dammsug dammutrymmet med en annan dammsugare eller rengör dammkammaren med en torr dammtrasa eller dammvippa.

## Hur du klarar av mindre fel själv

Du kan själv åtgärda de flesta fel och störningar som uppstår vid daglig användning av din produkt. I många fall kan du då spara tid och kostnader eftersom du inte behöver kontakta Miele service.

Under [www.miele.se/c/hjalp-och-produktinformation-2303.htm](http://www.miele.se/c/hjalp-och-produktinformation-2303.htm) får du mer information om hur du själv kan åtgärda fel.

Nedanstående tabeller är till hjälp för att hitta orsaken till ett fel och åtgärda det.



Risk för elektriska stötar till följd av nätspänning.

Även när dammsugaren är avstängd kan komponenter vara strömförande.

Dra ut stickproppen ur vägguttaget före varje problemåtgärd.

Problem	Orsak och åtgärd
<p><b>Dammsugaren stänger av sig själv.</b></p>	<p>Ett överhettningsskydd stänger av dammsugaren när den blir för varm. Störningen kan uppstå när det är stopp i dammsugar-röret, när dammpåsen är full eller när dammpåsens porer är igentäppta av fint damm. Orsaken kan även vara ett mycket smutsigt motor- eller utblåsningsfilter.</p> <p>■ Stäng av dammsugaren direkt med fotknappen På/Av ① och dra ut stickproppen ur vägguttaget.</p> <p>När orsaken är åtgärdad och dammsugaren har varit avstängd i cirka 20–30 minuter har den svalnat så pass mycket att du kan använda den igen.</p>

## Miele service

Under [www.miele.se/c/hjalp-och-produktinformation-2303.htm](http://www.miele.se/c/hjalp-och-produktinformation-2303.htm) och [www.miele.se/c/reservdelar-och-tillbehor-24.htm](http://www.miele.se/c/reservdelar-och-tillbehor-24.htm) får du mer information om hur du själv kan åtgärda fel och om Miele's reservdelar.

### Få hjälp vid eventuella störningar

Om det uppstår fel som du själv inte kan åtgärda, var god kontakta din Miele återförsäljare eller Miele service.

Du hittar kontaktuppgifterna på baksidan av den här anvisningen.

### Miele's garanti

Garantitiden för produkten är två år.

Du hittar mer detaljerad information om garantivillkoren i garantihäftet.

### Extra tillbehör

Beakta i första hand rengörings- och skötselanvisningarna från tillverkaren av de ytor som ska dammsugas.

Vi rekommenderar att endast använda originaltillbehör med Miele's logotyp på förpackningen. Endast på så vis kan dammsugarens optimala sugeffekt utnyttjas och bästa möjliga rengöringsresultat uppnås.

Beakta att störningar och skador på dammsugaren, som beror på att tillbehör utan Miele's logotyp på förpackningen har använts, inte omfattas av garantin.

### 3D4U

Med 3D4U erbjuder Miele dessutom kostnadsfria tillbehör för nerladdning till 3D-skrivaren ([www.miele.se](http://www.miele.se), Service, Reservdelar & Tillbehör).

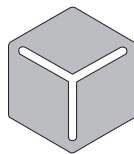

3 D 4 U

### Köpa tillbehör

Du kan beställa Miele's originaltillbehör från Miele's hemsida, Miele service, eller din återförsäljare.

Miele's originaltillbehör har Miele's logotyp på förpackningen.

Vissa modeller är standardutrustade med ett eller flera av följande tillbehör.

### Munstycken och borstar

#### Turboborste TurboTeQ (STB 305-3)

För dammsugning av textila golvytor med kort lugg.

#### Golvmunstycke Hardfloor (SBB 235-3)

För dammsugning av slitstarka och jämna hårda golv.

#### Golvmunstycke Parquet Twister med vridbar länk (SBB 300-3)

Med naturborstar, för dammsugning av hårda golv och mindre nischer.

#### Golvmunstycke Parquet Twister XL med vridbar länk (SBB 400-3)

Med naturborste, för snabb dammsugning av större golvytor med hårda golv och mindre nischer.

### Övriga tillbehör

#### Handturboborste Turbo Mini (STB 101)

För dammsugning av stoppade möbler, madrasser och bilstolar.

**Universalborste (SUB 20)**

För dammsugning av böcker, hyllor och liknande.

**Lamell- och elementborste (SHB 30)**

För dammsugning av element, smala hyllor, fogar och skarvar.

**Madrassmunstycke (SMD 10)**

För bekväm dammsugning av madrasser, stoppade möbler och dess fogar.

**Fogmunstycke, 300 mm (SFD 10)**

Extra långt fogmunstycke för dammsugning av fogar, skarvar och hörn.

**Fogmunstycke, 560 mm (SFD 20)**

Flexibelt fogmunstycke för att lättare kunna dammsuga svåråtkomliga ställen.

**Utdragbart, flexibelt XL-fogmunstycke (HX-CNXL)**

Flexibelt fogmunstycke med en räckvidd på 60 cm för rengöring av svåråtkomliga ytor.

**Möbelmunstycke XL (SPD 20)**

Brett munstycke som används för att dammsuga stoppade möbler, madrasser och kuddar.

**Comforthandtag med belysning (SGC 20)**

För att lysa upp det område du dammsuger.

**Filter****Utblåsningsfilter Active AirClean 30 (SF-AA 30)**

För en tydlig reduktion av störande lukter. Perfekt för den som har husdjur eller är rökare.

**Utblåsningsfilter HEPA AirClean 30 (SF-HA 30)**

För en effektiv filtrering av fint damm och allergener. Perfekt för dammallergiker.

**Filterram**

Filterramen behövs om du istället för ett utblåsningsfilter av typ Active AirClean 30 eller HEPA AirClean 30 vill sätta i ett av typen AirClean.



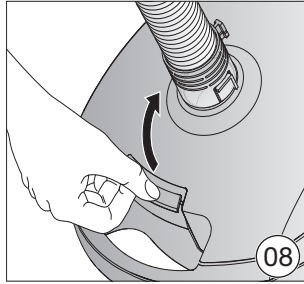
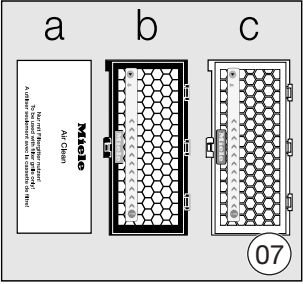
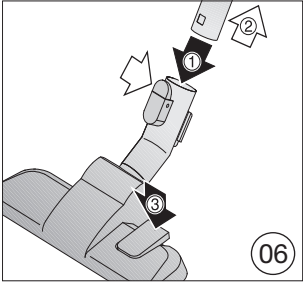
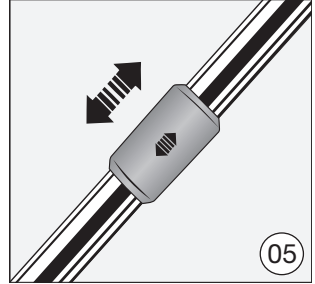
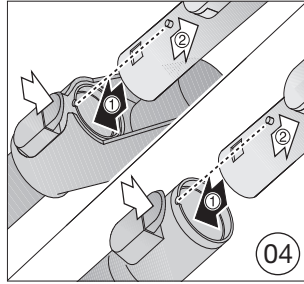
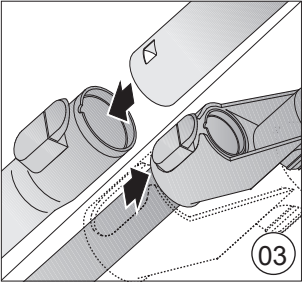
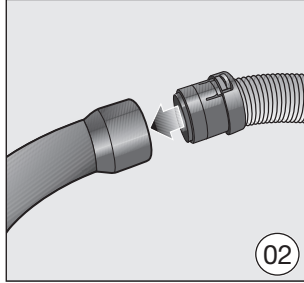
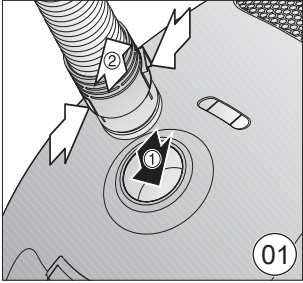



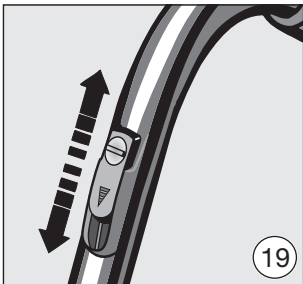
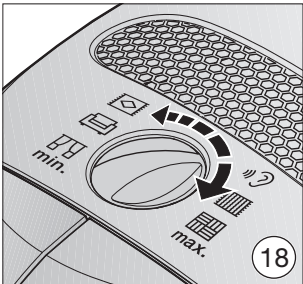
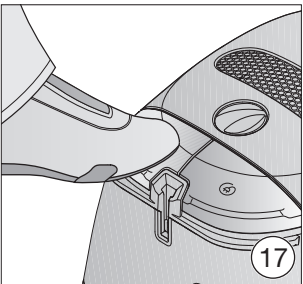
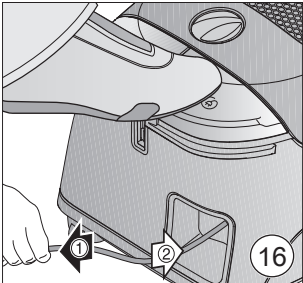
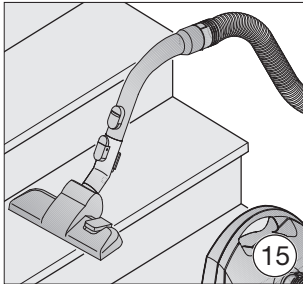
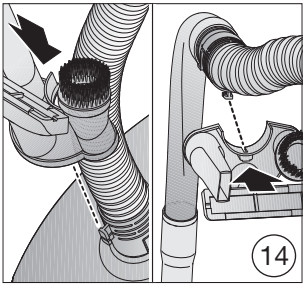
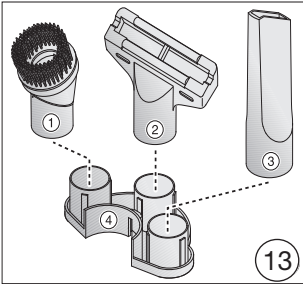
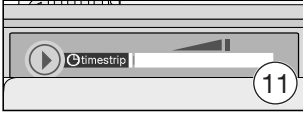
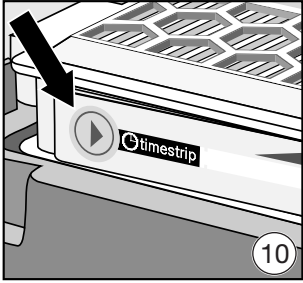
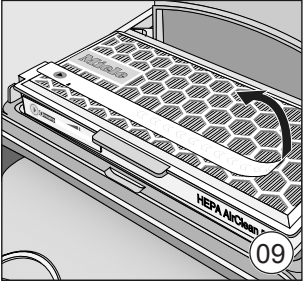

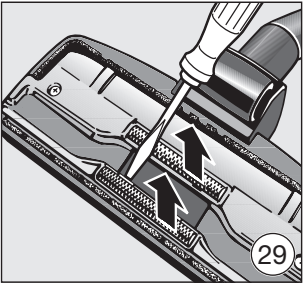
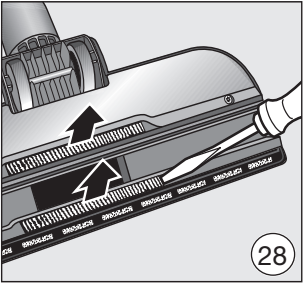
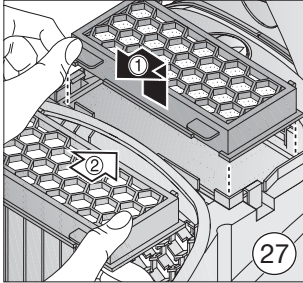
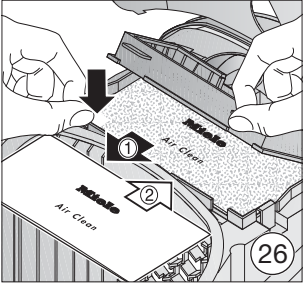
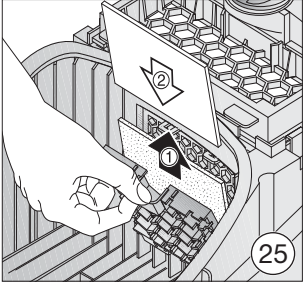
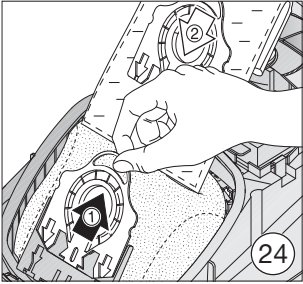
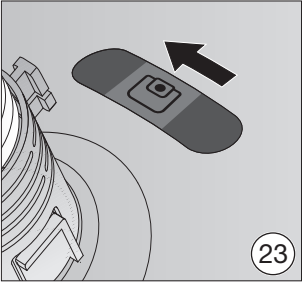
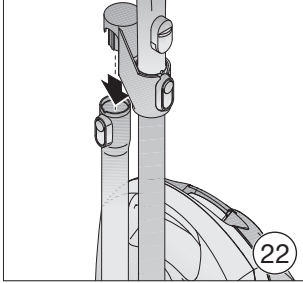
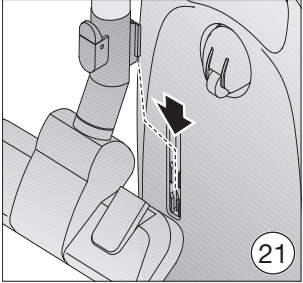
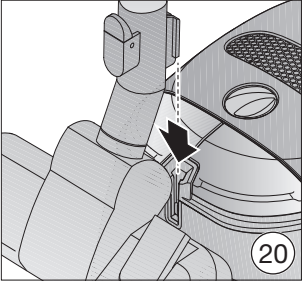



**Danmark:**

Miele A/S  
Erhvervsvej 2  
2600 Glostrup  
[www.miele.dk](http://www.miele.dk)

Kontakt: [miele.dk/service](http://miele.dk/service)

**Norge:**

Miele AS  
Nesbruveien 71, 1394 NESBRU  
Postboks 194, 1378 NESBRU  
Telefon 67 17 31 00, Telefax 67 17 31 10  
Internett: [www.miele.no](http://www.miele.no)  
Foretaksnr. NO 919 157 089 MVA

**Suomi:**

Miele Oy  
Porttikaari 6, 01200 Vantaa  
Puhelin: (09) 875 970  
Sähköposti: [asiakaspalvelu@miele.fi](mailto:asiakaspalvelu@miele.fi)  
Internet: [www.miele.fi](http://www.miele.fi)

**Sverige:**

Miele AB  
Industrivägen 20, Box 1397, 171 27 Solna  
Tel / Serviceanmälan:  
08-562 29 000

[www.miele.se](http://www.miele.se)

**Germany:** Miele & Cie. KG, Carl-Miele-Straße 29, 33332 Gütersloh