



Table soccer
Bordfodbold
Bordsfotball
Pöytäjätkapallo

Manual | Brugsanvisning | Instruktionsbok | Ohjeet



Size: 137 x 73 x 86 cm

Art. no. 809-042
EAN 5705858073392

Imported by
NSH NORDIC A/S
Virkefeltet 4
DK-8740 Braedstrup
Made in PRC
Customer support:
post@nshnordic.com



Warning-To reduce the risk of injury, user must read instructions manual carefully.

SAFETY WARNINGS AND PRECAUTIONS

Thank you for using this product. In order to make sure that you can operate the machine correctly, read this instruction carefully before operation and keep it properly for future reference. Please be sure to read the precautions and safety rules in this page to ensure your safe use. This manual will outline safety warnings and precautions, operating, maintenance. The warnings and instructions reviewed in this manual cannot cover all possible conditions and situations that may occur. Caution and common sense are not built into this product, since we believe that the uses will comply with these codes.

Please read ALL the instructions before using your machine.

1. Assemble needs to follow these instructions. Incorrect assembly can be a hazard.
2. Do not assemble when tired or when under the influence of alcohol, drugs or medication.
3. Weight and elastic and other product properties are only applicable to correctly and completely assembled products.
4. Keep the assembly area clean and well-lit.
5. Keep bystanders out of the area during assembly.
6. This is a equipment, not a toy, it needs to be used under the guidance of an adult. Do not allow children and pets to play alone or approach this item.
7. Use as intended only. Do not sit or stand on the product.
8. Inspect before every use. Do not use it if parts are loose or damaged.
9. Do not apply this unit to any other purposes than the indicated usage.
10. Do not use it for commercial purposes.
11. Do not clean it with any abrasive material.
12. Never leave it unattended while in use.
13. Pet urine and feces can damage the product, please keep away.
14. Do not place the product on or near hot air, electric burners or heaters.
15. Young children should be supervised to ensure that they do not play with the product. Pets should stay away from the product.

Do not use outdoors in rainy and cloudy days, avoid lightning strikes and falls. People or pets hanging on the product will cause injury or death.

























WARNING: Choking Hazard-- Contains small balls and/or small parts. Not for children under 3 years.

IMPORTANT! Before attempting assembly please read

through this instruction book to familiarize yourself with all the parts and assembly steps. We recommend that two adults assemble this game. Please refer to the Parts List below and be sure that all parts have been included.

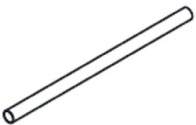
Parts list

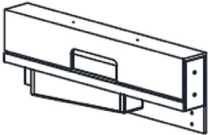
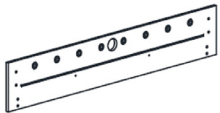
<p>1 Screw 4x45RWA 4EA</p> 	<p>2 Screw 3,5 x 14 FA 14EA</p> 	<p>3 Screw 6 x 35 TM 24EA</p> 	<p>4 Soccer ball 4EA</p> 
<p>5 Washer 24EA</p> 	<p>6 Goal sleeve 2EA</p> 	<p>7 Leg leveler 4EA</p> 	<p>8 Nut 26EA</p> 
<p>9 Screw 4 x 25 TM 26EA</p> 	<p>10 Hand grip 8EA</p> 	<p>11 End cap 8EA</p> 	<p>12 Scorer 2EA</p> 
<p>13 Cup holder 2EA</p> 	<p>14 Allen wrench 1EA</p> 	<p>15 Rubber bumper 16EA</p> 	<p>16 2 Player rod 2EA</p> 
<p>17 3 Player rod 4EA</p> 	<p>18 5 Player rod 2EA</p> 	<p>19 Player (black) 13EA</p> 	<p>20 Player (blue) 13EA</p> 
<p>21 Chrome bar 2EA</p> 	<p>22 Leg 4EA</p> 	<p>23 Goal end board 2EA</p> 	<p>24 Side apron 2EA</p> 

Components

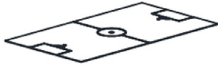
25 Support brace 2EA 	26 Soccer playfield 1EA 		
---	--	--	--

ASSEMBLY INSTRUCTIONS:

We recommend that two adults work together to assemble this game.

STEP1: Connect the side apron (#24) and the goal end board (#23) with screws (#3) and washers (#5) and tighten them connect and tighten the side apron (#24) to support brace (#25) with screws (#1)

STEP2:

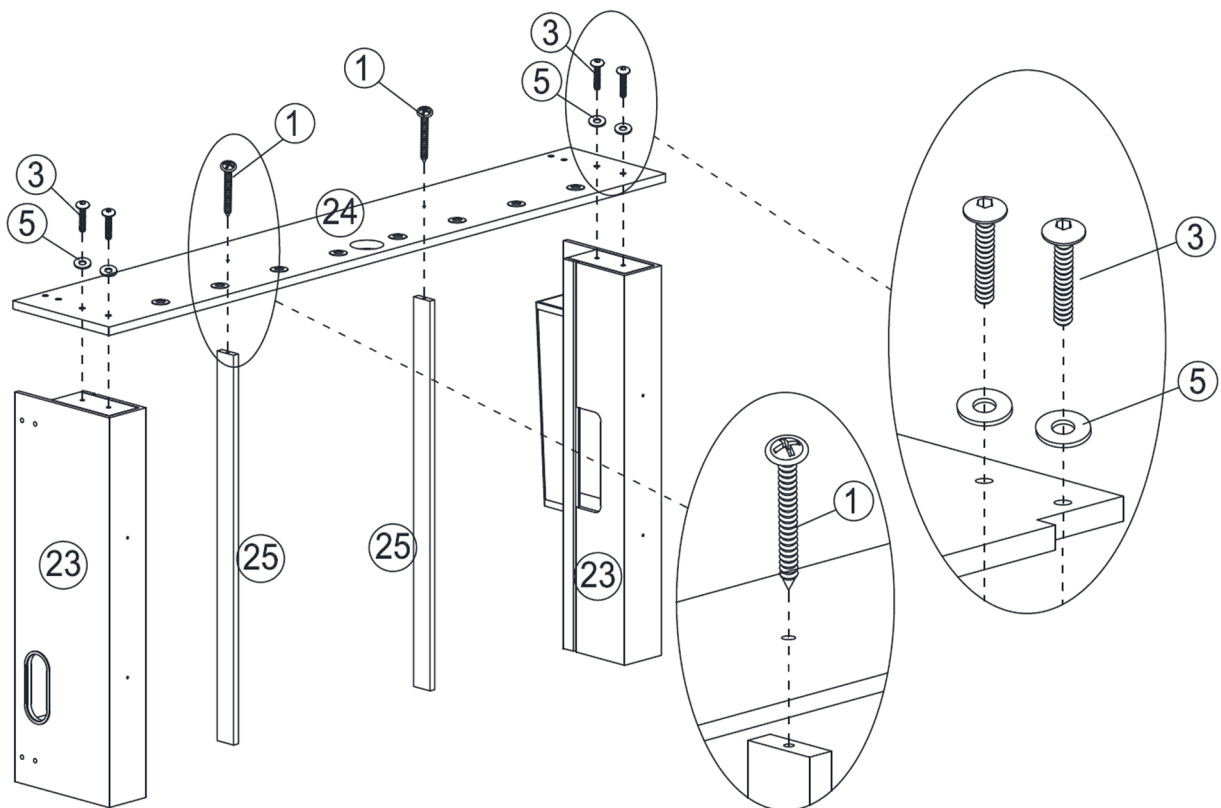

Insert the panel (#26) into the installed short side (#23) and long side (#24) slots

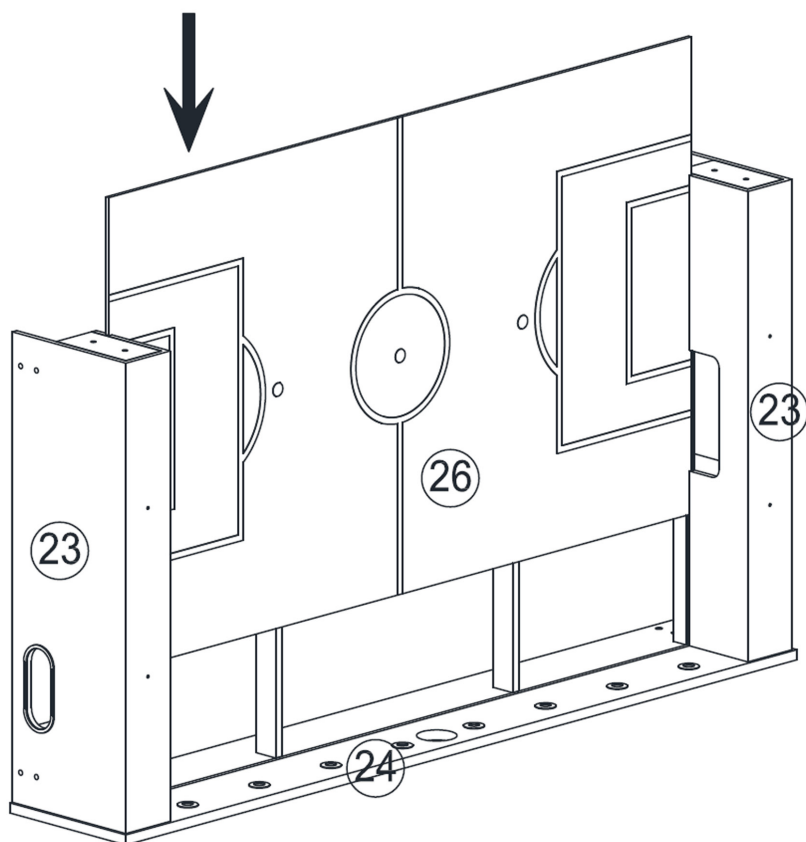

STEP3: Connect and tighten the long side (#24) to the installed short side (#23) with screws (#3) and washers (#5), Connect the long side (#24) with the installed back brace (#25) to the hole position and tighten it with screws (#1)

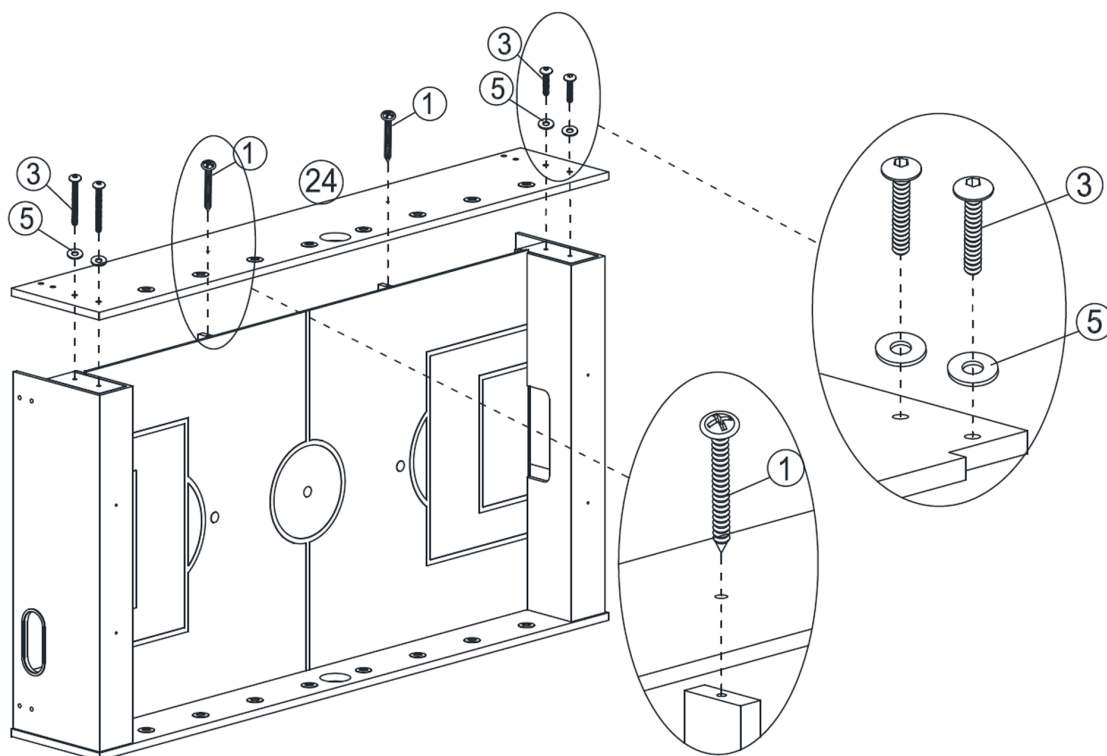

STEP4

Insert the chrome bar (#21) into the holes of the leg (#22)

Then put it into the installed long and short side holes, and connect and tighten it with (#3) screw and washers (#5).

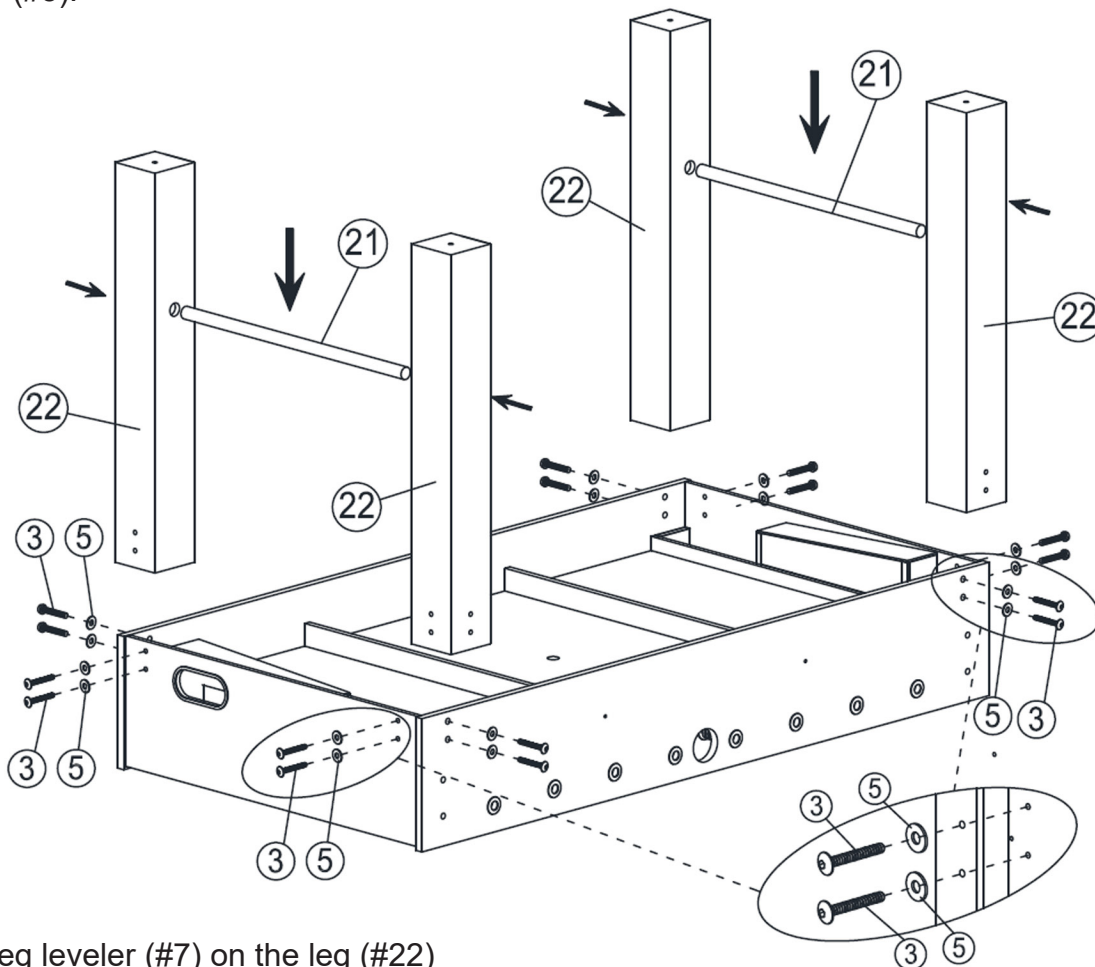

STEP5

Tighten the leg leveler (#7) on the leg (#22)

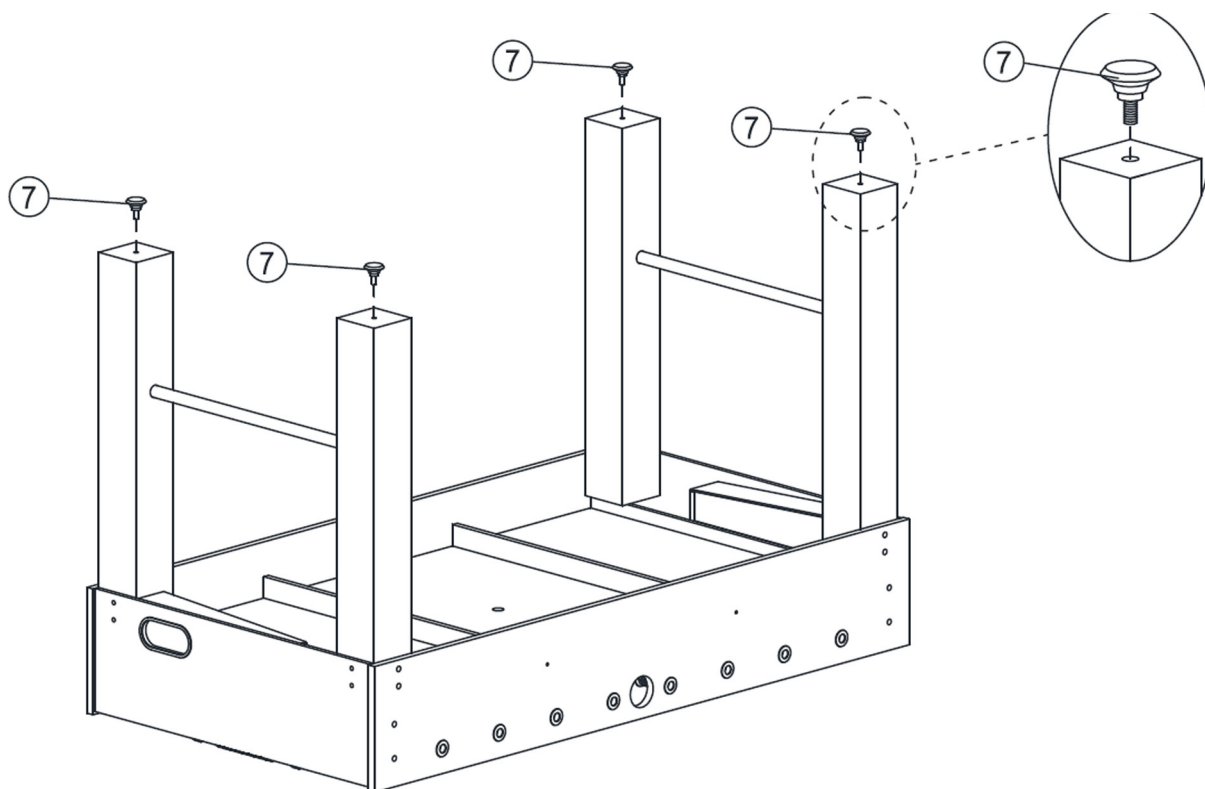

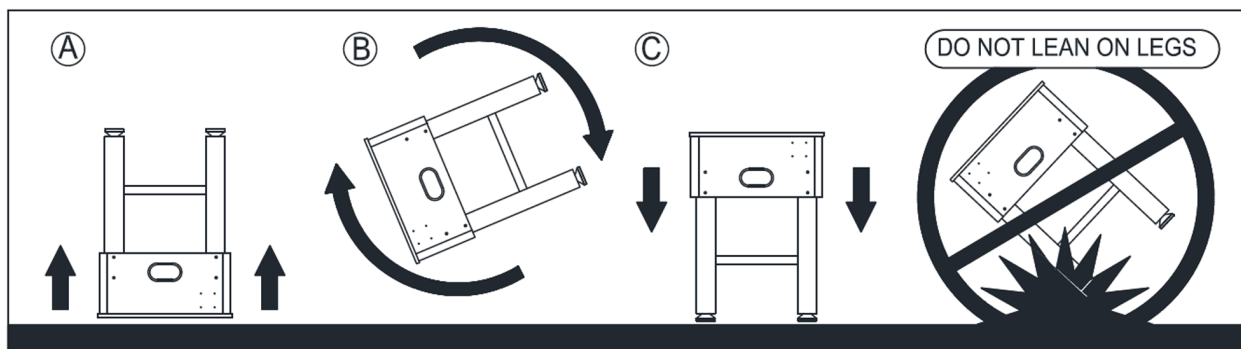
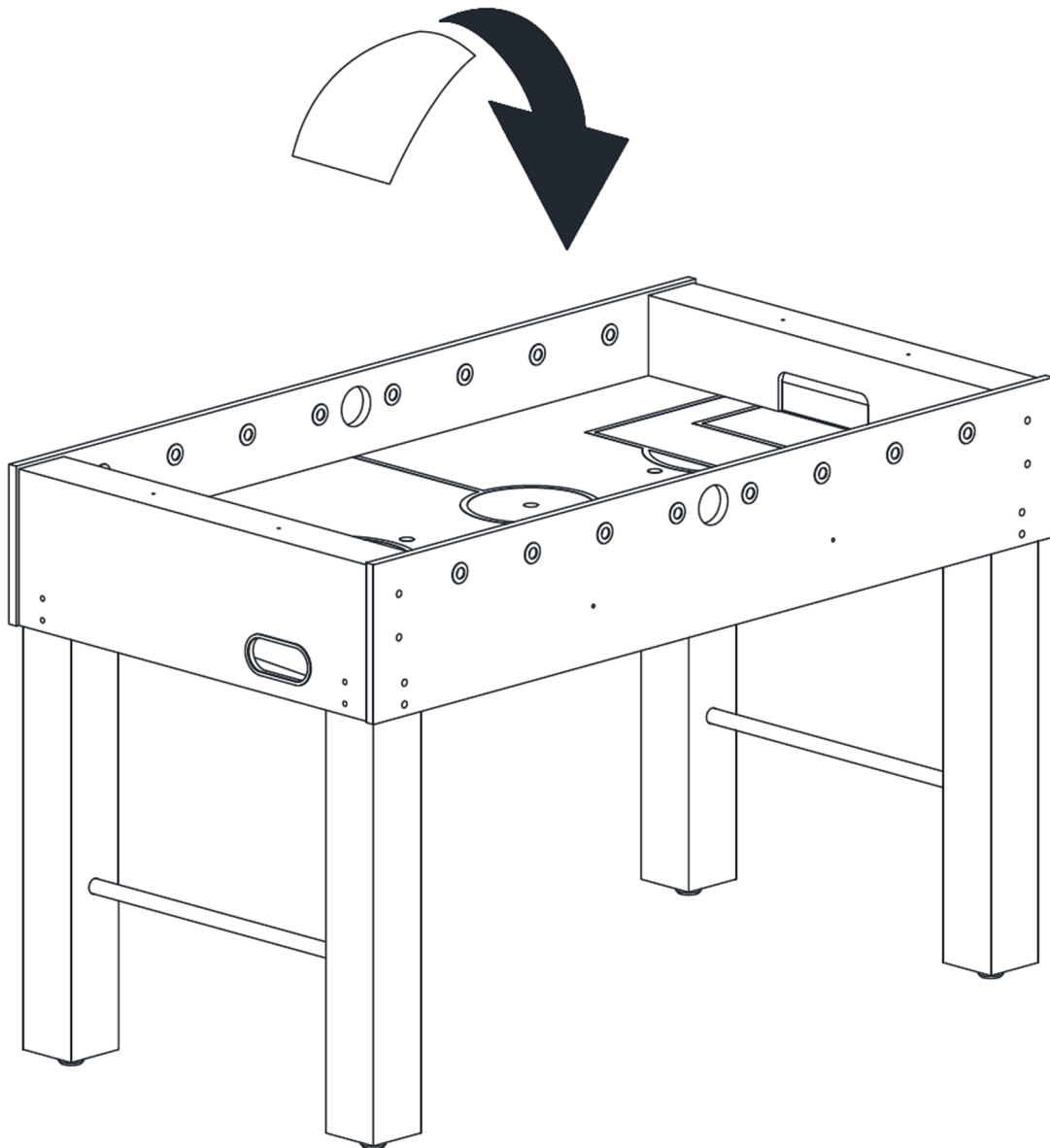
**STEP6:**

Insert the steel pipe (#17) into the hole on the long side (#24), then connect the rubber ring (#15), 3 home team player (#19), and the rubber ring (#15). Insert the steel pipe (#16) into the hole on the long side (#24), then connect the rubber ring (#15), 2 home team player (#19), and the rubber ring (#15). Insert the steel pipe (#18) into the hole on the long side (#24), then connect the rubber ring (#15), 5 home team player (#19), and the rubber ring (#15). Insert the steel pipe (#17) into the hole on the long side (#24), then connect the rubber ring (#15), 3 home team player (#19), and the rubber ring (#15).

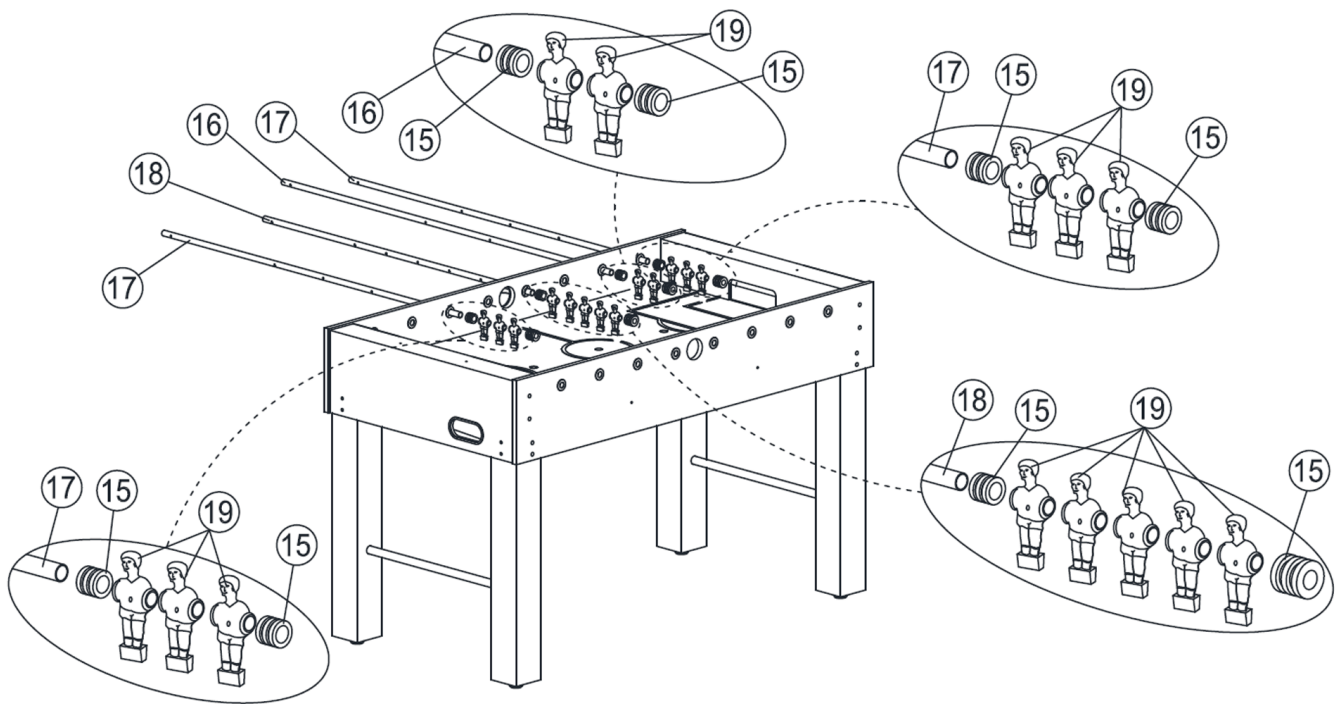

STEP7:

Insert the steel pipe (#17) into the hole on the long side (#24), then connect the rubber ring (#15), 3 visitor team player (# 20), and the rubber ring (#15). Insert the steel pipe (#16) into the hole on the long side (#24), then connect the rubber ring (#15), 2 visitor team player (# 20), and the rubber ring (#15). Insert the steel pipe (#18) into the hole on the long side (#24), then connect the rubber ring (#15), 5 visitor team player (# 20), and the rubber ring (#15). Insert the steel pipe (#17) into the hole on the long side (#24), then connect the rubber ring (#15), 3 visitor team player (# 20), and the rubber ring (#15).

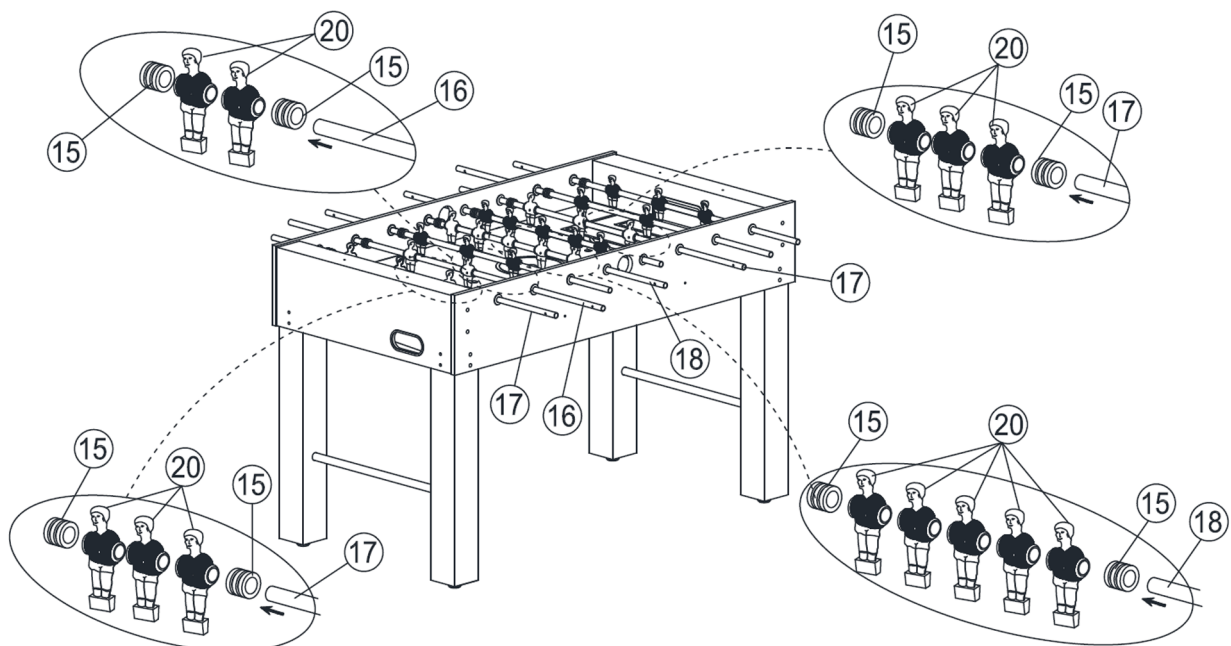

STEP8: ORDER OF PLAYERS(Overhead View-Table upside down)

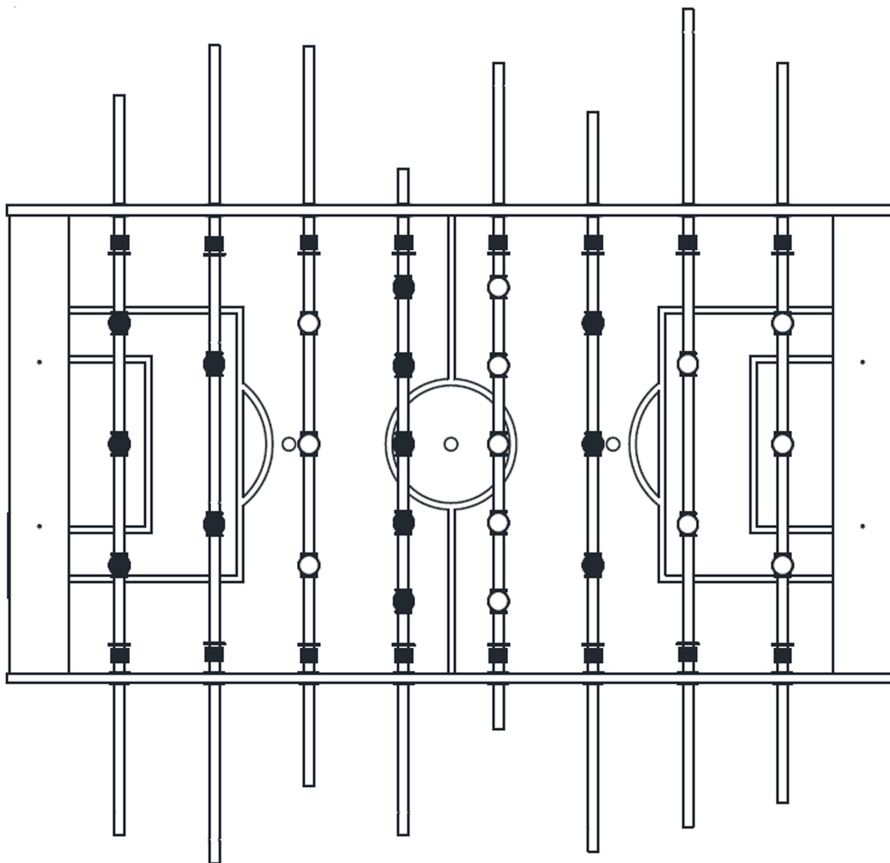

○ = HOME TEAM
● = VISITORS

STEP9:

Lock each players (#19) (#20) through the nut (#8) with screws (#9) to the hole position.

insert the handle grip (#10) and the end cap (#11) on the iron pipe install the entry sleeve (#6) on the long side with screws (#2)

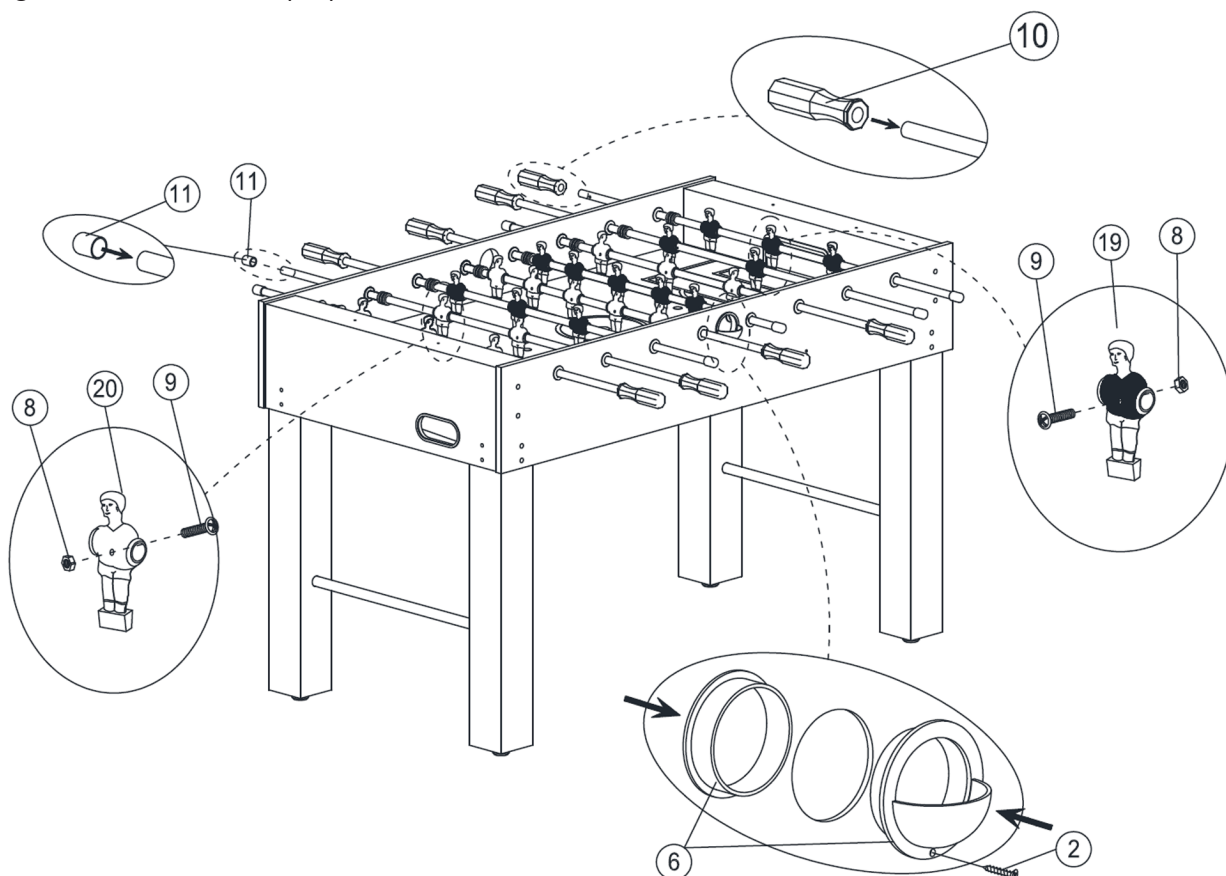

Step10

Install the cup holder (#13) on the short side with screws (#2). use screws (#2) to install the scorer (#12) on the short side.

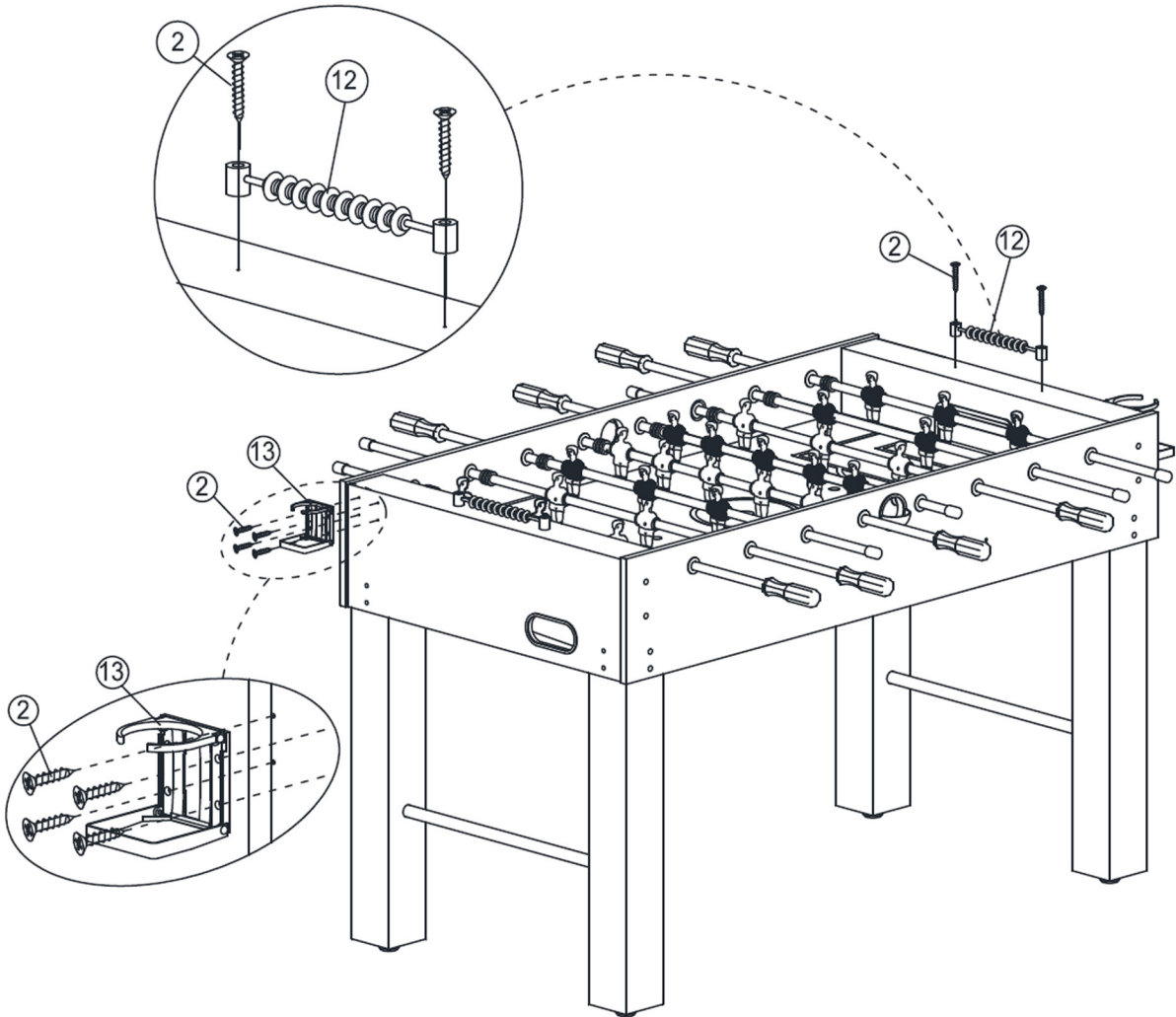

Step11

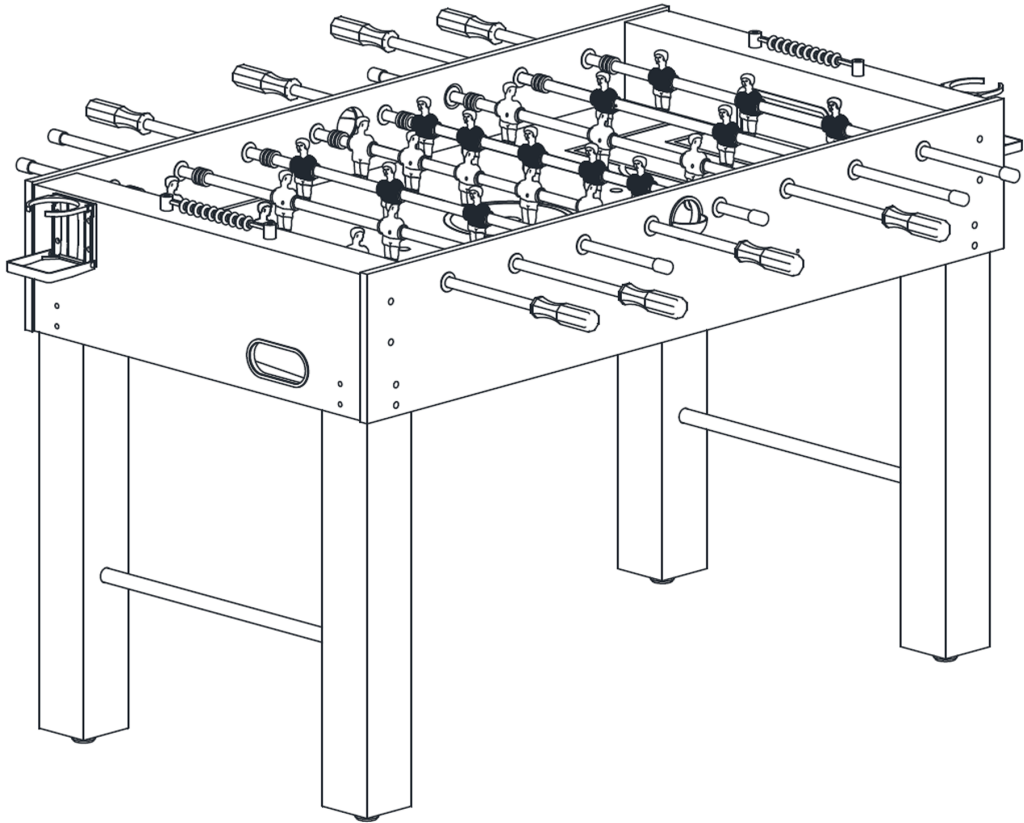



Advarsel – For at reducere risikoen for personskade skal brugeren læse brugsanvisningen grundigt.

SIKKERHEDSADVARSLER OG FORHOLDSREGLER

Tak fordi du bruger dette produkt.

For at sikre, at du kan betjene maskinen korrekt, skal du læse denne vejledning grundigt, før du tager den i brug, og opbevare den forsvarligt til senere reference. Sørg for at læse forholdsregler og sikkerhedsregler på denne side for at sikre din sikre anvendelse.

Denne manual vil gennemgå sikkerhedsadvarsler og forholdsregler, drift og vedligeholdelse. De advarsler og instruktioner, der gennemgås i denne manual, kan ikke dække alle mulige forhold og situationer, der kan opstå. Forsigtighed og sund fornuft er ikke indbygget i dette produkt, da vi går ud fra, at brugerne vil overholde disse retningslinjer.

Læs ALLE instruktioner, før du bruger maskinen.

1. Samlingen skal følge disse instruktioner. Forkert samling kan være farlig.
2. Undlad at samle produktet, når du er træt eller påvirket af alkohol, stoffer eller medicin.
3. Vægt, elasticitet og andre produktgenskaber gælder kun for korrekt og fuldstændigt samlede produkter.
4. Hold samleområdet rent og godt oplyst.
5. Hold tilskuere væk fra området under samling.
6. Dette er et udstyr, ikke et legetøj. Det skal bruges under vejledning af en voksen. Lad ikke børn og kæledyr lege alene med eller nær dette produkt.
7. Brug kun produktet som tiltænkt. Sid eller stå ikke på produktet.
8. Inspicér produktet før hver brug. Brug det ikke, hvis dele er løse eller beskadigede.
9. Brug ikke enheden til andre formål end det angivne.
10. Brug det ikke til kommercielle formål.
11. Rengør det ikke med slibende materialer.
12. Efterlad det aldrig uden opsyn under brug.
13. Kæledyrs urin og afføring kan beskadige produktet – hold det væk.
14. Anbring ikke produktet på eller i nærheden af varmeapparater, elektriske kogeplader eller varmeblæsere.
15. Små børn skal være under opsyn for at sikre, at de ikke leger med produktet. Kæledyr skal holdes væk fra produktet.

Brug ikke udendørs i regnvejr eller overskyede dage – undgå lynnedslag og faldulykker.

Mennesker eller kæledyr, der hænger på produktet, kan forårsage alvorlig skade eller død.



















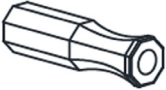



ADVARSEL: Kvælningsfare – Indeholder små kugler og/eller små dele.

Ikke egnet til børn under 3 år.

VIGTIGT! Før du begynder samlingen, skal du læse denne vejledning igennem for at blive fortrolig med alle dele og samletrinene. Vi anbefaler, at to voksne samler dette spil. Se venligst delelisten nedenfor, og vær sikker på, at alle dele er inkluderet.

Del liste

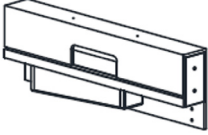
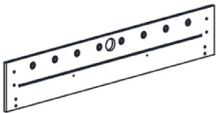
1 Skruer 4x45RWA 4 stk 	2 Skruer 3,5 x 14 FA 14 stk 	3 Skruer 6 x 35 TM 24 stk 	4 Fodbold 4 stk 
5 Skive 24 stk 	6 Mål bøsning 2 stk 	7 Benjustering 4 stk 	8 Møtrik 26 stk 
9 Skruer 4 x 25 TM 26 stk 	10 Håndgreb 8 stk 	11 Endestop 8 stk 	12 Målscorer 2 stk 
13 Kopholder 2 stk 	14 Unbrakonøgle 1 stk 	15 Gummistop 16 stk 	16 2 -Spillerstang 2 stk 
17 3 -Spillerstang 4 stk 	18 5 -Spillerstang 2 stk 	19 Spiller (sort) 13 stk 	20 Spiller (blå) 13 stk 
21 Kromstang 2 stk 	22 Ben 4 stk 	23 Mål og spilleplade 2 stk 	24 Sidepanel 2 stk 

Del liste

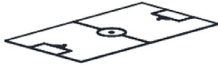
25 Støttebeslag 2 stk 	26 Spilleplade 1 stk 		
--	---	--	--

SAMLEVEJLEDNING:

Vi anbefaler, at to voksne samarbejder om at samle dette spil.

TRIN 1: Forbind sidepanelet (#24) og målendebrættet (#23) med skruer (#3) og skiver (#5), og spænd dem fast. Forbind derefter sidepanelet (#24) med støttebeslaget (#25) ved hjælp af skruer (#1), og spænd dem godt til.

TRIN 2:

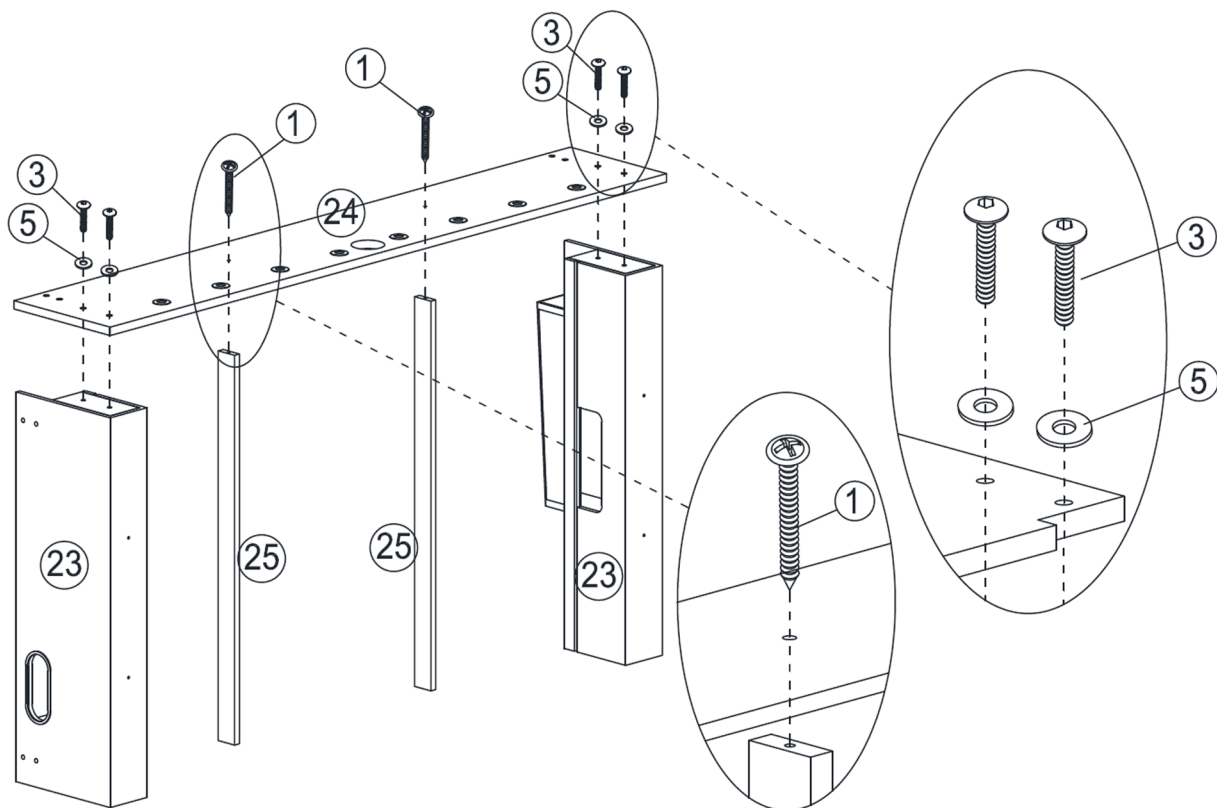

Indsæt panelet (#26) i slidserne på den monterede kortside (#23) og langsiden (#24).

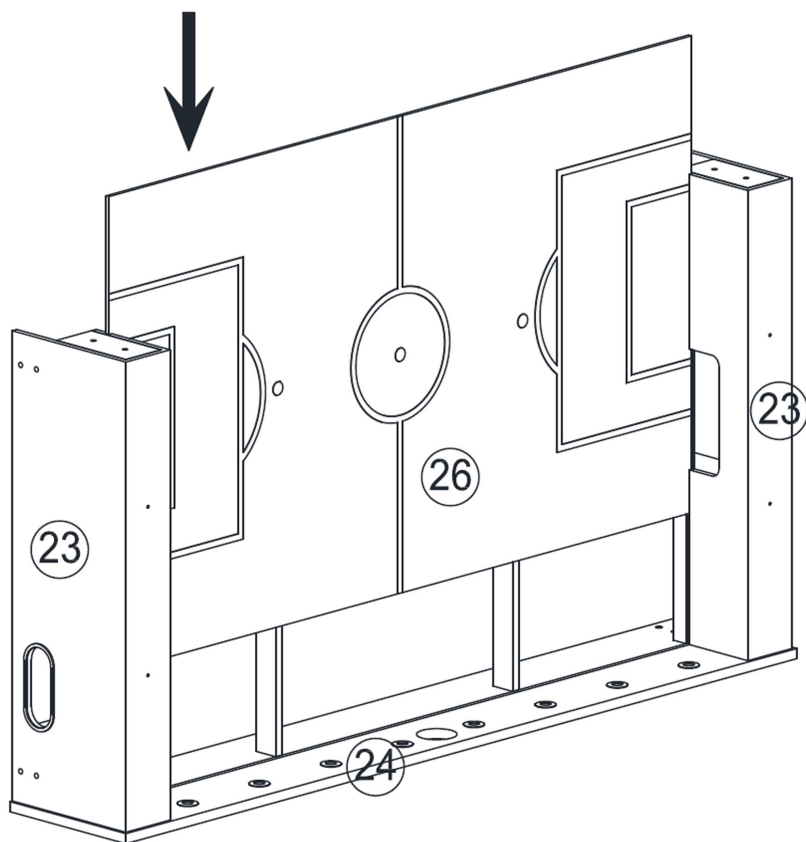

TRIN 3: Forbind og spænd langsiden (#24) fast til den monterede kortside (#23) med skruer (#3) og skiver (#5). Forbind derefter langsiden (#24) med det monterede bageste støttebeslag (#25) ved hulpositionen, og spænd det fast med skruer (#1).

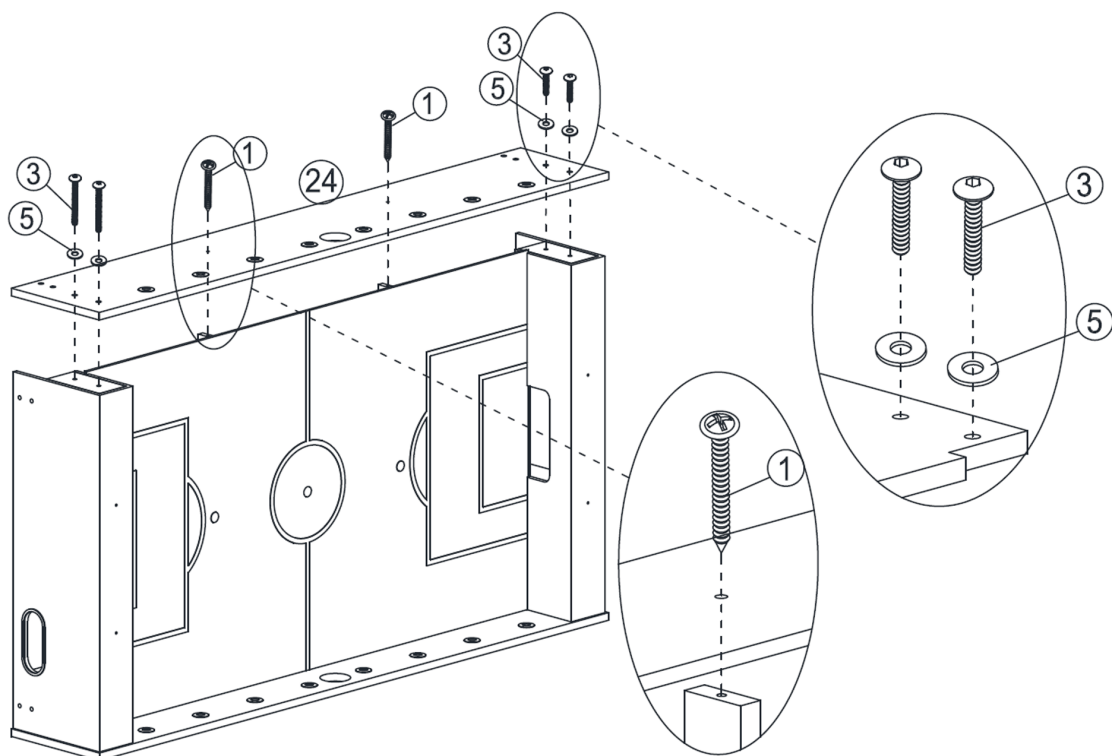

TRIN 4:

Indsæt kromstangen (#21) i hullerne på benet (#22). Sæt derefter stangen ind i de monterede lang- og korthulsider, og forbind samt spænd den fast med skrue (#3) og skiver (#5).

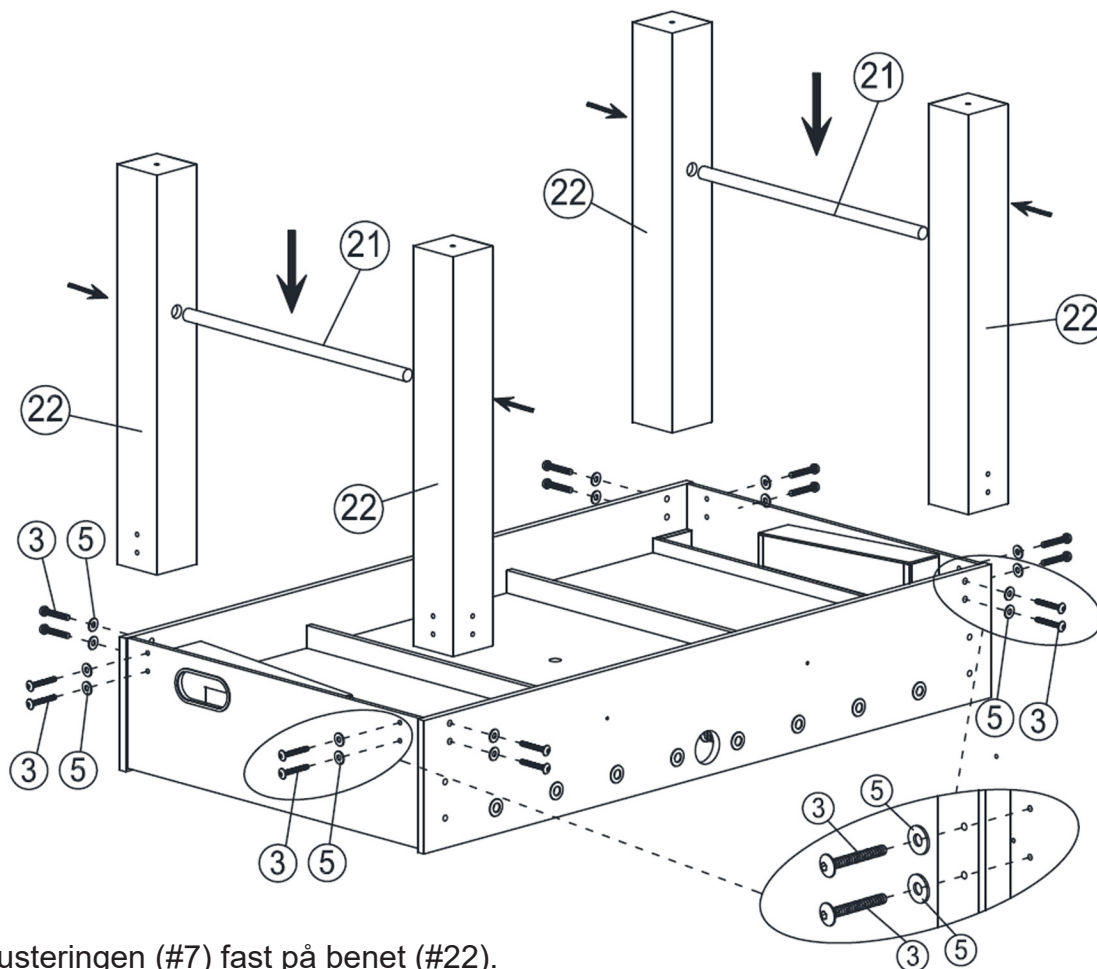
**TRIN 5:**

Spænd benjusteringen (#7) fast på benet (#22).

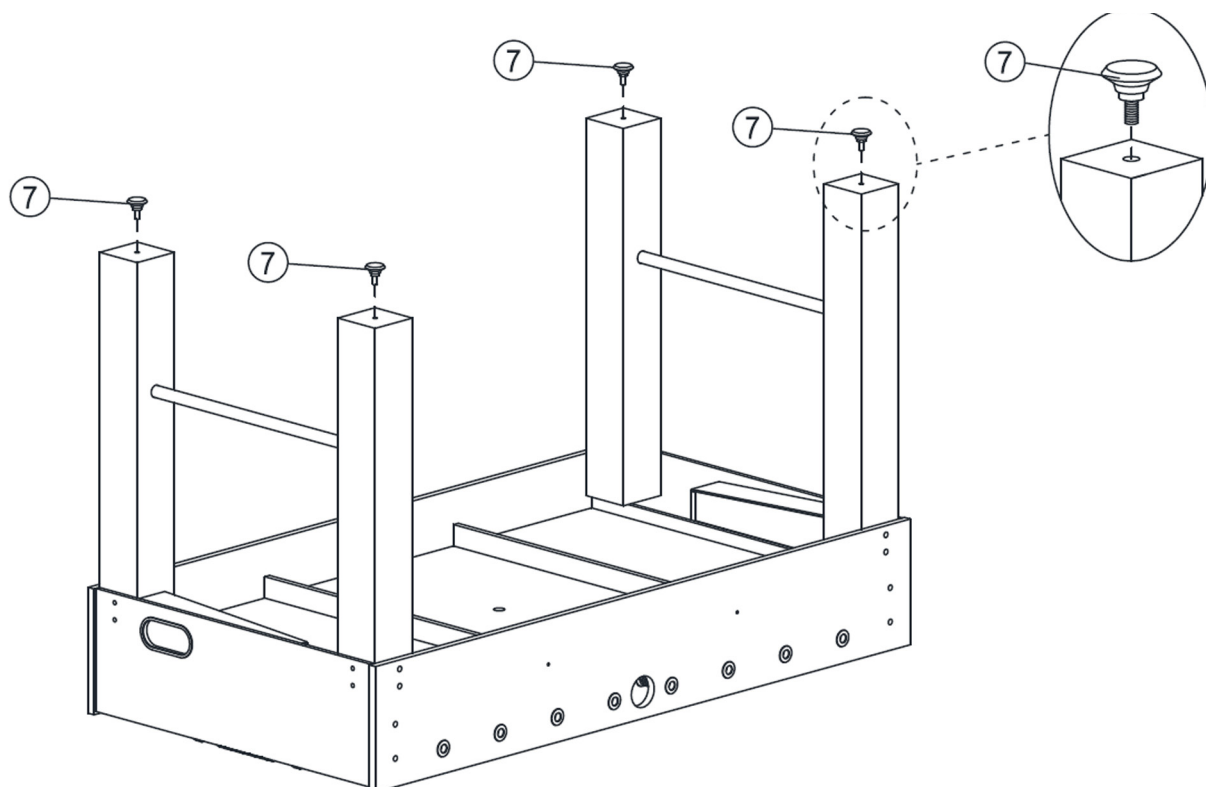

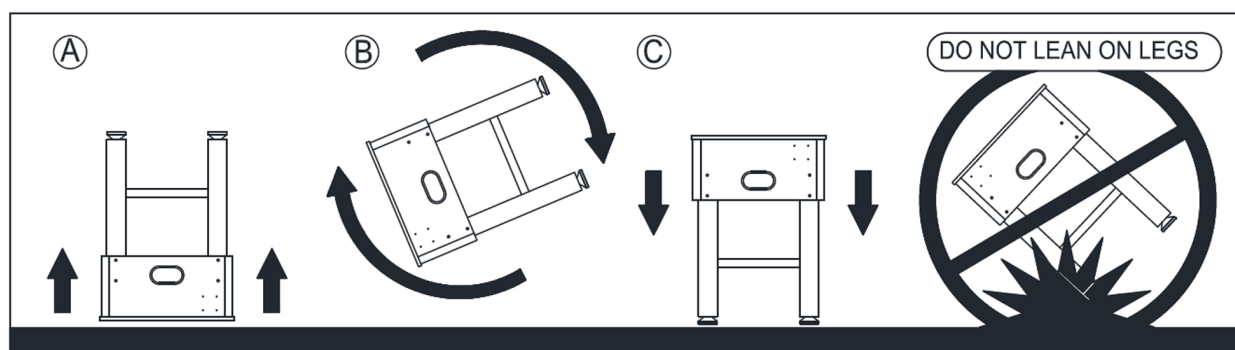
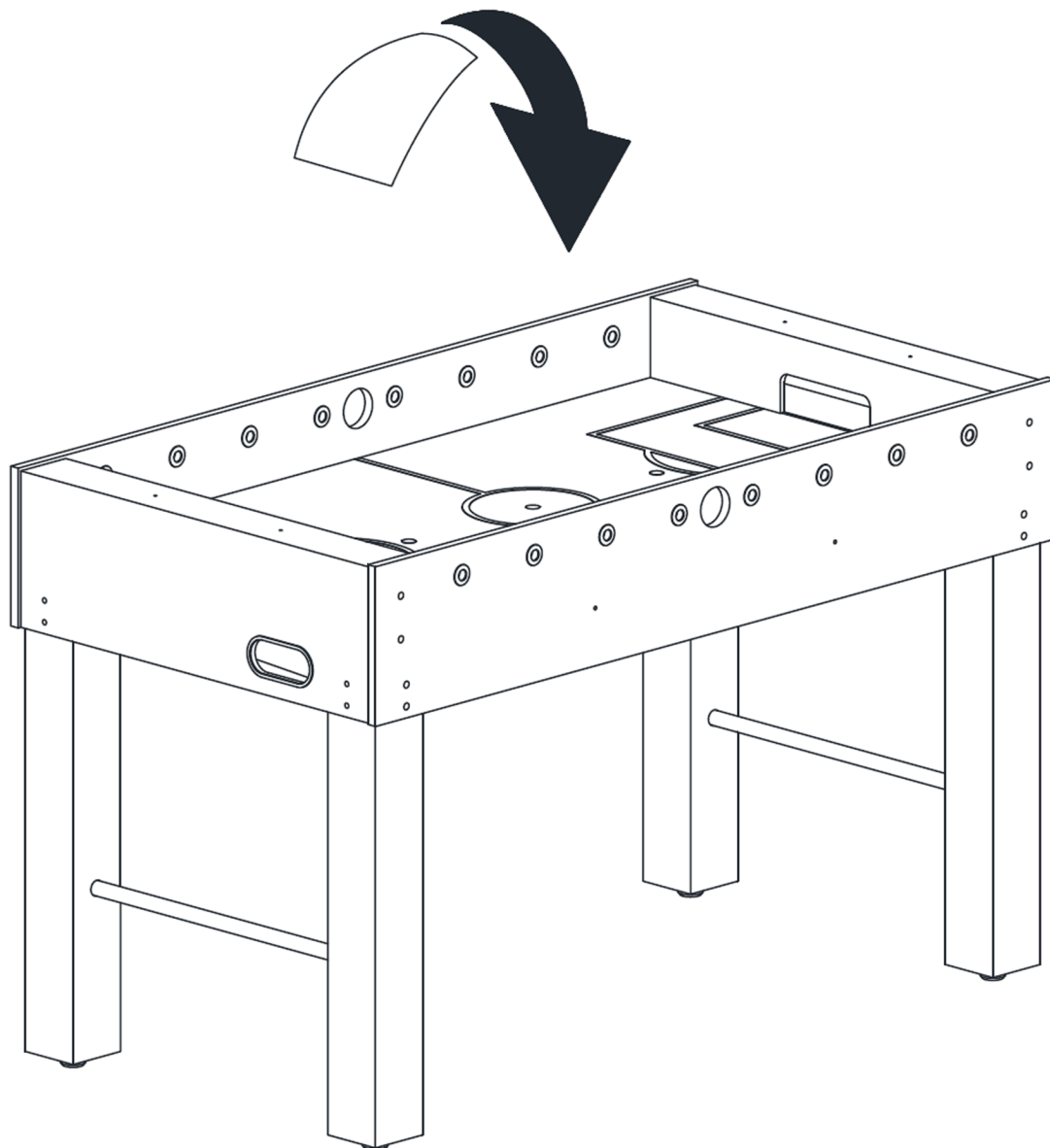
**TRIN 6:**

Indsæt stålørret (#17) i hullet på langsiden (#24), og monter derefter gummiringen (#15), 3 hjemmeholdspillere (#19) og gummiringen (#15).

Indsæt stålørret (#16) i hullet på langsiden (#24), og monter derefter gummiringen (#15), 2 hjemmeholdspillere (#19) og gummiringen (#15).

Indsæt stålørret (#18) i hullet på langsiden (#24), og monter derefter gummiringen (#15), 5 hjemmeholdspillere (#19) og gummiringen (#15).

Indsæt stålørret (#17) i hullet på langsiden (#24), og monter derefter gummiringen (#15), 3 hjemmeholdspillere (#19) og gummiringen (#15).

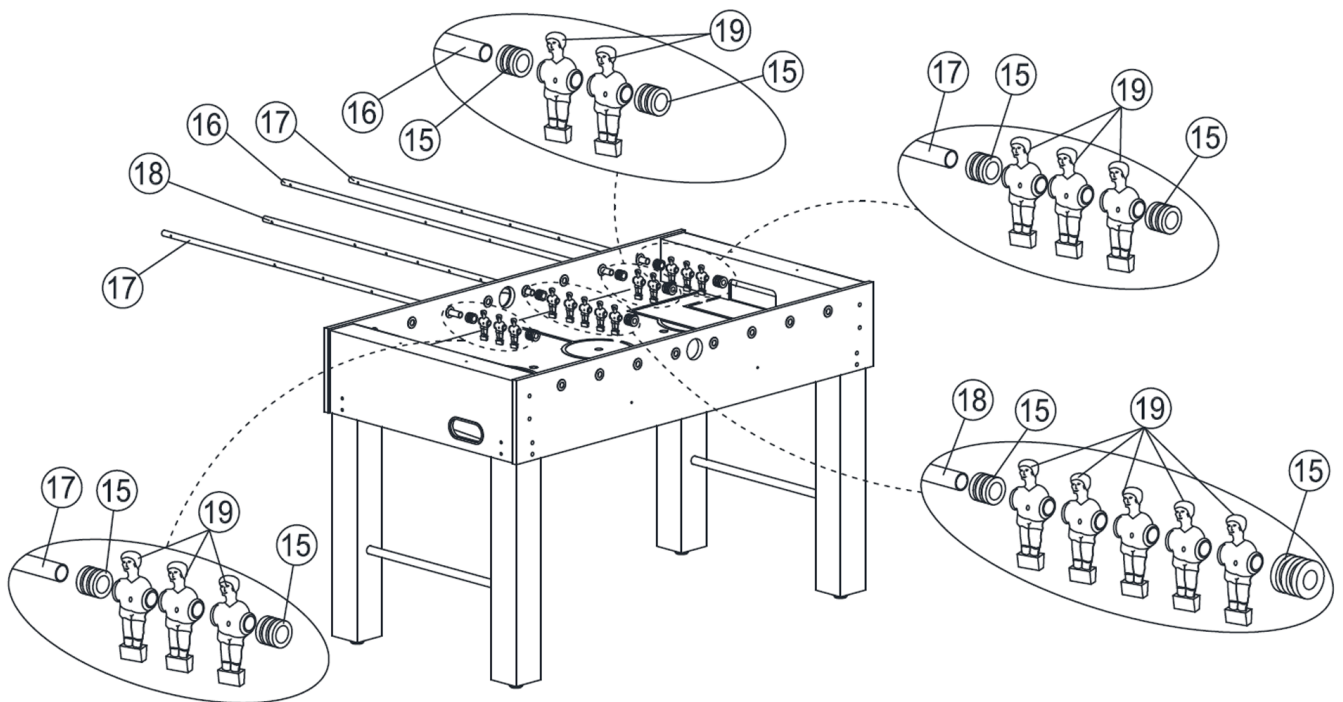
**TRIN 7:**

Indsæt stålrøret (#17) i hullet på langsiden (#24), og monter derefter gummiringen (#15), 3 udeholdspillere (#20) og gummiringen (#15).

Indsæt stålrøret (#16) i hullet på langsiden (#24), og monter derefter gummiringen (#15), 2 udeholdspillere (#20) og gummiringen (#15).

Indsæt stålrøret (#18) i hullet på langsiden (#24), og monter derefter gummiringen (#15), 5 udeholdspillere (#20) og gummiringen (#15).

Indsæt stålrøret (#17) i hullet på langsiden (#24), og monter derefter gummiringen (#15), 3 udeholdspillere (#20) og gummiringen (#15).

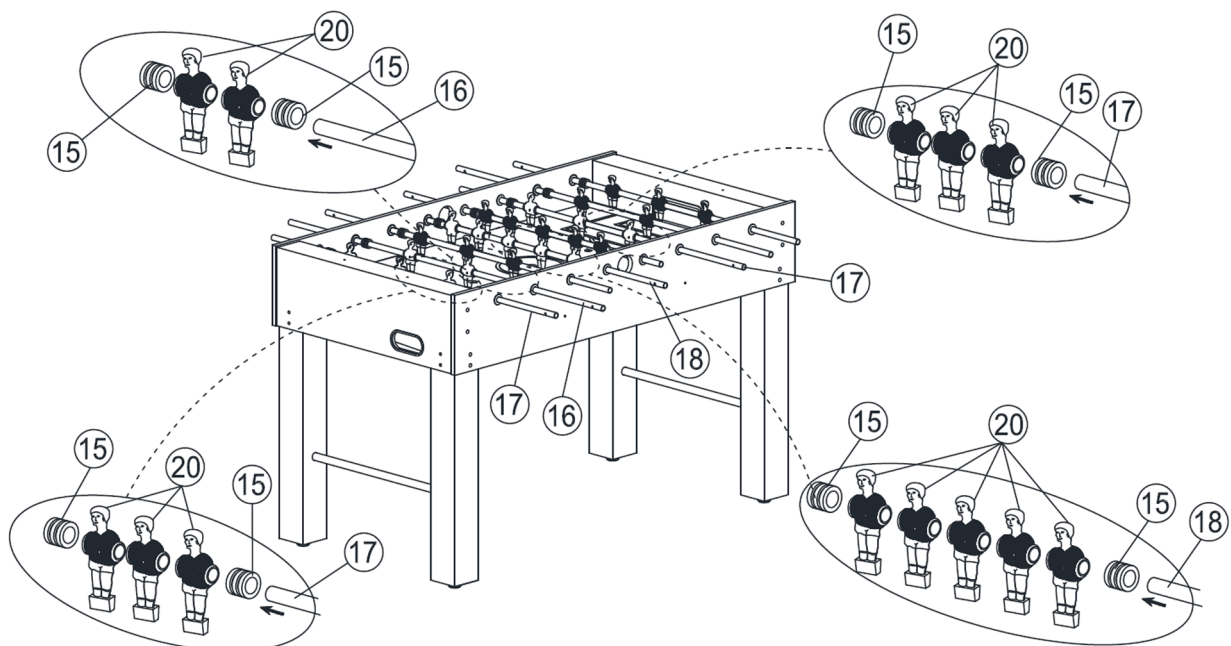

DK

TRIN 8: SPILLERNES PLACERING (Set ovenfra – bordet vendt på hovedet)

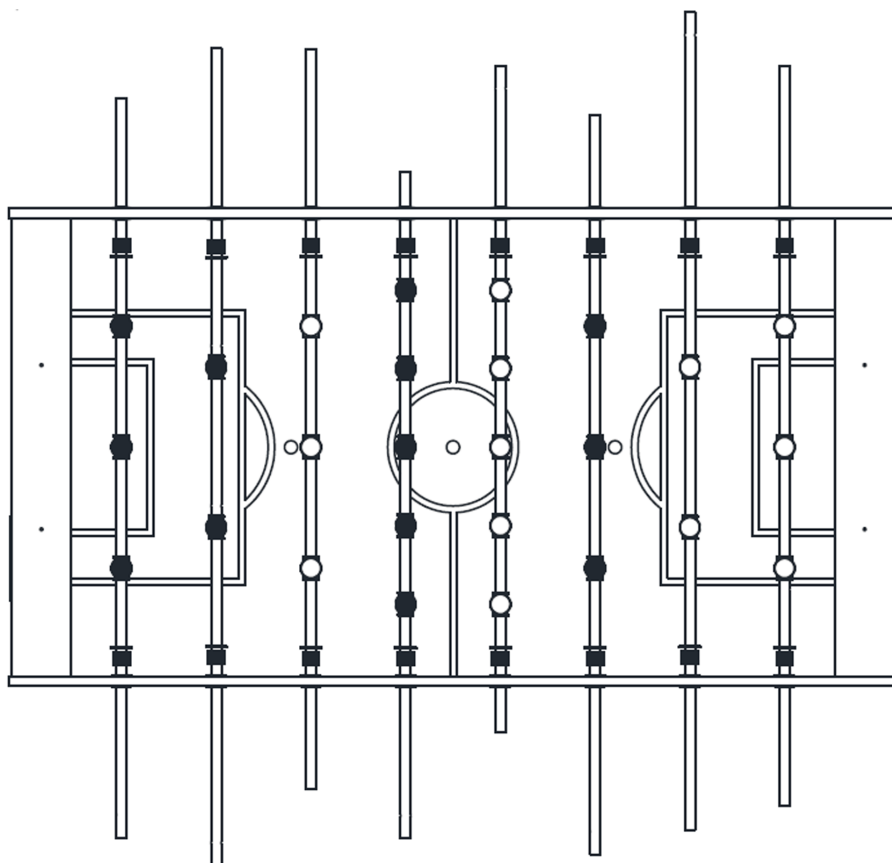

○ = HJEMMEHOLD
● = UDEHOLD

TRIN 9:

Fastgør hver spiller (#19) (#20) med møtrik (#8) og skruer (#9) ved hulpositionen.
Montér håndgrebet (#10) og endehætten (#11) på jernstangen.
Montér indføringsbøsningen (#6) på langsiden med skruer (#2).

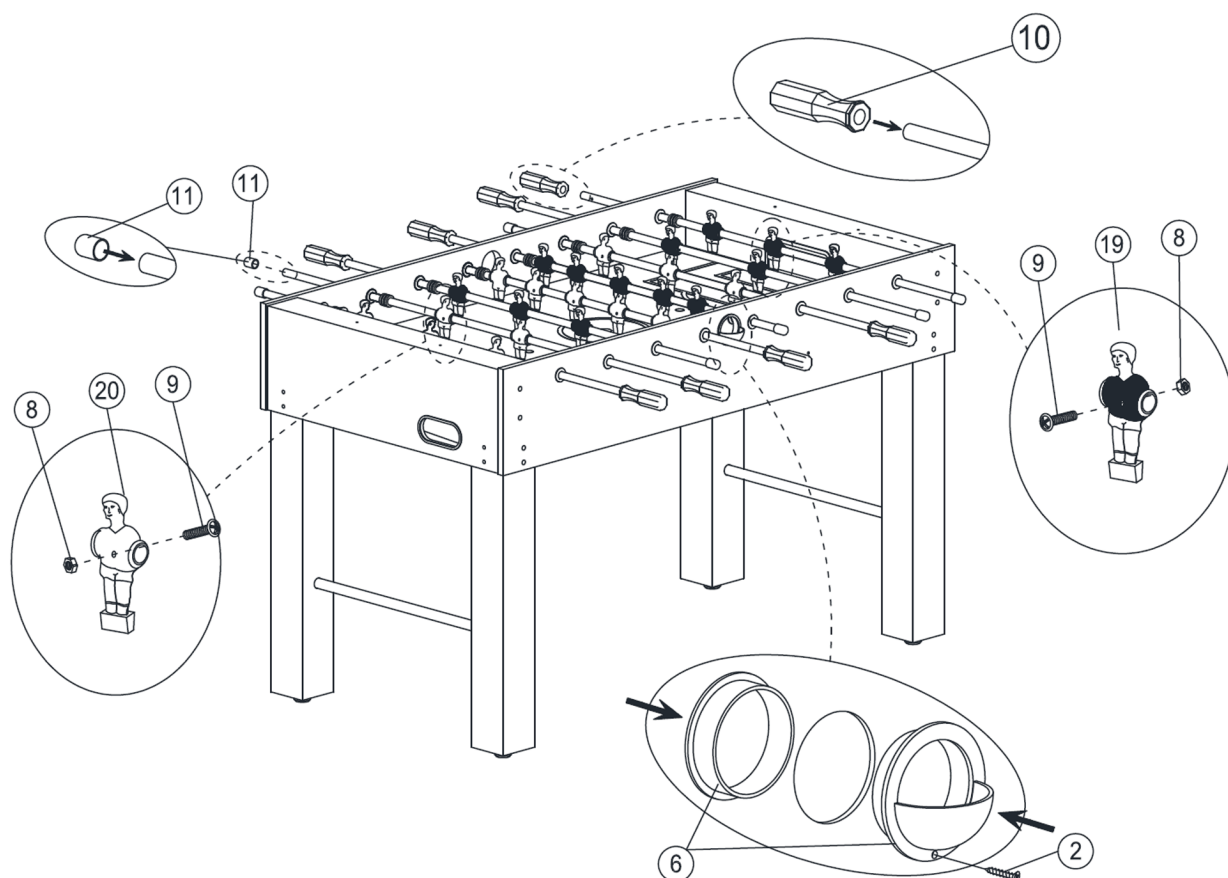

TRIN 10:

Montér kopholderen (#13) på kortsiden med skruer (#2). Brug skruer (#2) til at montere måltælleren (#12) på kortsiden.

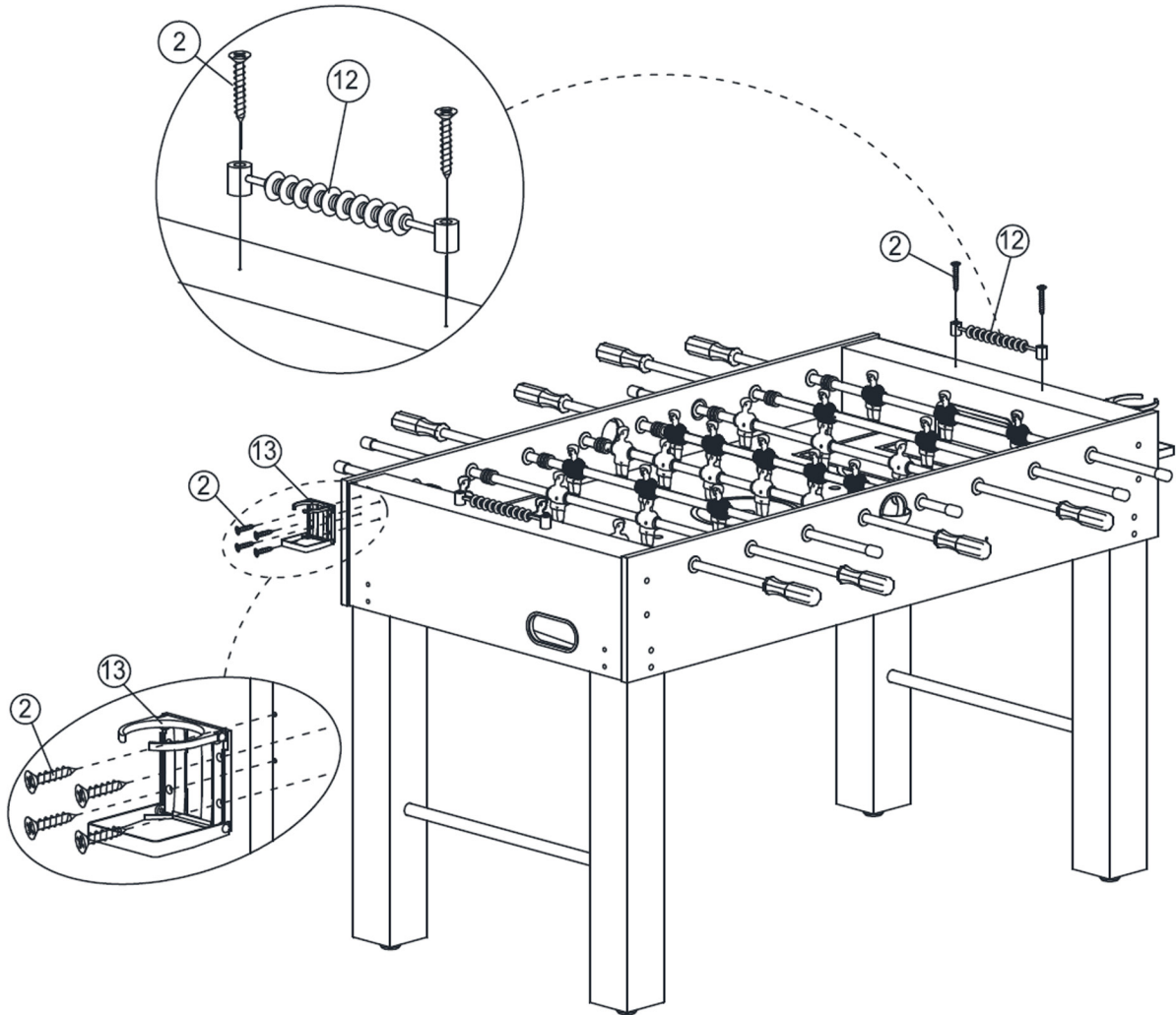



Varning – För att minska risken för personskada ska användaren läsa bruksanvisningen noggrant

SÄKERHETSVARNINGAR OCH FÖRSIKTIGHETSÅTGÄRDER

Tack för att du använder denna produkt.

För att säkerställa att du kan använda spelet korrekt ska du läsa denna manual noggrant innan användning och förvara den på ett säkert ställe för framtida referens. Se till att läsa försiktighetsåtgärder och säkerhetsregler på denna sida för att garantera en säker användning.

Denna manual går igenom säkerhetsvarningar och försiktighetsåtgärder, drift och underhåll. De varningar och instruktioner som tas upp i denna manual kan inte täcka alla möjliga förhållanden och situationer som kan uppstå. Försiktighet och sunt förnuft är inte inbyggt i denna produkt, eftersom vi utgår från att användarna följer dessa riktlinjer.

Läs ALLA instruktioner innan du använder spelet.

1. Montering måste ske enligt dessa instruktioner. Felaktig montering kan vara farlig.
2. Montera inte produkten när du är trött eller påverkad av alkohol, droger eller mediciner.
3. Vikt, elasticitet och andra produkttegenskaper gäller endast för korrekt och fullständigt monterade produkter.
4. Håll monteringsområdet rent och väl upplyst.
5. Håll åskådare borta från området under montering.
6. Detta är en utrustning, inte en leksak. Den ska användas under ledning av en vuxen. Låt inte barn och husdjur leka ensamma med eller i närheten av produkten.
7. Använd endast produkten enligt avsett ändamål. Sitt eller stå inte på produkten.
8. Kontrollera produkten före varje användning. Använd den inte om delar är lösa eller skadade.
9. Använd inte enheten för andra ändamål än de angivna.
10. Använd den inte för kommersiella syften.
11. Rengör den inte med slipande material.
12. Lämna den aldrig utan tillsyn under användning.
13. Husdjurs urin och avföring kan skada produkten – håll dem borta.
14. Placera inte produkten på eller i närheten av värmare, elektriska spisplattor eller värmefläktar.
15. Små barn ska vara under uppsikt för att säkerställa att de inte leker med produkten. Husdjur ska hållas borta från produkten.

Använd inte produkten utomhus i regnigt eller molnigt väder – undvik blixtnedslag och fallolyckor. Människor eller husdjur som hänger på produkten kan orsaka allvarlig skada eller dödsfall.

























VARNING: Kvävningsrisk – Innehåller små kulor och/eller små delar.

Ej lämplig för barn under 3 år.

VIKTIGT! Innan du påbörjar monteringen ska du läsa igenom denna manual för att bli bekant med alla delar och monteringssteg. Vi rekommenderar att två vuxna monterar detta spel. Kontrollera delarna i listan nedan och säkerställ att alla delar är inkluderade.

Dellista

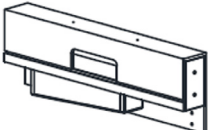
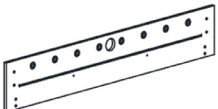
1 Skruv 4x45RWA 4 st. 	2 Skruv 3,5 x 14 FA 14 st. 	3 Skruv 6 x 35 TM 24 st. 	4 Fotboll 4 st. 
5 Bricka 24 st. 	6 Målhylsa 2 st. 	7 Benjustering 4 st. 	8 Mutter 26 st. 
9 Skruv 4 x 25 TM 26 st. 	10 Handtag 8 st. 	11 Ändstopp 8 st. 	12 Målräknare 2 st. 
13 Mugghållare 2 st. 	14 Insexnyckel 1 st. 	15 Gummistopp 16 st. 	16 2 -Spelstång 2 st. 
17 3 -Spelstång 4 st. 	18 5 -Spelstång 2 st. 	19 Spelare (svart) 13 st. 	20 Spelare (blå) 13 st. 
21 Kromstång 2 st. 	22 Ben 4 st. 	23 Måländsbrädan 2 st. 	24 Sidopanel 2 st. 

Dellista

25 Stödbeslag 2 stk



26 Spelplan 1 stk



MONTERINGSANVISNING:

Vi rekommenderar att två vuxna samarbetar för att montera detta spel.

STEG 1: Anslut sidopanelen (#24) och måländbrädan (#23) med skruvar (#3) och brickor (#5), och dra åt dem ordentligt. Anslut sedan sidopanelen (#24) till stödbeslaget (#25) med hjälp av skruvar (#1), och dra åt dem väl.

STEG 2:

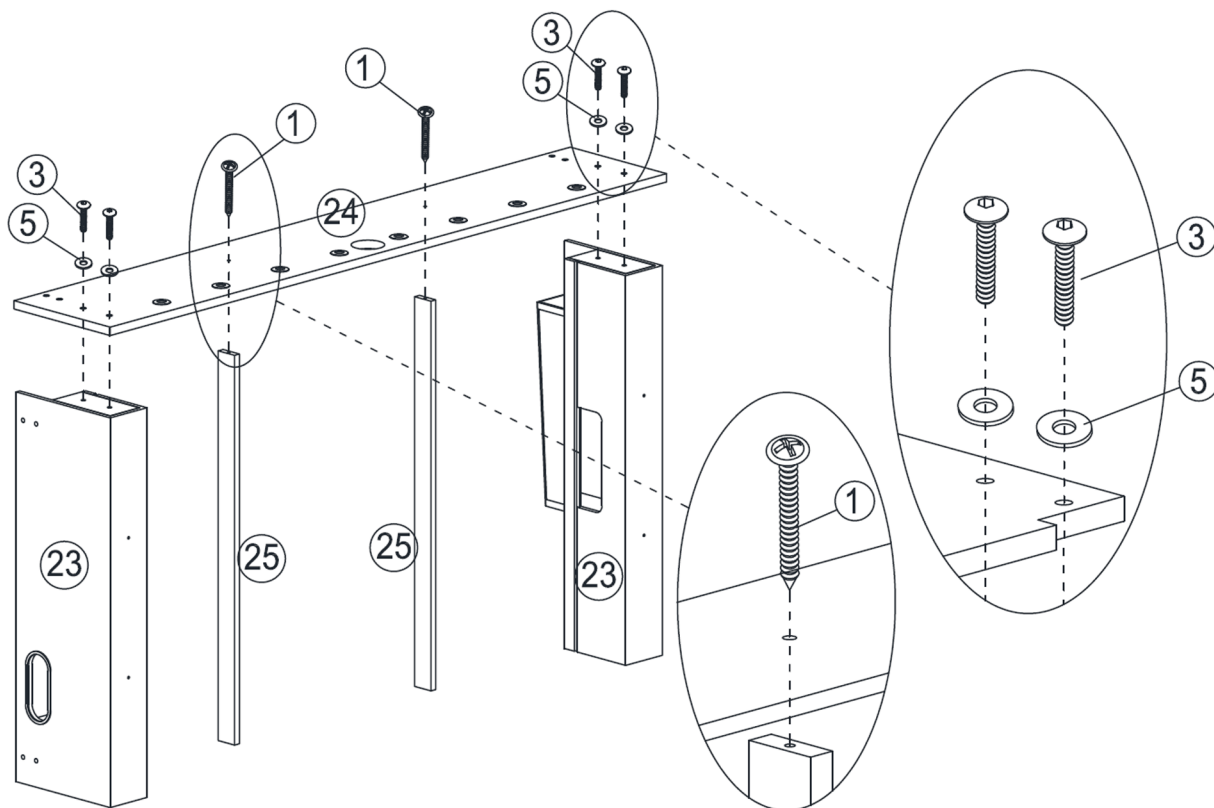

Sätt in spelplanen (#26) i spåren på den monterade måländsbrädan (#23) och sidopanelen (#24).

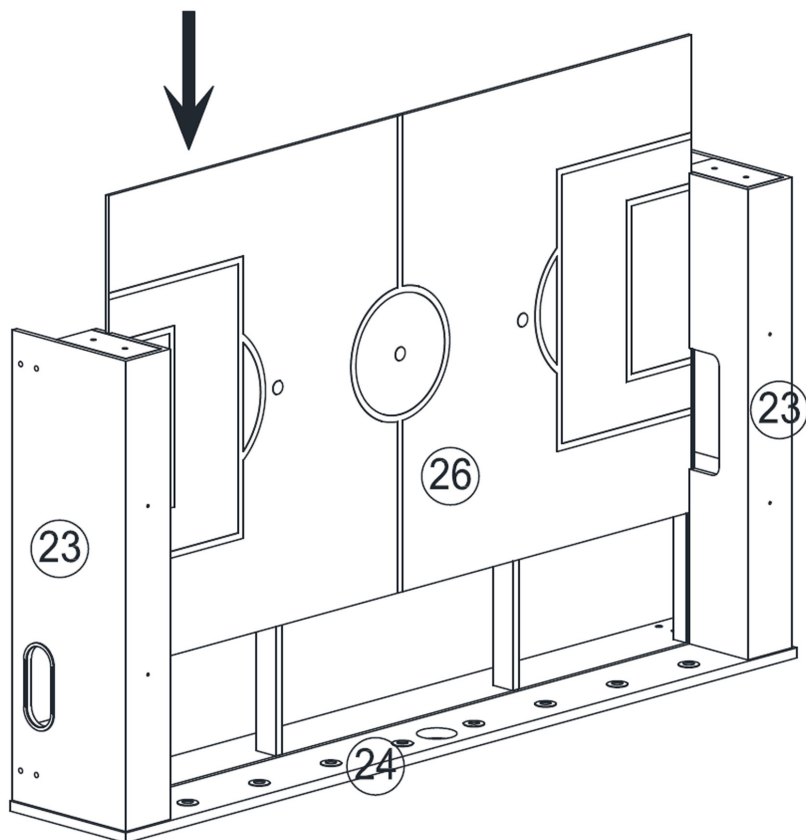

STEG 3: Anslut och dra åt sidopanelen (#24) till den monterade måländsbrädan (#23) med skruvar (#3) och brickor (#5). Anslut sedan sidopanelen (#24) till det monterade bakre stödbeslagen (#25) vid hålpositionen och dra åt den med skruvar (#1).

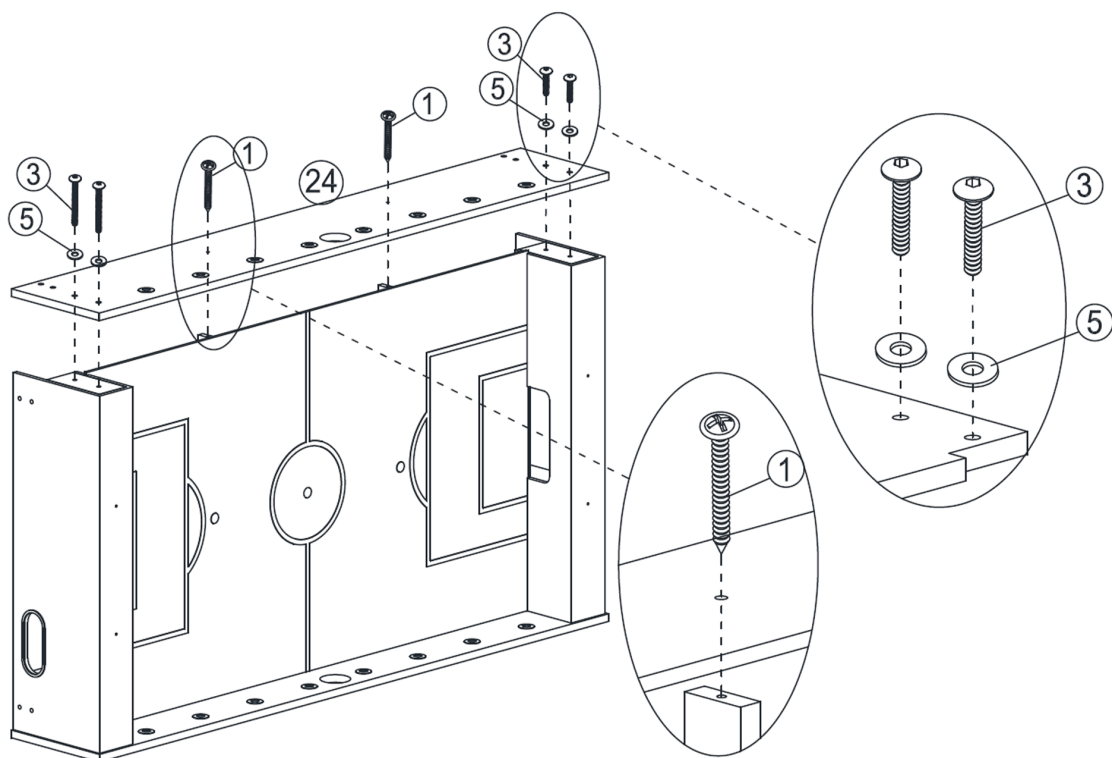

STEG 4:

Sätt in kromstängen (#21) i hålen på benet (#22). För sedan in stängens i de monterade lång- och kortsidorna och anslut samt dra åt den med skruv (#3) och brickor (#5).

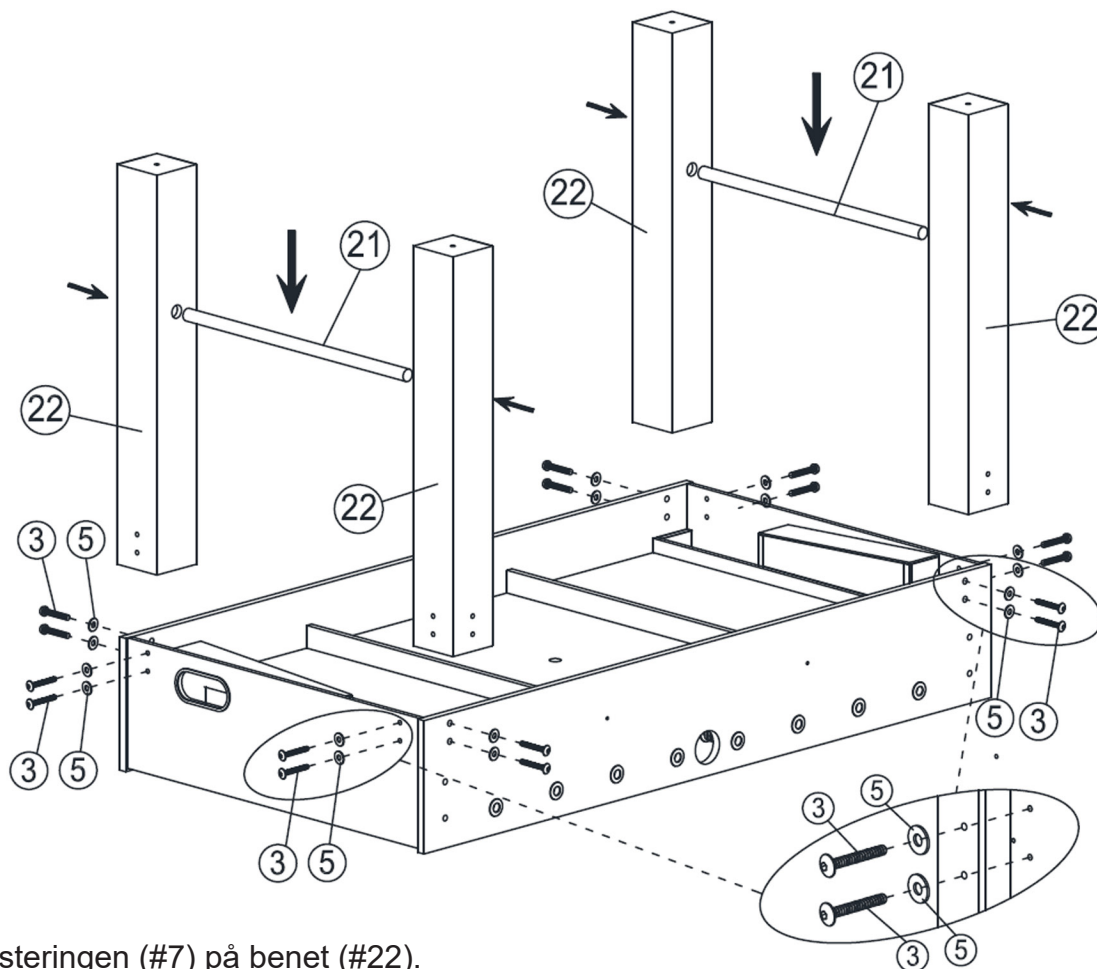
**STEG 5:**

Dra åt benjusteringen (#7) på benet (#22).

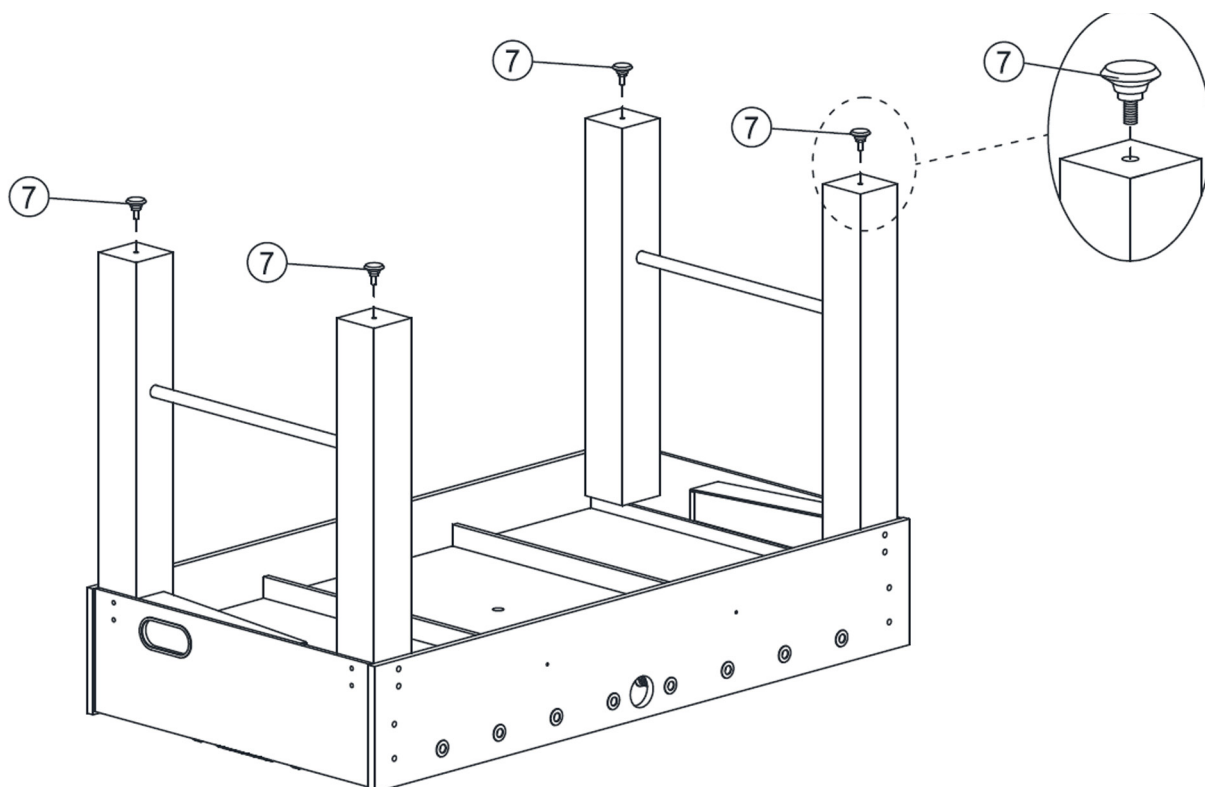

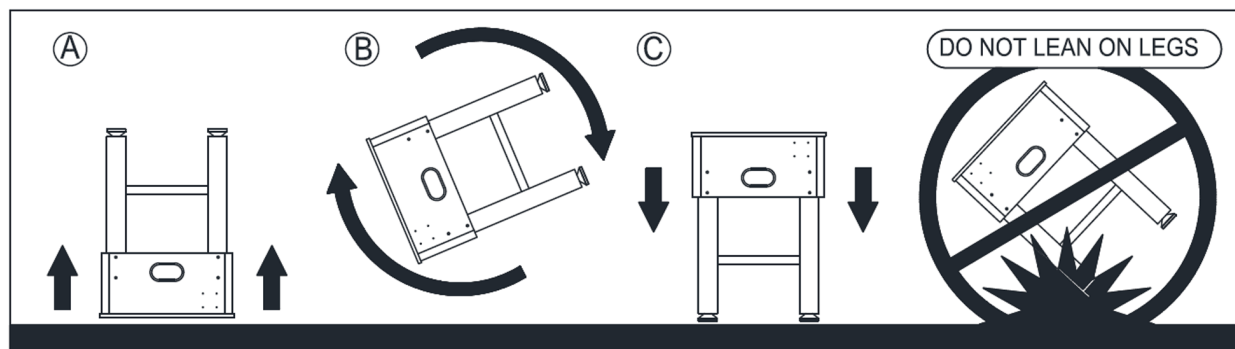
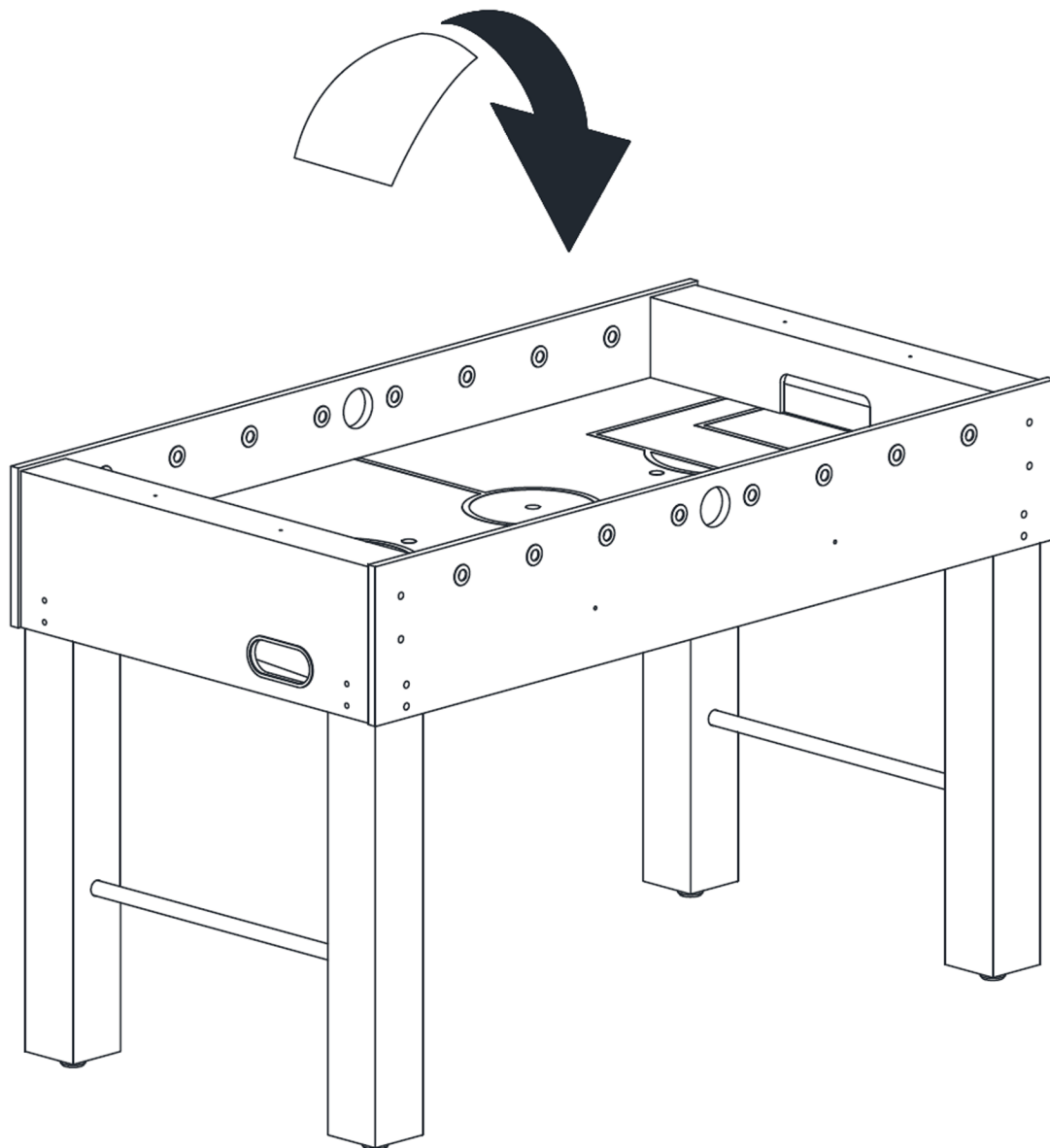
**STEG 6:**

Sätt in stålröret (#17) i hålet på sidopanelen (#24) och montera därefter gummiringen (#15), 3 hemmalagsspelare (#19) och gummiringen (#15).

Sätt in stålröret (#16) i hålet på sidopanelen (#24) och montera därefter gummiringen (#15), 2 hemmalagsspelare (#19) och gummiringen (#15).

Sätt in stålröret (#18) i hålet på sidopanelen (#24) och montera därefter gummiringen (#15), 5 hemmalagsspelare (#19) och gummiringen (#15).

Sätt in stålröret (#17) i hålet på sidopanelen (#24) och montera därefter gummiringen (#15), 3 hemmalagsspelare (#19) och gummiringen (#15).

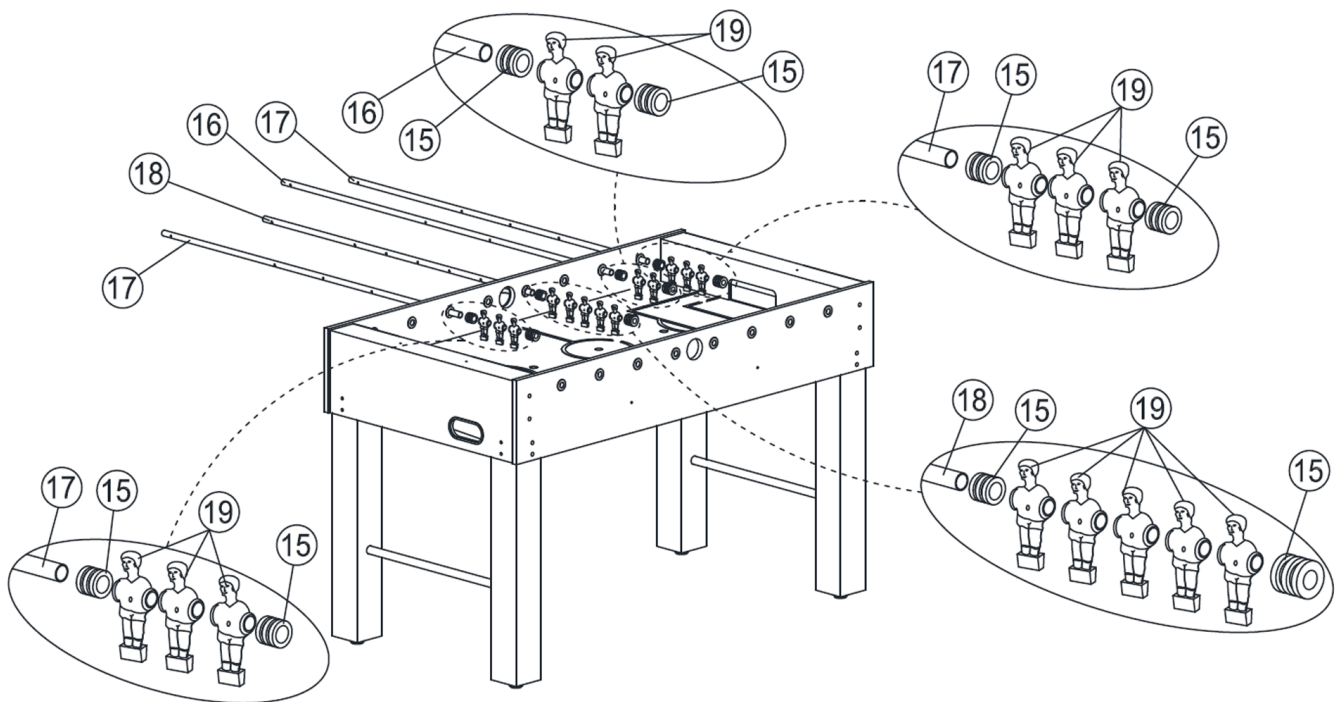
**STEG 7:**

Sätt in stålröret (#17) i hålet på sidopanelen (#24), och montera därefter gummiringen (#15), 3 bortlagsspelare (#20) och gummiringen (#15).

Sätt in stålröret (#16) i hålet på sidopanelen (#24), och montera därefter gummiringen (#15), 2 bortlagsspelare (#20) och gummiringen (#15).

Sätt in stålröret (#18) i hålet på sidopanelen (#24), och montera därefter gummiringen (#15), 5 bortlagsspelare (#20) och gummiringen (#15).

Sätt in stålröret (#17) i hålet på sidopanelen (#24), och montera därefter gummiringen (#15), 3 bortlagsspelare (#20) och gummiringen (#15).

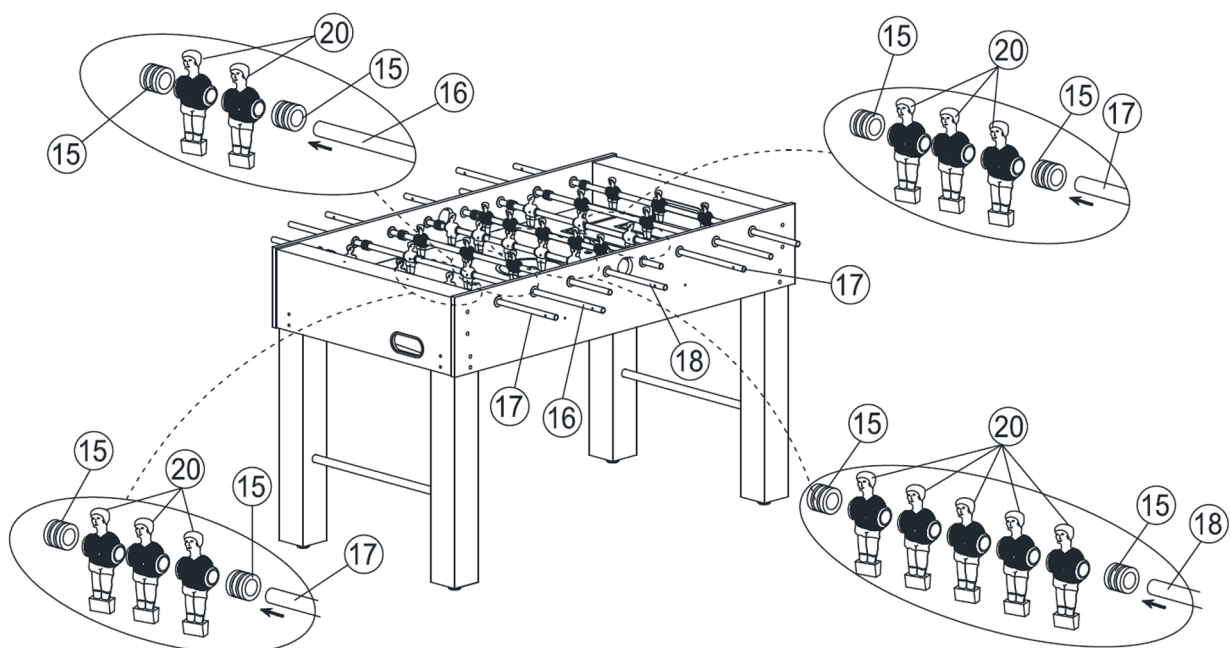

SE

STEG 8: SPELARNAS PLACERING (Sett ovanifrån – bordet vänt upp och ner).

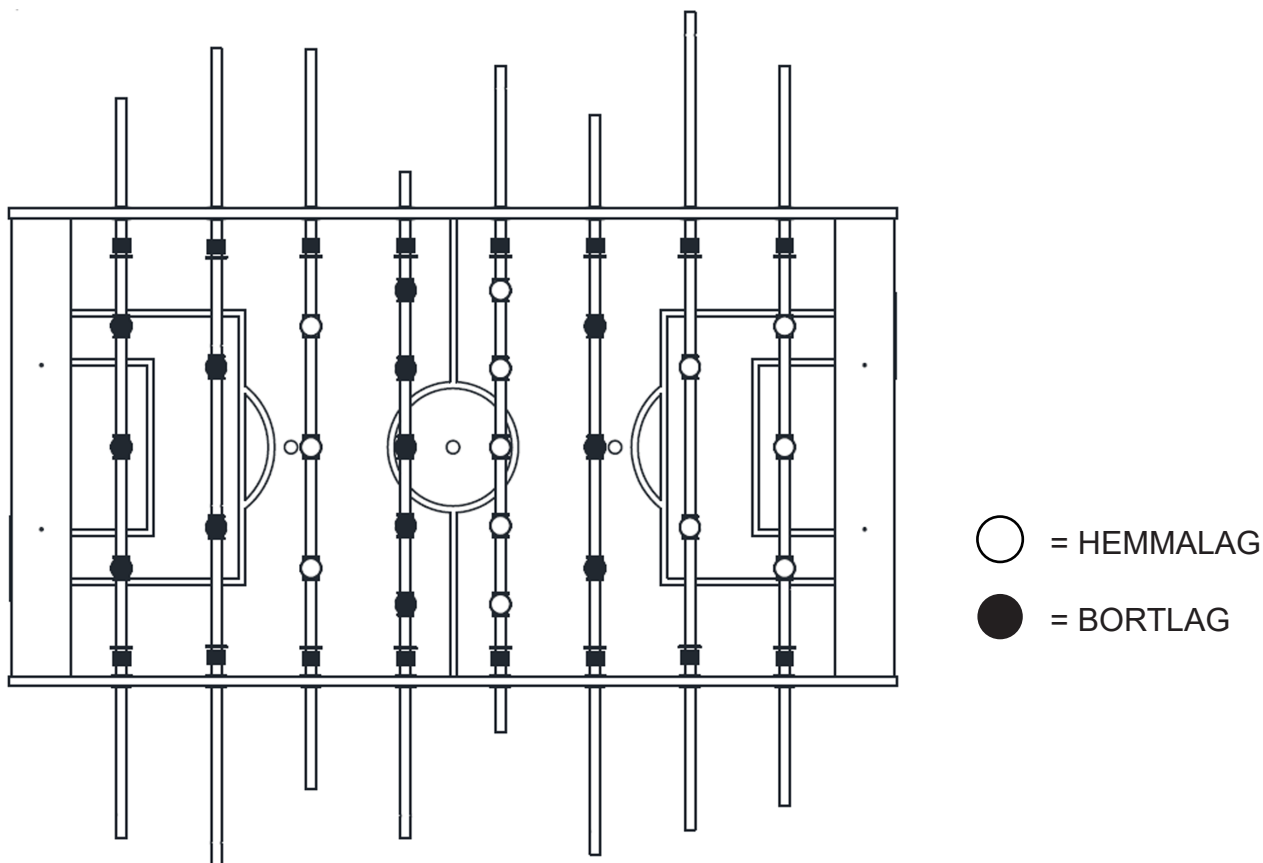

STEG 9:

Fäst varje spelare (#19) (#20) med mutter (#8) och skruvar (#9) vid hålpositionen.
Montera handtaget (#10) och ändstoppen (#11) på järnröret.
Montera målhylsan (#6) på långsidan med skruvar (#2).

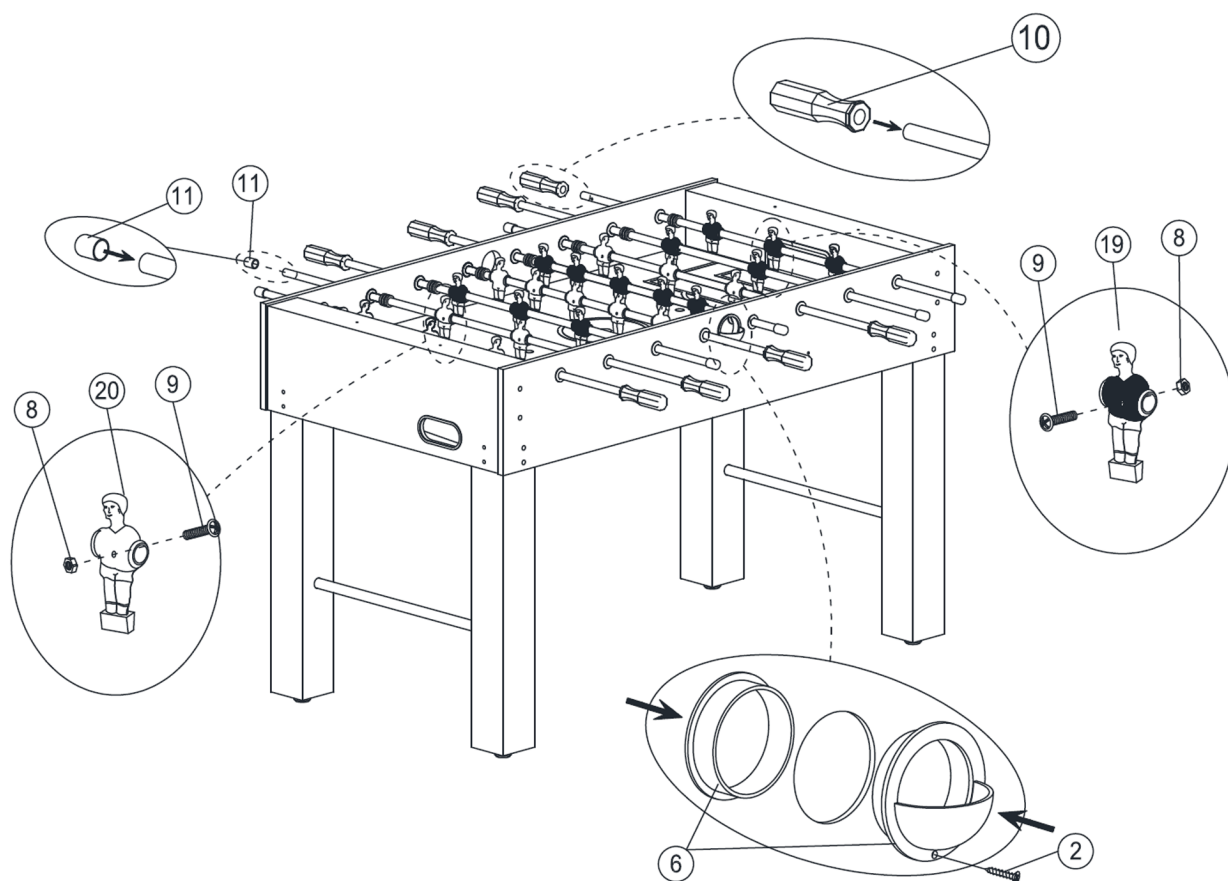

STEG 10:

Montera mugghållaren (#13) på kortsidan med skruvar (#2).
Använd skruvar (#2) för att montera målräknaren (#12) på kortsidan.

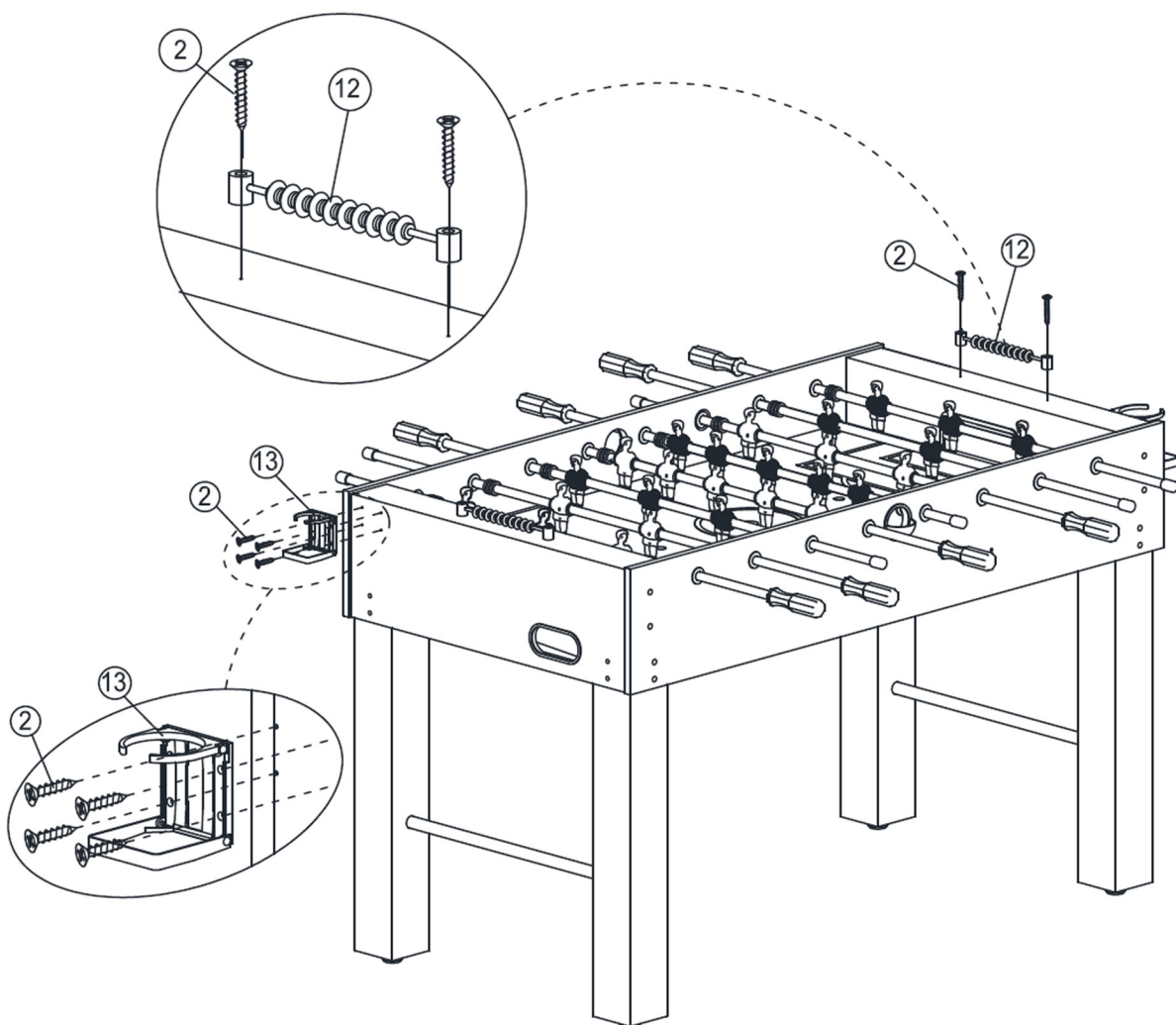



HUOMIO! Loukkaantumisriskin vähentämiseksi käyttäjän on luettava käyttöohjeet huolellisesti.

TURVALLISUUSVAROITUKSET JA VAROTOIMENPITEET

Kiitos, että valitsit tämän tuotteen. Varmistaaksesi, että käytät tuotetta oikein, lue nämä ohjeet huolellisesti ennen käyttöä ja säilytä ne myöhempää tarvetta varten. Lue tällä sivulla olevat varotoimet ja turvallisuussäännöt varmistaaksesi turvallisen käytön. Tässä käyttöoppaassa esitetään turvallisuusvaroitukset ja -varotoimet, käyttö ja huolto. Tässä käyttöoppaassa esitetyt varoitukset ja ohjeet eivät voi kattaa kaikkia mahdollisia olosuhteita ja tilanteita. Varovaisuus ja maalaisjärki auttavat näissä tilanteissa.

Lue **KAIKKI** ohjeet ennen tuotteen käyttöä.

1. Kokoaminen on tehtävä näiden ohjeiden mukaisesti. Väärä kokoonpano voi johtaa vaaratilanteisiin.
 2. Älä kokoa tuotetta väsyneenä tai alkoholin tai lääkkeiden vaikutuksen alaisena.
 3. Paino ja muut tuoteominaisuudet koskevat vain oikein ja täysin koottuja tuotteita.
 4. Pidä kokoonpanoalue puhtaana ja hyvin valaistuna.
 5. Pidä sivulliset poissa alueelta kokoonpanon aikana.
 6. Tämä on tuote ei ole lelu ja sitä on käytettävä aikuisen ohjauksessa. Älä anna lasten ja lemmikkien leikkiä tuotteella tai tuotteen läheisyydessä yksin.
 7. Käytä ainoastaan aiottuun tarkoitukseen. Älä istu tai seiso tuotteen päällä.
 8. Tarkista ennen jokaista käyttökertaa. Älä käytä tuotetta, jos siinä on irtonaisia tai vaurioituneita osia.
 9. Älä käytä tätä laitetta mihinkään muuhun kuin ilmoitettuun tarkoitukseen.
 10. Älä käytä tuotetta kaupallisessa toiminnassa.
 11. Älä puhdista tuotetta millään hankaavalla materiaalilla.
 12. Älä koskaan jätä tuotetta ilman valvontaa käytön aikana.
 13. Lemmikkien virtsa ja ulosteet voivat vahingoittaa tuotetta, joten pidä ne poissa.
 14. Älä aseta tuotetta kuumailmapuhaltimien, sähköpolttimien tai lämmittimien päälle tai lähelle.
 15. Pieniä lapsia on valvottava, jotta he eivät leiki tuotteella. Lemmikkieläimet on pidettävä poissa tuotteen läheltä.
- Älä käytä laitetta ulkona sateisena tai pilvisenä päivänä. Tuotteessa roikkuminen voi aiheuttaa vammoja tai kuoleman.

























VAROITUS: Tukehtumisvaara - Tuote sisältää pieniä palloja ja/tai pieniä osia. Ei alle 3-vuotiaille lapsille.

TÄRKEÄÄ! Ennen kokoamista lue tämä ohjekirja läpi

tutustuaksesi kaikkiin osiin ja kokoamisvaiheisiin. Suosittelemme, että tuotteen kokoa kaksi aikuista. Katso seuraavaa osaluetteloa ja varmista, että kaikki osat ovat mukana.

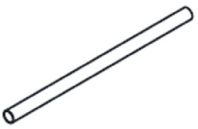
Osaluettelo

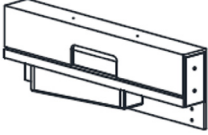
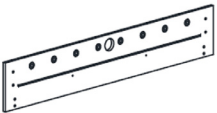
1 Ruuvi 4x45RWA 4 kpl 	2 Ruuvi 3,5 x 14 FA 14 kpl 	3 Ruuvi 6 x 35 TM 24 kpl 	4 Jalkapallo 4 kpl 
5 Aluslevy 24 kpl 	6 Holkki aloituspallolle 2 kpl 	7 Jalan säätö 4 kpl 	8 Mutteri 26 kpl 
9 Pultti 4 x 25 TM 26 kpl 	10 Kahva 8 kpl 	11 Päätykappale 8 kpl 	12 Maalilaskuri 2 kpl 
13 Mukiteline 2 kpl 	14 Kuusiokoloavain 1 kpl 	15 Kumipuskuri 16 kpl 	16 2 Pelaajan putki 2 kpl 
17 3 Pelaajan putki 4 kpl 	18 5 Pelaajan putki 2 kpl 	19 Pelaaja (musta) 13 kpl 	20 Pelaajaa (sininen) 13 kpl 
21 Kromipalkki 2 kpl 	22 Jalka 4 kpl 	23 Lyhyt sivu 2 kpl 	24 Pitkä sivu 2 kpl 

Components

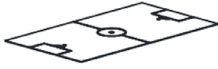
25 Tukipalkki 2 kpl 	26 Jalkapallokenttä 1 kpl 		
--	--	--	--

KOKOAMISOHJEET:

Suosittellemme, että kaksi aikuista kokoaa tämän pelin yhdessä.

VAIHE1: Yhdistä pitkä sivu (#24) ja lyhyet sivut (#23) ruuveilla (#3) ja aluslevyillä (#5) ja kiristä ne. Yhdistä ja kiristä pitkä sivu (#24) tukipalkkeihin (#25) ruuveilla (#1).

VAIHE2:

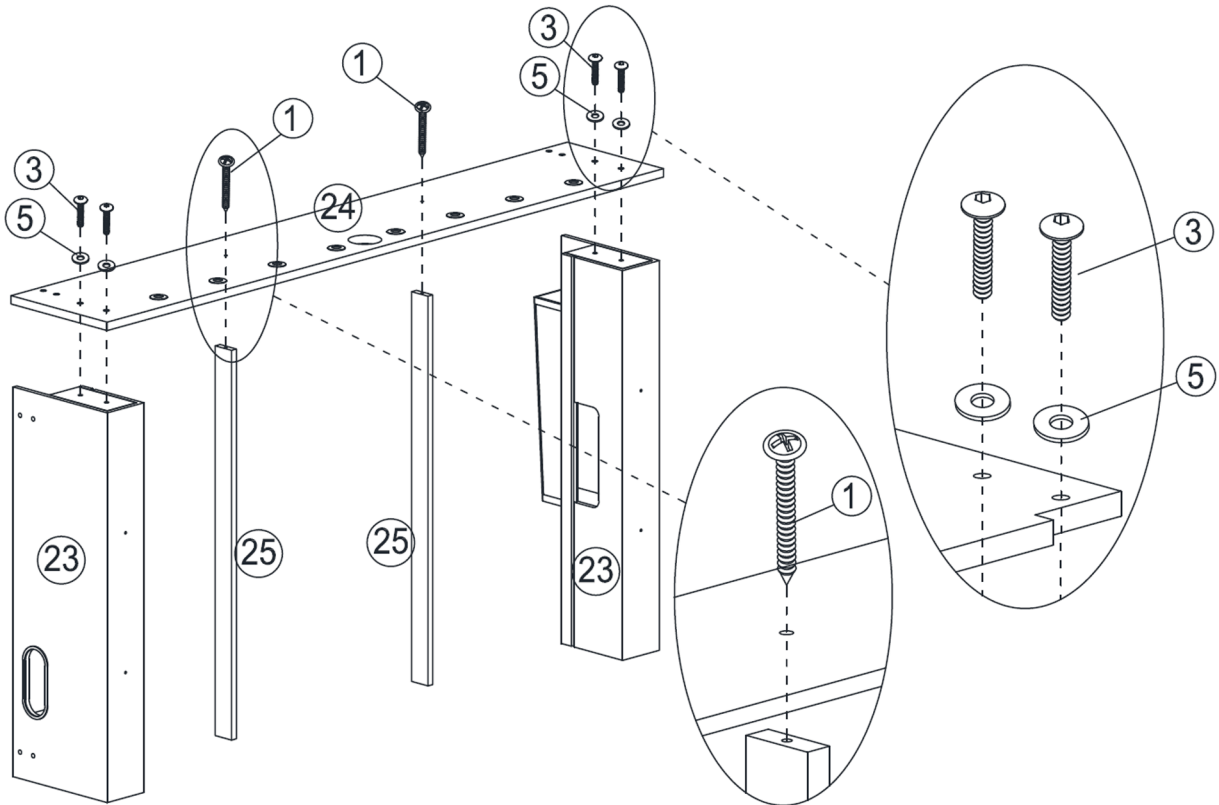

Aseta jalkapallokenttä (#26) asennettujen lyhyen sivun (#23) ja pitkien sivujen (#24) uriin.

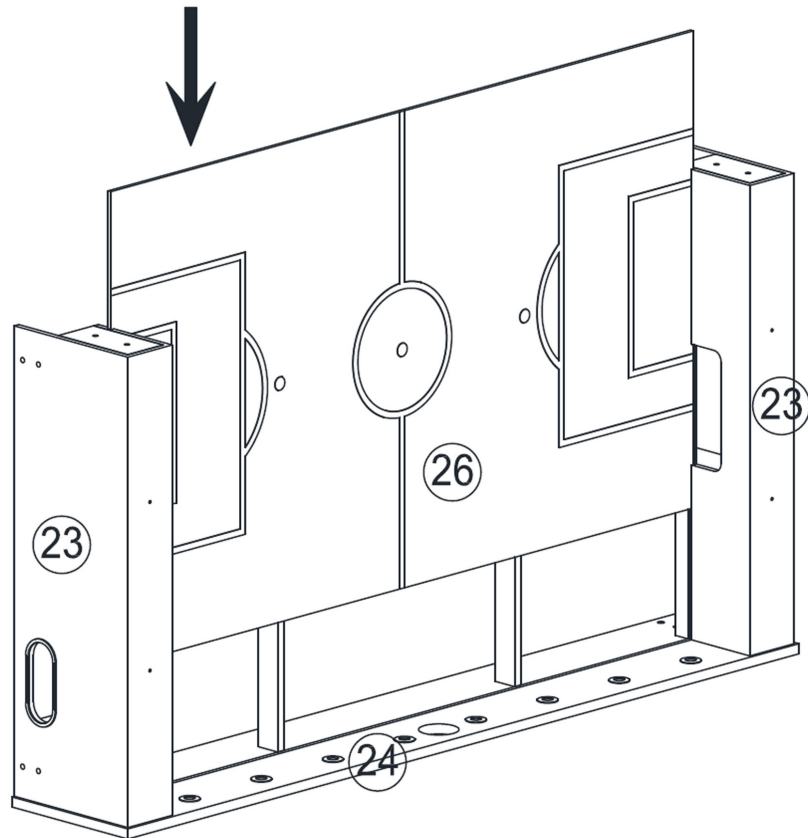

VAIHE3: Yhdistä ja kiristä pitkä sivu (#24) jo asennettuihin lyhyisiin sivuun (#23) ruuveilla (#3) ja aluslevyillä (#5). Yhdistä pitkä sivu (#24) jo asennettuihin tukipalkkeihin (#25) ja kiristä se ruuveilla (#1).

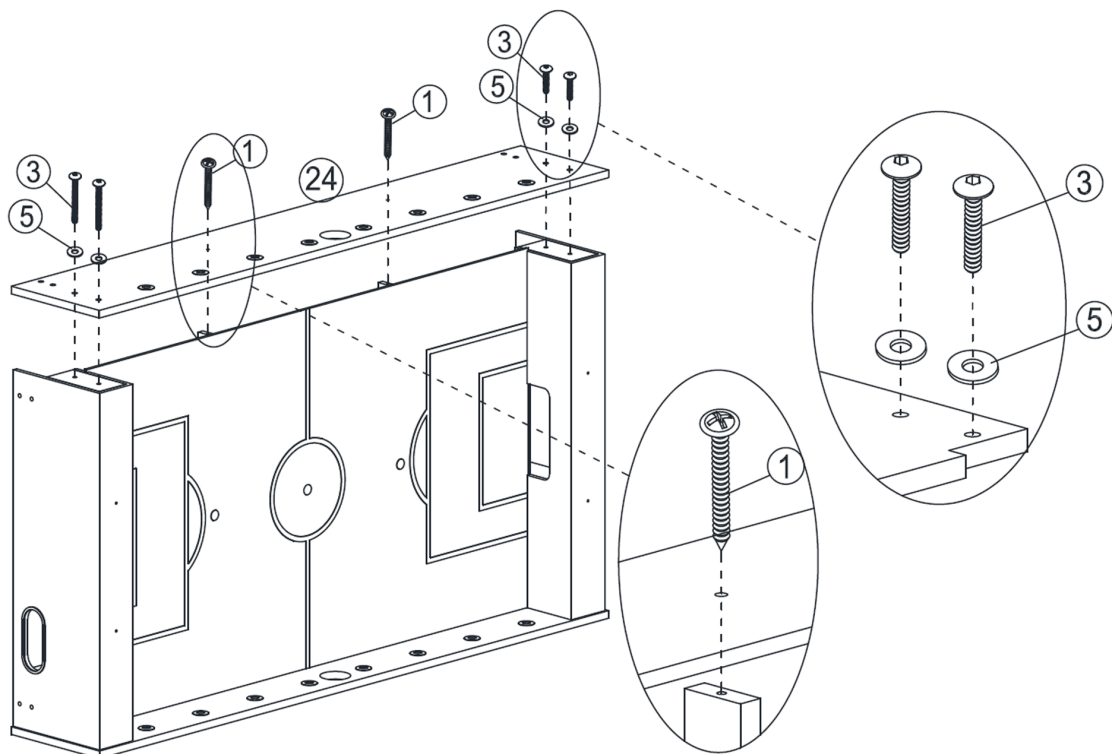

VAIHE4:

Aseta kromipalkit (#21) jalkojen (#22) reikiin.

Kohdista jalat sitten asennettuihin pitkän ja lyhyen sivun reikiin ja yhdistä ja kiinnitä ne ruuveilla (#3) ja aluslevyillä (#5).

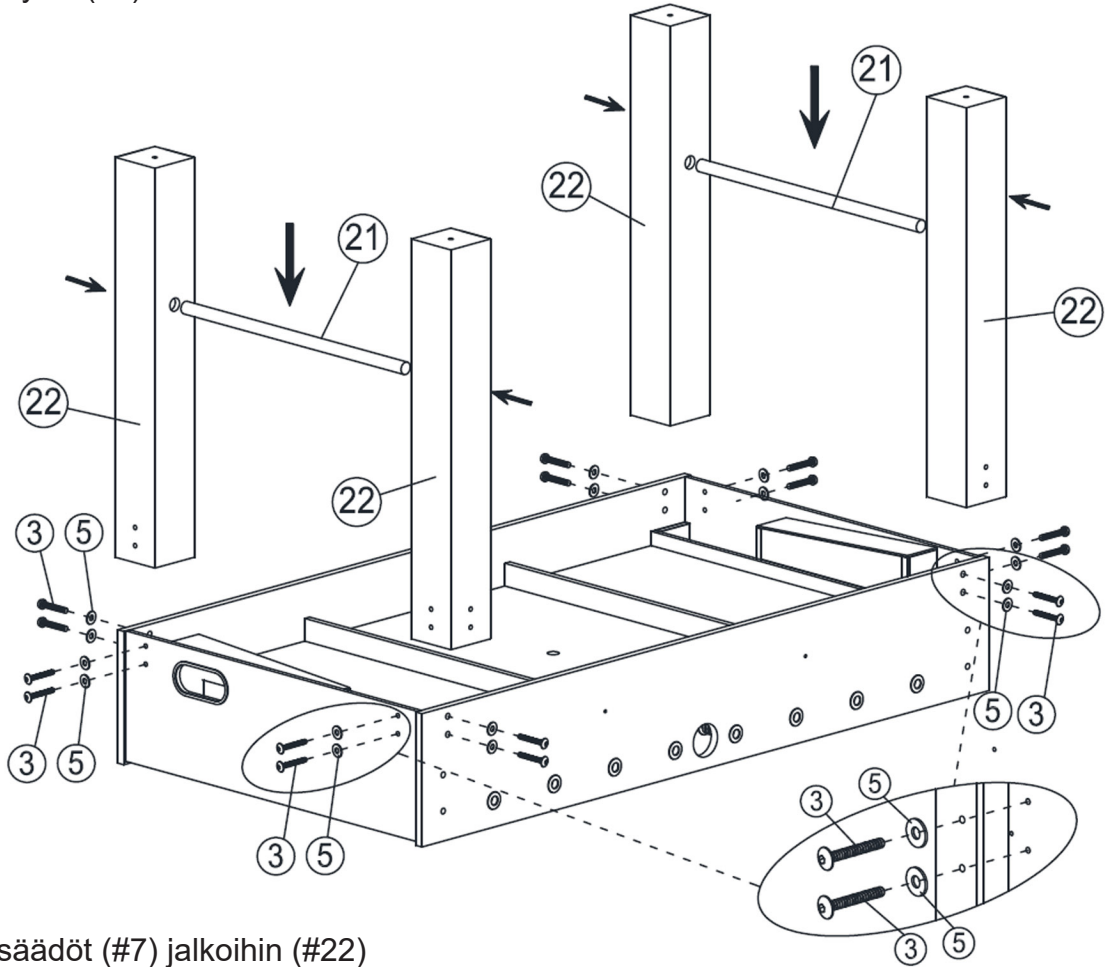
**VAIHE5:**

Kiristä jalan säädöt (#7) jalkoihin (#22)

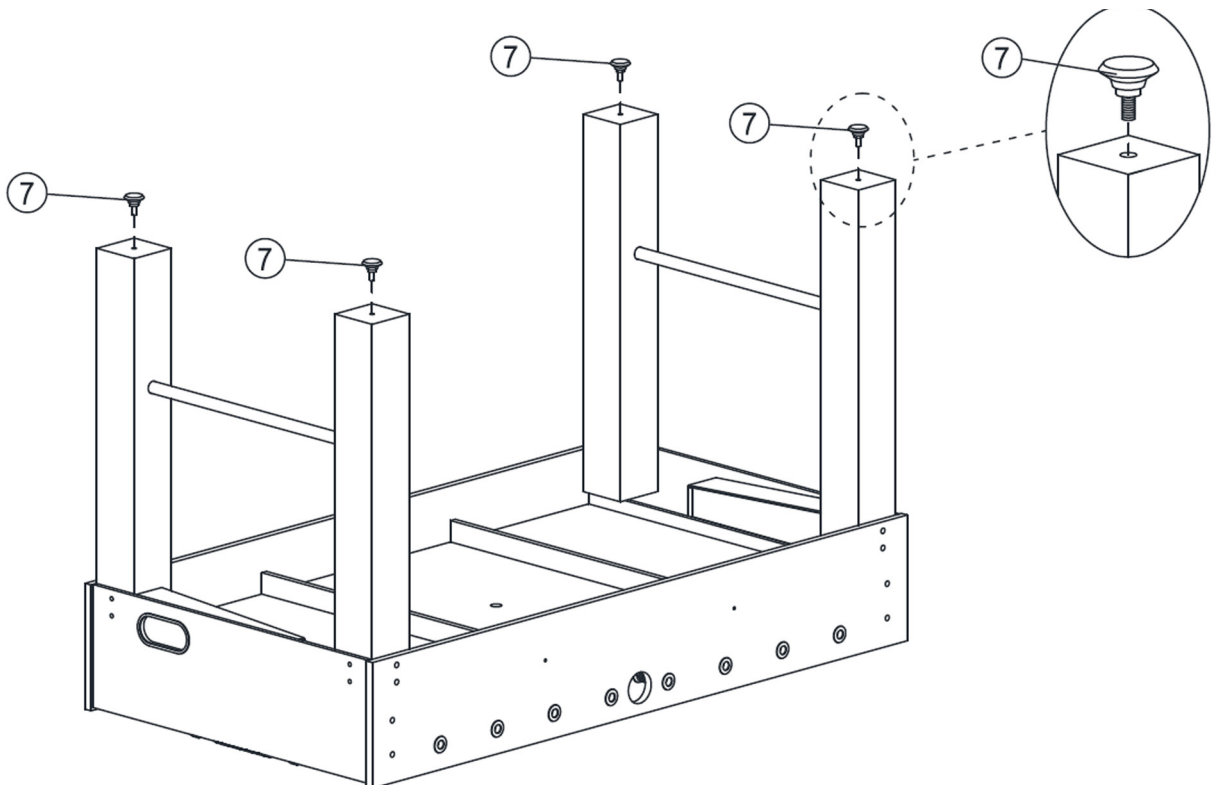

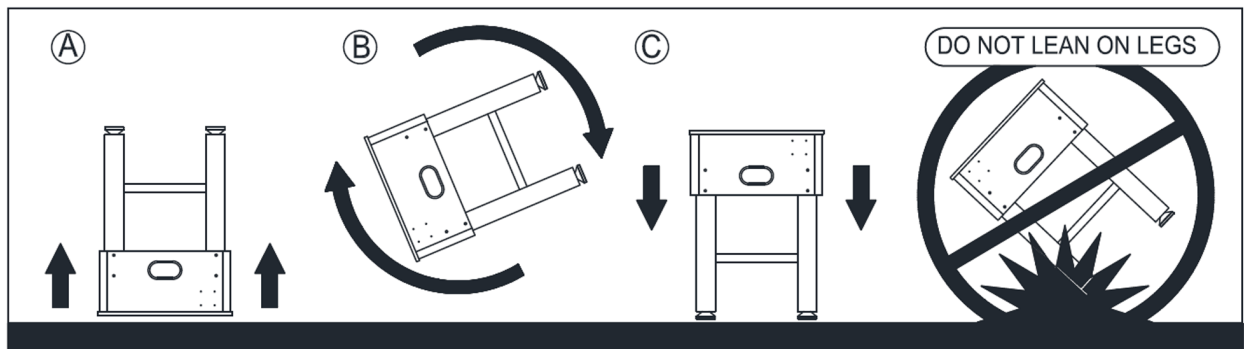
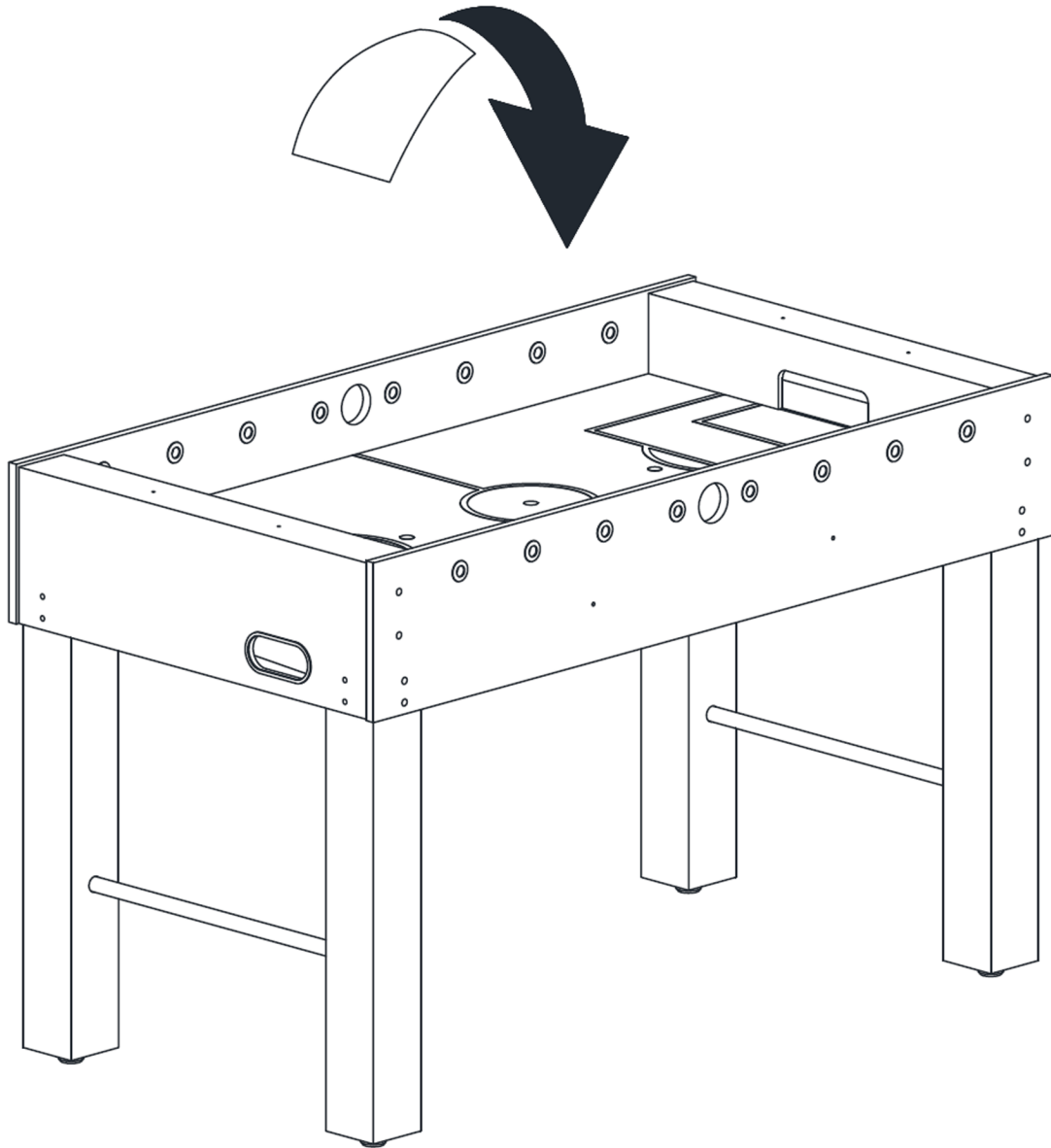

VAIHE6:

Työnnä putki (#17) pitkän sivun reikään (#24) ja liitä sitten kumirengas (#15), 3 mustaa pelaajaa (#19) ja kumirengas (#15). Työnnä putki (#16) pitkän sivun reikään (#24) ja liitä sitten kumirengas (#15), 2 mustaa pelaajaa (#19) ja kumirengas (#15). Työnnä teräsputki (#18) pitkän sivun reikään (#24) ja liitä sitten kumirengas (#15), 5 mustaa pelaajaa (#19) ja kumirengas (#15). Työnnä teräsputki (#17) pitkän sivun reikään (#24) ja liitä sitten kumirengas (#15), 3 mustaa pelaajaa (#19) ja kumirengas (#15).

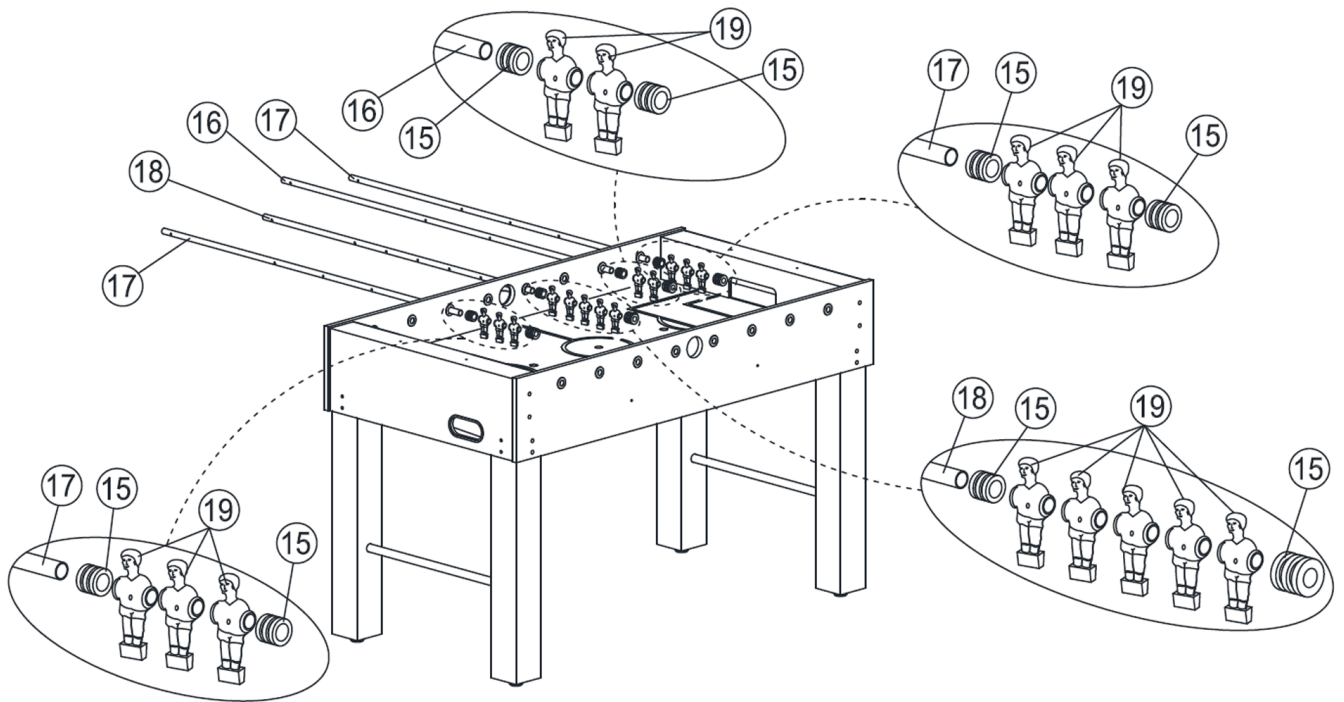
**VAIHE7:**

Työnnä putki (#17) pitkän sivun reikään (#24) ja liitä sitten kumirengas (#15), sininen pelaaja (#20) ja kumirengas (#15). Työnnä putki (#16) pitkän sivun reikään (#24) ja liitä sitten kumirengas (#15), 2 sinistä pelaajaa (#20) ja kumirengas (#15). Aseta putki (#18) pitkän sivun reikään (#24) ja liitä sitten kumirengas (#15), 5 sinistä pelaajaa (#20) ja kumirengas (#15). Aseta putki (#17) pitkän sivun reikään (#24) ja liitä sitten kumirengas (#15), 3 sinistä pelaajaa (#20) ja kumirengas (#15).

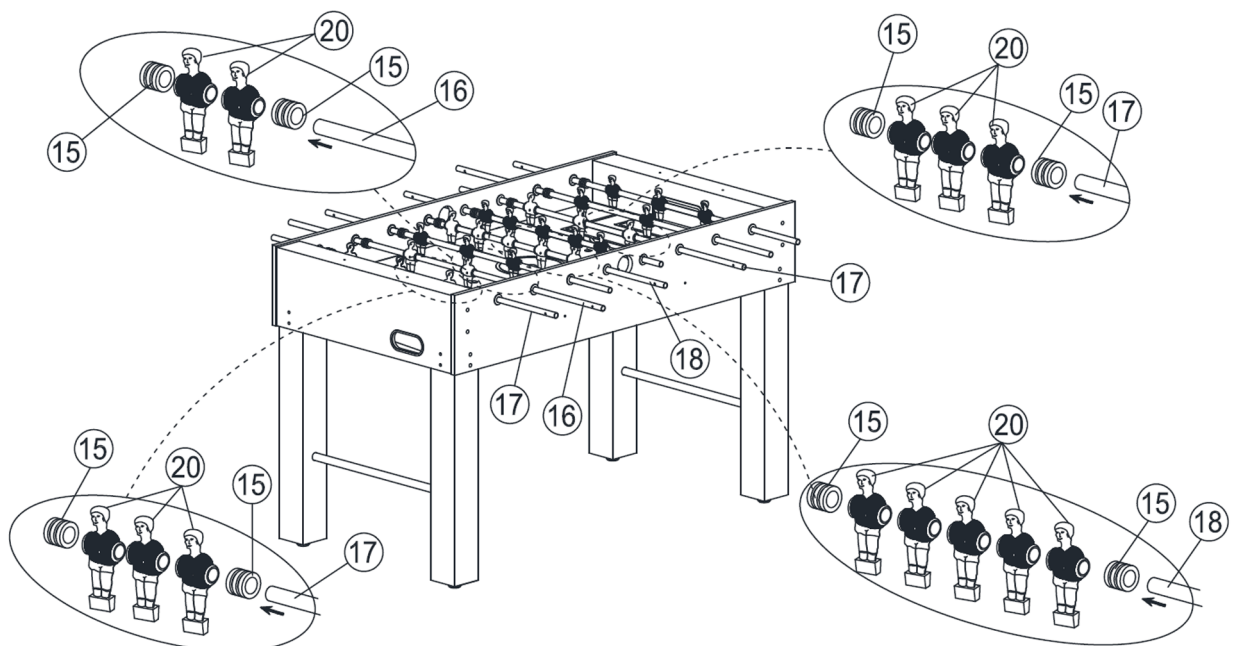

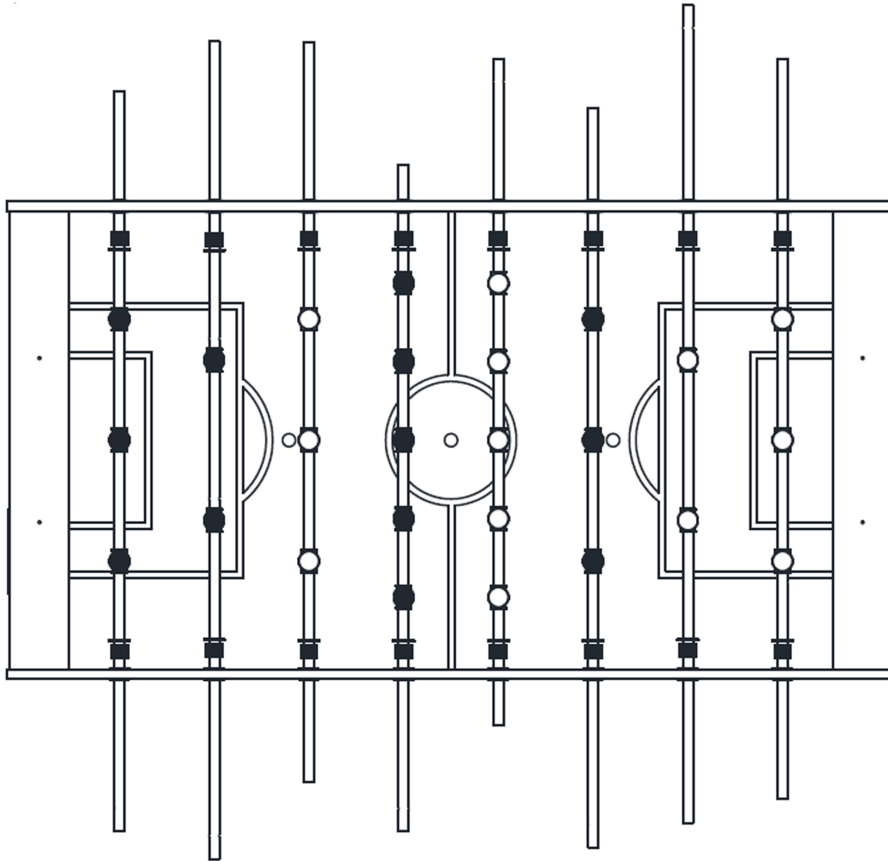
VAIHE8: PELAAJIEN JÄRJESTYS (Ylänäkö, tarkasta oikea järjestys)

○ = KOTIJOUKKUE

● = VIERAILIJAT

VAIHE9:

Lukitse jokainen pelaaja (#19) (#20) mutterin (#8) ja pultin (#9) avulla.

Aseta kahvat (#10) ja päätykappaleet (#11) putkiin. Asenna aloituspallon holkit (#6) pitkille sivulle ruuveilla (#2).

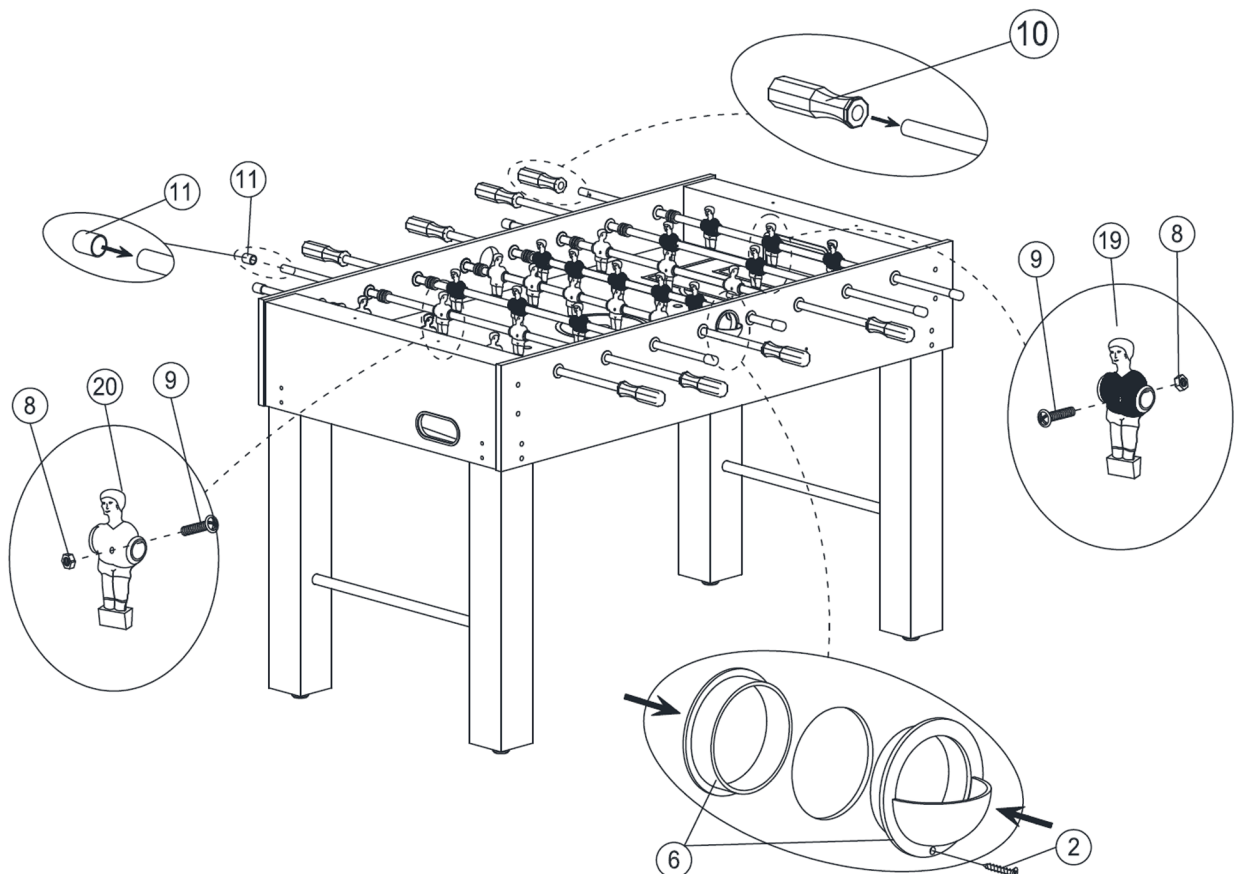

VAIHE10:

Asenna mukitelineet (#13) lyhyille sivulle ruuveilla (#2). Asenna maalilaskurit (#12) lyhyille sivuille ruuveilla (#2).

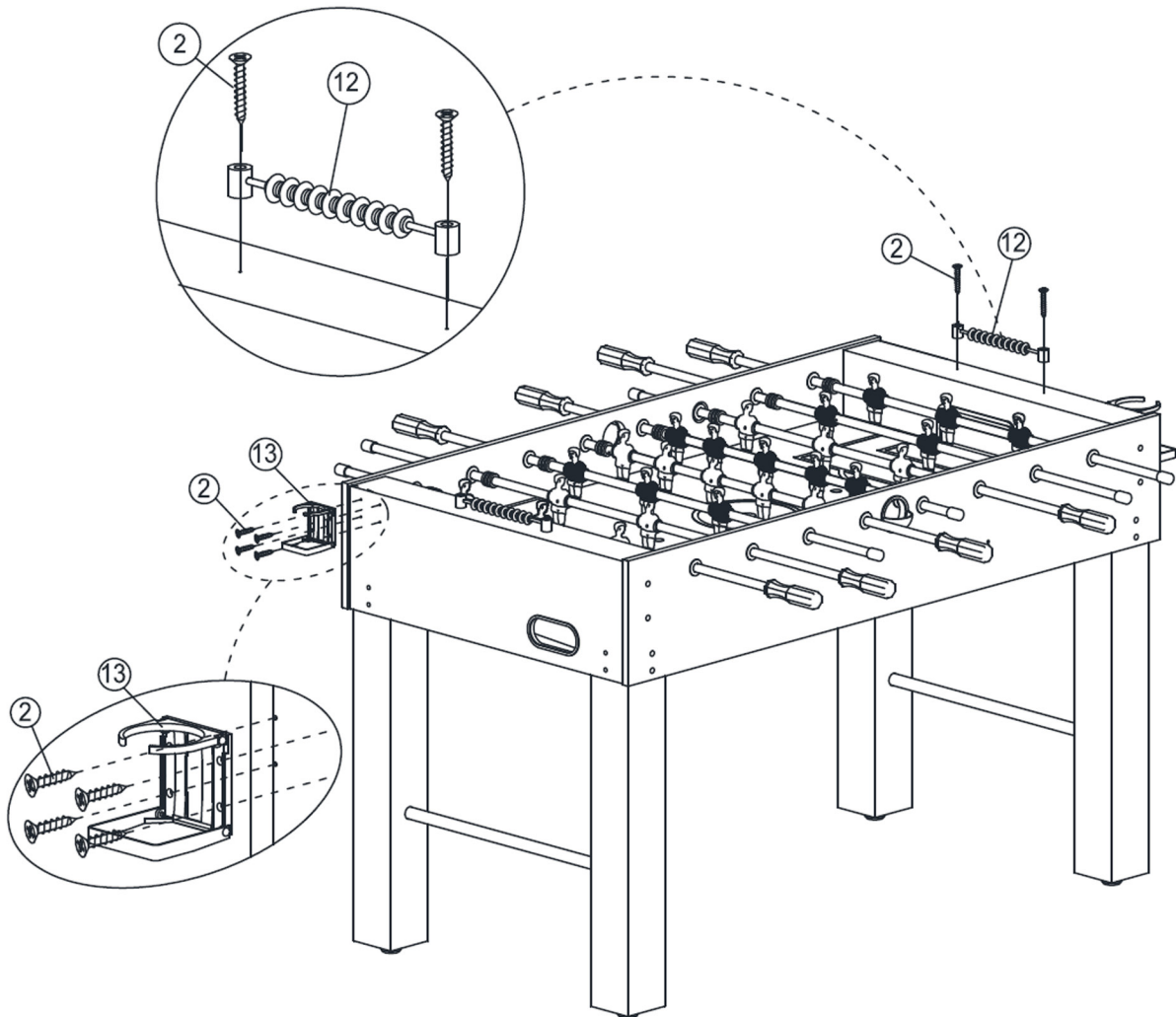

FI

VAIHE11:

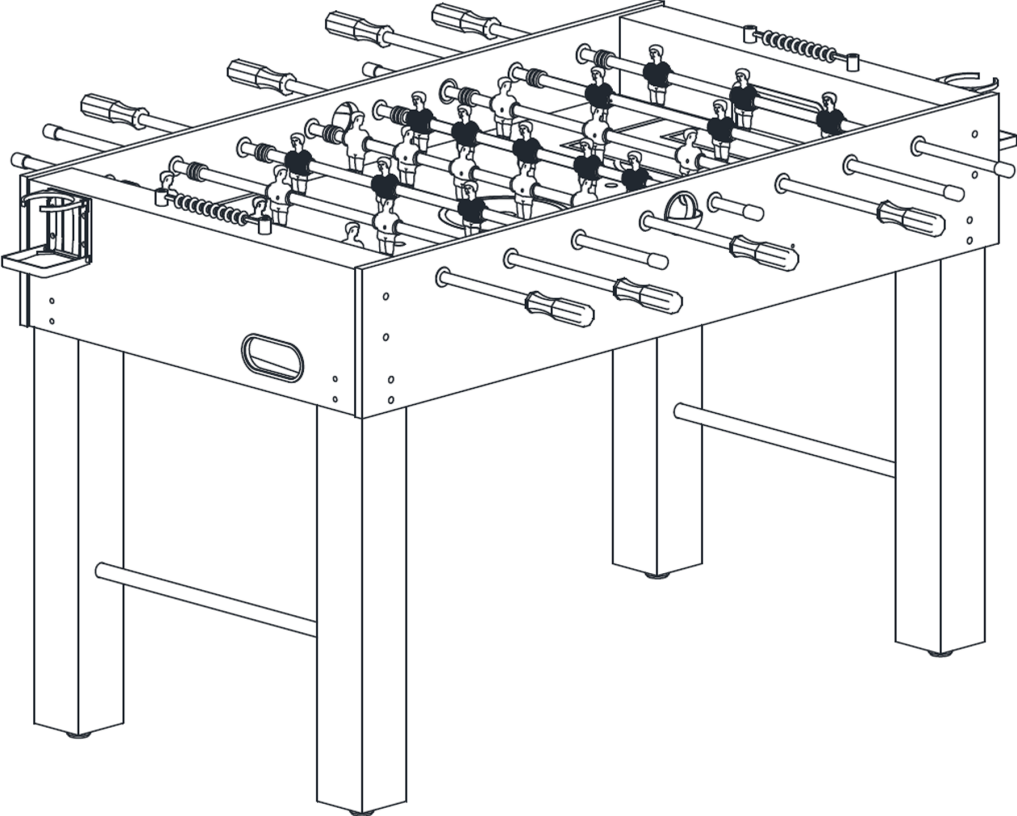



Art. no. 809-042

Imported by
NSH NORDIC A/S
Virkefeltet 4
8740 Braedstrup
Denmark

Manufactured by
Huizhou STX Import and Export Co., Ltd
Tangbu Village, Dayawan District W.,
Huizhou city, Guangdong,
China