

BRITT ANDERSEN



BRUGERVEJLEDNING AIRFRYER

10796330

INTRODUKTION

Mange tak fordi du har valgt et produkt fra Salling Group. Dermed har du erhvervet et kvalitetsprodukt som opfylder alle gældende krav til præstation og sikkerhedsstandarder i EU. For at sikre en korrekt behandling og en lang levetid anbefaler vi, at du overholder nedenstående anvisninger.

Du bedes læse vejledningen og især sikkerheds anvisningerne omhyggeligt igennem, inden du tager produktet i brug. Opbevar denne betjeningsvejledning, og overlad altid kun produktet til andre sammen med betjeningsvejledningen.

GENERELLE SIKKERHEDSFORANSTALTNINGER

- Forkert brug af produktet kan medføre personskade og beskadige produktet.
- Anvend kun produktet til det, det er beregnet til. Producenten er ikke ansvarlig for skader, der opstår som følge af forkert brug eller håndtering.
- Anbring altid produktet på et tørt, plant og stabilt underlag på god afstand af bordkant eller lignende.
- Produktet er udelukkende beregnet til husholdningsbrug. Produktet må ikke anvendes til erhvervsbrug.
- Produktet må kun sluttes til 220-240V~, 50/60Hz.
- Produktets motordel/elektronik, ledning og stikket må ikke nedsænkes i vand, og der må ikke trænge vand i motordel/elektronik.
- Rør aldrig ved produktet, ledningen eller stikkontakten med våde eller fugtige hænder.
- Udsæt ikke produktet for direkte sollys, høje temperaturer, fugt, støv eller ætsende stoffer.
- Forlad aldrig produktet, når det er tændt.
- Når produktet er i brug, bør det holdes under konstant opsyn.
- Når produktet bruges skal børn der opholder sig i nærheden af

den altid holdes under opsyn.

- Børn må ikke lege med produktet.
- Produktet kan indeholde skarpe dele og bør derfor opbevares utilgængeligt for børn.
- Brug kun tilbehør, der følger med produktet eller er anbefalet af producenten.
- Produktet må bruges af børn på 8 år eller derover og personer med reducerede fysiske, sensoriske eller mentale evner, eller som mangler erfaring og viden, hvis de er under opsyn eller har modtaget instruktion i sikker brug af produktet og forstår de involverede farer.
- Hold produktet og ledningen uden for rækkevidden af børn under 8 år.
- Rengøring og vedligeholdelse må ikke udføres af børn med mindre de er ældre end 8 år og under opsyn.

LEDNING OG STIK

- Lad ikke ledningen hænge ud over bordkanten.
- Hold ledningen og produktet væk fra varmekilder, varme genstande og åben ild.
- Tag stikket ud af stikkontakten før rengøring, og hvis produktet ikke er i brug. Undlad at trække i ledningen, når du tager stikket ud af stikkontakten, men tag fat om selve stikket.
- Sørg for, at ledningen er rullet helt ud.
- Kontrollér jævnligt, om ledningen eller stikket er beskadiget, og brug ikke produktet, hvis dette er tilfældet, eller hvis det har været tabt på gulvet, tabt i vand eller er blevet beskadiget på en anden måde.
- Hvis produktet, ledningen eller stikket er beskadiget, skal produktet efterses og om nødvendigt repareres af en autoriseret reparatør. Forsøg aldrig at reparere produktet selv. Kontakt købsstedet, hvis der er tale om en reparation, der falder ind under reklamationsretten. Hvis der foretages uautoriserede indgreb i produktet, bortfalder reklamationsretten.

REKLAMATIONSRETEN GÆLDER IKKE:

- Hvis ovennævnte ikke iagttages.
- Hvis der har været foretaget uautoriserede indgreb i produktet.
- Hvis produktet har været misligholdt, udsat for en voldsom behandling eller lidt anden form for overlast.

BORTSKAFFELSE AF PRODUKTET

Brugte produkter må ikke smides i husholdningsaffaldet. Iht. lovforskrifterne skal det udtjente produkt bortskaffes på ordentlig vis. Derved genanvendes de brugbare materialer, og miljøet skånes. Nærmere informationer fås hos den ansvarlige kommunale myndighed eller det lokale bortskaffelsesfirma. Produktet er forsynet med følgende logo:



INTRODUKTION

Airfryeren gør det muligt at tilberede din favoritmad på en nem og sund måde. Du kan lave mange retter med airfryeren, der bruger hurtigt cirkulerende varm luft og kommer med en topgrill. Det bedste ved airfryeren er, at den opvarmer maden fra alle sider, og at der for de fleste madvarers vedkommende ikke skal tilføjes olie.

GENEREL BESKRIVELSE

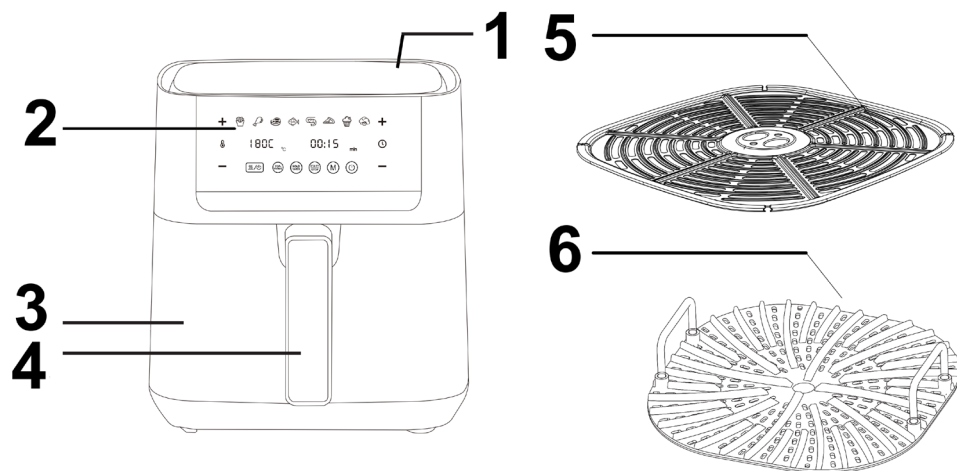

1. Luftudtag
2. Kontrolpanel
3. Stegekurv
4. Håndtag til kurv
5. Stegerist
6. Støbejernsrist

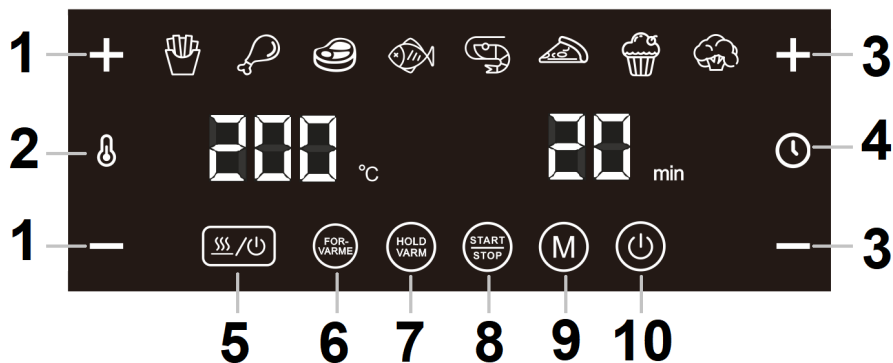

KONTROLPANEL



1. Temperatur stigning / fald knap
2. Visning af temperatur (display)
3. Tidsstigning / fald knap
4. Visning af tid
5. Knap til bundvarme (til/fra)
6. Knappen forvarm
7. Knappen hold varm
8. Knapper til start/stop
9. Knap til valg af forudindstillet program
10. Strøm knap (tænd/sluk)





BETJENINGSVEJLEDNING:





1. Strøm Knap

Sæt apparatet i stikkontakten. Apparatet bipper, og displayet lyser op i 1 sekund, hvorefter det går i standbytilstand. Alle kontrollamper slukker med undtagelse af . Tryk  for at tænde LED-displayet.



2. Faste indstillinger

- De faste indstillinger hjælper dig med at tilberede effektivt.
- Tryk på knappen M for at rulle gennem de 8 forudindstillede programmer. Når et program er valgt, starter den forudbestemte tid og tilberedningstemperatur for det pågældende program automatisk.
- De faste indstillinger er som følger:
 Bemærk: nedenstående tabeller er udelukkende vejledende. Den faktiske tilberedningstid og temperatur skal muligvis justeres afhængigt af mængden eller størrelsen på madvarerne.

Ikon	Menu	Anbefalet maksimumsmængde (g)	Timer (min)	Temperatur (°C)	Bemærk
	Pommes frites	900	20	190	Vend halvvejs gennem tilberedningen
	Kyllingelår	1.100	20	185	Vend halvvejs gennem tilberedningen
	Kødstykker	1.000	15	180	Vend halvvejs gennem tilberedningen
	Fisk	1.000	10	180	Vend halvvejs gennem tilberedningen

	Rejer	700	7	190	Vend halvvejs gennem tilberedningen
	Pizza	400	12	180	
	Kage	300	22	160	Vend om nødvendigt
	Grøntsager	1.000	12	160	Vend halvvejs gennem tilberedningen

NOTE:

- Påmindelse om forvarmning: 
- Påmindelse om tilføjelse af madvarer: 



3. Knapper til forøgelse/reduktion af temperatur

Du kan trykke på knappen '+' eller '-' for at forøge eller reducere temperaturen for stegekurven. Hvert tryk ændrer temperaturen med 5 °C. Når du holder en af knapperne nede, ændres værdien hurtigt. Temperaturområdet går fra 40-240 °C.

4. Knapper til forøgelse/reduktion af tid

Du kan trykke på knappen '+' eller '-' for at forøge eller reducere tiden. Hvert tryk ændrer tiden med 1 minut. Når du holder knappen nede, skifter værdien hurtigt. Timerintervallet er 1-90 minutter.

5. Knap til start/stop



Tryk på , når du har valgt program, tid og temperatur. Airfryeren bipper og starter tilberedningen. Skærmen viser temperaturen og den resterende tilberedningstid. Den viste temperatur repræsenterer den indstillede temperatur, mens den viste tid angiver den resterende tilberedningstid. Tryk på  for at sætte programmet på pause under tilberedningen. Tryk på  for at sætte airfryeren tilbage i standbytilstand.

OBS: Når du har slukket for apparatet, vil blæseren blive ved med at køre. Det er normalt, da det tager lidt tid at køle apparatet ned. Tag ikke stikket ud af stikkontakten, før blæseren holder op med at køre.



6. Knap til bundvarme (Til/Fra)

Med knappen til bundvarme kan du kontrollere det nederste varmeelement, og du får mulighed for både topvarme og bundvarme eller kun topvarme.

7. Knap til forvarmning

Tryk på . Airfryeren bipper. Ikonet  blinker. Tryk igen for at annullere valget. Når programmet er valgt, opvarmes stegekurven først, og kontrolpanelet viser "PRE HEAT". Ikonet for den valgte opskrift blinker. Airfryeren bipper tre gange, når forvarmningen er udført. Ikonet  slukker. Ikonet for den valgte opskrift bliver ved med at lyse. Kontrolpanelet viser teksten "ADD FOOD", og der startes en timer på 10 sekunder. Hvis stegekurven fjernes og sættes tilbage før udløbet af timeren på 10 sekunder, starter airfryeren tilberedningen direkte. Tilberedningen starter efter 10 sekunder, hvis der ingen aktivitet er.

8. Knappen Hold varm

Tryk på  for at vælge programmet Hold varm. Airfryeren bipper, og ikonet  blinker. Tryk igen for at annullere valget. Ikonet lyser konstant. Hvis programmet vælges, aktiverer airfryeren tilstanden Hold varm efter tilberedningen.

FØR PRODUKTET TAGES I BRUG FØRSTE GANG

1. Fjern al emballage.
2. Fjern alle stickers og mærkater fra apparatet.
3. Rengør stegeristen og stegekurven grundigt med varmt vand med lidt opvaskemiddel og en ikke-slibende svamp.
4. Tør apparatet indvendigt og udvendigt med en fugtig klud.

Selvom din airfryer ikke kræver olie til at tilberede og stege maden, kan tilsætning af olie direkte på friske ingredienser skabe et sprødt lag og generelt forbedre rettens smag.

Bemærk: Din airfryer kan udsende en let røg eller lugt, når den opvarmes første gang. Det er helt normalt for apparater med varmeelementer. Det påvirker ikke airfryerens sikkerhed.

Bemærk: Ved første brug ved meget høje temperaturer (f.eks. 240 grader) kan toppladen på airfryeren bule lidt op. Du kan enten forsigtigt trykke toppladen ned manuelt eller lade den rette sig selv, når airfryeren køler af. Dette sker typisk kun ved første brug.

KLARGØRING TIL BRUG

1. Sæt airfryeren på en stabil, vandret og plan overflade.
2. Anbring risten i stegekurven.
3. Der må godt bruges en smule væske eller olie i stegekurven.
4. Læg ikke genstande oven på apparatet. Luftstrømmen bliver forhindret, og det påvirker resultatet af stegning med varm luft.
5. Placér ikke apparatet op mod en mur eller i nærheden af andre apparater. Efterlad et frirum på mindst 10 cm på bagsiden og siderne og 10 cm frirum over apparatet. Stil ikke genstande oven på apparatet.
6. Der kommer varm damp ud af luftåbningerne under tilberedningen. Hold en sikker afstand til dampen og luftåbningerne for at forhindre skoldning. Vær forsigtig, når du tager grillristen ud af apparatet, da der kan være varm damp og luft til stede.

SÅDAN BRUGER DU APPARATET

Dette apparat kan tilberede et utal af retter. Du kan søge inspiration på internettet eller købe en airfryer kogebog. Britt Andersen har udgivet flere populære opskriftsbøger med fokus på madlavning i airfryer.

TILBEREDNING MED VARMLUFT

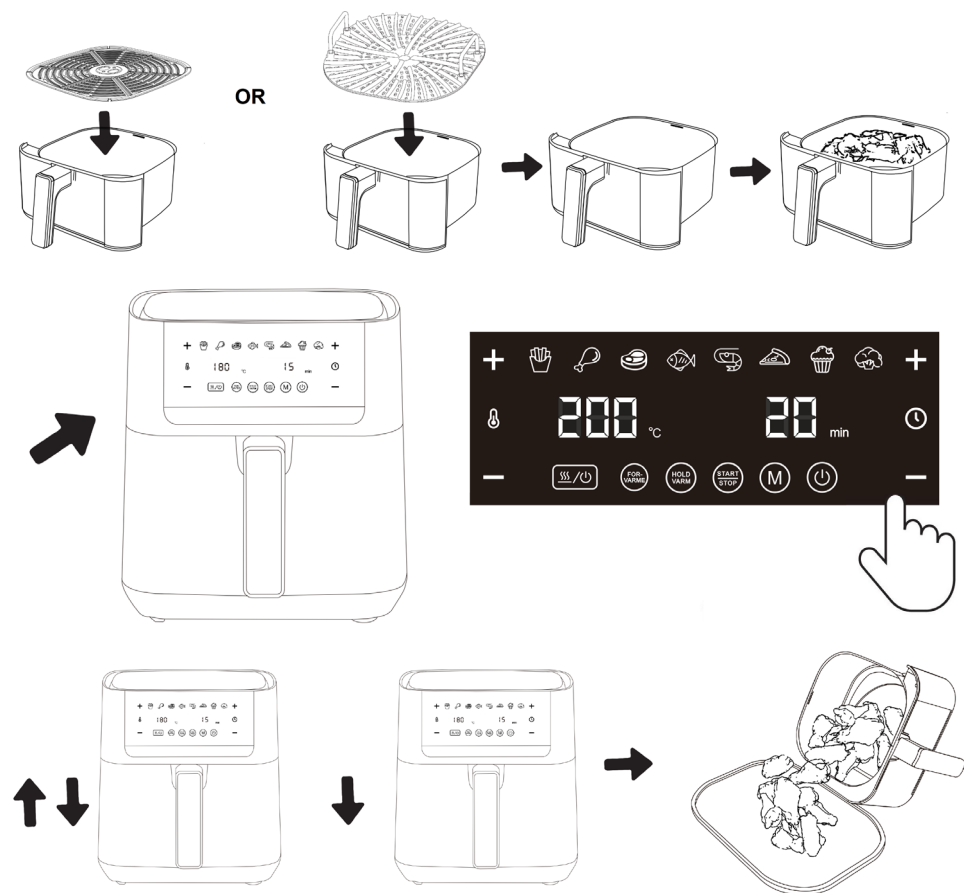

1. Sæt ledningen i en stikkontakt med jordforbindelse.
2. Træk forsigtigt stegekurven ud af airfryeren.
3. Læg ingredienserne på stegeristen i stegekurven. Brug aldrig stegekurven uden rist.
4. Skub stegekurven tilbage i airfryeren. Flugt omhyggeligt stegekurven med styrene i airfryerens kabinet.
Forsigtig: Rør ikke ved stegekurven under og lige efter brugen, da den bliver meget varm. Brug kun håndtaget til at holde stegekurven.
5. Bestem den nødvendige tilberedningstid for maden ("BETJENINGSVEJLEDNING" i dette afsnit).
6. Visse madvarer kræver, at du ryster dem halvvejs gennem tilberedningstiden ("BETJENINGSVEJLEDNING" i dette afsnit). For at ryste ingredienserne skal du trække stegekurven ud af airfryeren med håndtaget og ryste den. Du kan også kan omarrangere maden med en ske. Skub derefter stegekurven tilbage i airfryeren.
Bemærk: Når skuffen (stegekurven og grillristen) trækkes ud, sættes alle programmer

- på pause. Airfryeren starter igen, når kurven skubbes tilbage i stilling.
7. Når du hører lyden fra timeren, er den indstillede tilberedningstid udløbet. Træk stegekurven ud af airfryeren.
 8. Træk stegekurven ud af airfryeren, og placér den på en varmerist, når du skal fjerne ingredienserne (fx pommes frites).
Bemærk: Vend ikke stegekurven på hovedet, mens stegeristen endnu er fastgjort til kurven, fordi eventuel overskydende olie i bunden af stegebakken kan løbe ud på ingredienserne. Stegekurven og ingredienserne er varme. Der kan slippe damp ud fra stegekurven afhængigt af typen af ingredienser.
 9. Tøm indholdet af stegekurven over i en skål eller over på en tallerken.
 10. Når ingredienserne er tilberedte, kan apparatet straks bruges igen.
 11. Når du har slukket for apparatet, vil blæseren blive ved med at køre. Det er normalt, da det tager lidt tid at køle apparatet ned. Tag ikke stikket ud af stikkontakten, før blæseren holder op med at køre.

RENGØRING

Rengør airfryeren efter hver brug. Stegekurven og stegeristen er med keramisk slip-let belægning. Brug ikke køkkengrej af metal eller slibende rengøringsmaterialer til rengøringen, da det kan ødelægge slip-let belægningen.

1. Træk ledningen ud af stikkontakten i væggen, og lad apparatet køle af. Airfryeren skal køle af i ca. 30 minutter, før du kan håndtere eller rengøre den på en sikker måde.
Bemærk: Fjern stegekurven før, at airfryeren kan køle hurtigere af.
2. Tør apparatet af udvendigt med en fugtig klud.
3. Rengør stegekurven og stegeristen med varmt vand, lidt opvaskemiddel og en ikke slibende svamp.
Tips: Fyld varmt vand med lidt opvaskemiddel i stegekurven, hvis der sidder fastbrændte ingredienser på stegeristen eller i bunden af stegekurven. Sæt risten i stegekurven, og lad dem stå i blød i ca. 10 minutter.
4. Rengør airfryeren indvendigt med varmt vand og en ikke-slibende svamp.

FARE

- Lad ikke vand eller anden væske løbe ind i airfryeren. Der er risiko for elektrisk stød.
- Læg altid ingredienserne, der skal tilberedes, på stegeristen i stegekurven for at undgå, at de kommer i kontakt med varmeelementerne.
- Dæk ikke luftindtaget og luftudtaget til, når du bruger airfryeren.
- Hæld ikke en større mængde olie i stegekurven, da det kan udgøre en brandfare.
- Rør aldrig de indvendige sider af airfryeren under brugen. Overfladetemperaturen kan blive høj under brugen.
- Under tilberedning med varm luft frigives der varm damp gennem åbningerne til luftudtaget. Hold hænder og ansigt i sikker afstand fra dampen og åbningerne til luftudtaget. Pas også på varm damp og varm luft, når du tager stegekurven ud af airfryeren.
- Træk straks ledningen til apparatet ud af stikkontakten, hvis der kommer mørk røg ud af apparatet. Vent, indtil dampen stopper, før du tager stegekurven ud af airfryeren.

FORSIGTIG

- Airfryeren er kun beregnet til husholdningsbrug.
- Træk altid stikket ud af stikkontakten, når airfryeren ikke bruges.

FEJLFINDING

Problem	Mulig årsag	Løsning
Airfryeren virker ikke.	Airfryeren er ikke sat i stikkontakten.	Sæt stikket i en stikkontakt med jordforbindelse.
Madvarerne i airfryeren er ikke færdige.	Der er for mange ingredienser i stegekurven	Læg mindre portioner i stegekurven. Mindre portioner steger mere jævnt.
	Den indstillede temperatur er for lav.	Indstil den vejledende temperatur (ses afsnittet "BETJENINGSVEJLEDNING").
	Tilberedningstiden er for kort.	Indstil den krævede tilberedningstid (ses afsnittet "Indstillinger").
Madvarerne i airfryeren er tilberedt ujævnt.	Manglende omarrangering af maden undervejs eller overfyldning af stegekurven.	Madvarer, der ligger i lag (fx pommes frites), skal rystes halvvejs gennem tilberedningstiden.
Stegte snacks er ikke sprøde, når de kommer ud af airfryeren.	Du har brugt en type snack, der skal tilberedes i en traditionel frituregryde.	Brug ovnklare snacks, eller pensl/spray lidt olie på snackene for at få et sprødere resultat.
Stegekurven kan ikke skubbes helt ind i airfryeren.	Der er for mange ingredienser i stegekurven.	Fyld ikke kurven op over maksimumsmærket.
	Stegekurven er ikke sat korrekt i.	Skub stegekurven ind i kabinettet.
Der kommer hvid røg ud af airfryeren	Du tilbereder ingredienser med fedtindhold.	Når du tilbereder fedtholdige ingredienser i airfryeren, kan der dryppe fedt ned i stegekurven. Fedtet afgiver en hvid røg, og stegekurven kan blive opvarmet mere end normalt. Det påvirker ikke airfryeren eller slutresultatet.
	Stegekurven indeholder fedtrestre fra sidste brug.	Hvid røg opstår, når fedt opvarmes i stegekurven. Sørg for at rengøre stegekurven grundigt efter hver brug.

<p>Rå pomes frites er ikke sprøde, når de kommer ud af airfryeren</p>	<p>Sprødheden af pomes fritsene afhænger af mængden af olie, vand og stivelse i kartoflerne</p>	<p>Du kan med fordel udvande stivelsen fra kartoflerne i ca. 30 minutter. Sørg for at aftørre kartoffelstængerne godt inden du tilføjer olie.</p>
		<p>Skær kartoffelstængerne i mindre stykker for at opnå et sprødere resultat. OBS: Lad være med at overfylde stegekurven.</p>
		<p>Tilføj en anelse mere olie for at opnå et sprødere resultat.</p>

TEKNISKE DATA

Artikelnr. 10796330

220-240V~, 50/60Hz

Maks. effekt: 1800 Watt

Kapacitet: 8 liter

Indstillelig temperatur: 40°C-240°C

Timer: 1-90 mins

PRODUCENT

Epiq ApS

Krøyer Kielbergs Vej 3, 3. th

8660 Skanderborg, Danmark

www.epiq.dk

Vi tager forbehold for trykfejl.

INTRODUCTION

Thank you for choosing a product from Salling Group. You have acquired a quality product which meets all applicable performance and safety standards in the EU. In order to ensure proper treatment and a long product life, we recommend that you comply with the instructions below.

Please read the manual and especially the safety instructions carefully before using the product. Keep this manual and provide it for referral along with the product when others are using it.

GENERAL SAFETY INSTRUCTIONS

- Improper use of the product can cause personal injury and damage.
- Only use the product for what it is intended. The manufacturer is not liable for damages arising from improper use or handling.
- Always place the product on a dry, flat and stable surface well away from table edge or similar.
- The product is intended for household use only. The product is not for professional use.
- The product may only be connected to 220-240V~, 50/60Hz.
- The product engine/electronics, cord or plug cannot be submerged in water, and no water may get in contact with the engine/electronics.
- Never touch the product, cord or plug with wet or damp hands.
- Do not expose the product to direct sunlight, high temperatures, humidity, dust or corrosive substances.
- Never leave the product when it is turned on.
- When the product is in use, it should be kept under constant supervision. Children should always be supervised when using the product to ensure that they do not play with the product. The product is not a toy.
- The product may have sharp parts and must, therefore, be kept

out of reach of children.

- Only use the accessories that come with the product or that are recommended by the manufacturer.
- This product can be used by children aged from 8 years and above and persons with reduced physical, sensory, or mental capabilities or lack of experience and knowledge if they have been given supervision or instruction concerning use of the product in a safe way and understand the hazards involved.
- Keep the product and its cord out of reach of children less than 8 years of age.
- Cleaning and user maintenance shall not be made by children without supervision.

CORD AND PLUG

- Do not let the cord hang over the edge.
- Keep the cord and the product away from heat sources, hot objects and open flames.
- Unplug the power cord before cleaning and if the product is not in use. Do not pull the cord when removing the plug from the socket, rather grasp the plug itself.
- Make sure that the cord is fully extended.
- Check regularly that the cord and the plug are not damaged and do not use the product if this is the case, or if it has been dropped on the floor, dropped in water or damaged in another way.
- If the product or plug is damaged, the product must be inspected and, if necessary, repaired by an authorised repairer. Never try to repair the product yourself. Please, contact the store to see if there is a repair that falls under warranty. Tampering of the product will void the warranty.

RULES OF COMPLAINTS THE WARRANTY DOES NOT APPLY:

- If the above is not observed.
- If there has been unauthorised intervention of the product.
- If the product has been mishandled, subjected to rough

treatment or some other form of damage.

PRODUCT DISPOSAL

Used product should not be disposed as household waste. According to legislation, the product should be disposed of properly so that the materials can be recycled in an environmentally friendly manner. Further information is available from the responsible local authority or local disposal company. The product is equipped with the following logo:



INTRODUCTION

This air fryer provides an easy and healthy way to prepare your favorite ingredients. By utilizing hot rapid air circulation and a top grill, it can cook a variety of dishes. The best part is that the air fryer evenly heats food from all directions, and most ingredients require little to no oil.

GENERAL DESCRIPTION

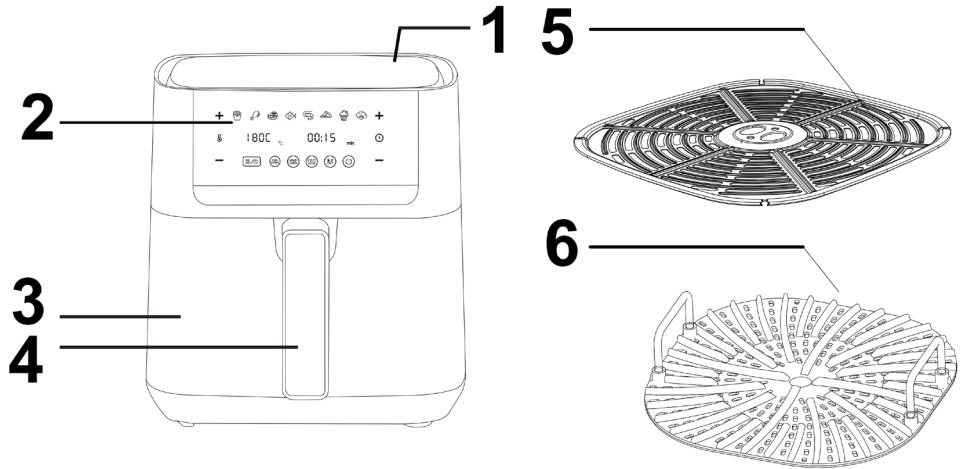

1. Air outlet
2. Control panel
3. Frying basket
4. Handle
5. Frying rack
6. Cast iron rack

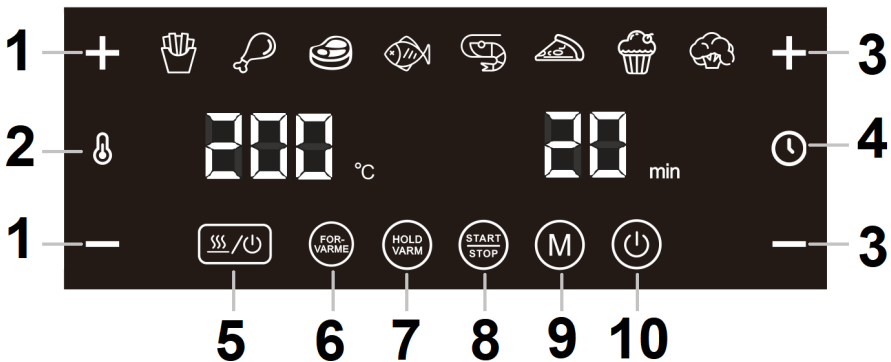

CONTROL PANEL



1. Increase/Decrease buttons for temperature
2. Temperature Indicator (Display)
3. Increase/Decrease buttons for time
4. Timer Indicator (Display)
5. Bottom heating button (On/Off)
6. Pre-heat button
7. Keep warm button
8. Start/Stop button
9. Button for selecting preset programs
10. Power button (On/Off)

OPERATION INSTRUCTIONS:





1. Power Button





Plug in the appliance. The appliance will emit a beeping sound, and the lights will briefly illuminate for 1 second before entering standby mode. During standby mode, all lights will be turned off except for . Press  to illuminate the LED display.

2. Preset Functions



- The preset functions facilitate efficient cooking startup.
- Press the Preset Button M to scroll through the 8 preset programs. Once a program is selected, the predetermined time and cooking temperature for that program will start automatically.
- The preset settings are as follows:

Note: Refer to the table below for guidance only. Actual cooking time and temperature may require adjustment based on food quantity or size.

Icon	Type	Recommended maximum amount (g)	Time (min/h)	Temperature (°C)	Notes
	Fries	900	20	190	Flip halfway through cooking
	Drum stick	1,100	20	185	Flip halfway through cooking
	Meat pieces	1,000	15	180	Flip halfway through cooking
	Fish	1,000	10	180	Flip halfway through cooking

	Shrimp	700	7	190	Flip halfway through cooking
	Pizza	400	12	180	
	Cake	300	22	160	Flip if needed
	Vegetables	1,000	12	160	Flip halfway through cooking

NOTE:

- a. Preheating Reminder Function: 
- b. Add Food Reminder Function: 



3. Increase/Decrease buttons for temperature

You can press the '+' or '-' buttons to increase or decrease the temperature on the respective basket. Each adjustment changes the temperature by 5°C. Holding down the button enables rapid changes. The temperature ranges from 40°C to 240°C.

4. Increase/Decrease buttons for time

You can press the '+' or '-' buttons to increase or decrease the Time. Each adjustment changes the time by 1 minute. Holding down the button enables rapid changes. The timer ranges from 1 to 90 minutes.

5. Start / stop Button



After selecting the program, time, and temperature, press . The appliance will emit BEEP sounds and start operating. The screen display will show the temperature and remaining working time. The temperature displayed represents the set temperature, while the time displayed indicates the remaining cooking time. To pause the program during operation, press . Press  to return the appliance to standby mode.

NOTE: After you turn off the appliance, the fan will keep spinning. This is normal, as it takes some time to cool down the appliance. Please do not unplug the power cord before the fan stops spinning.



6. Bottom heating button (On/Off)

The Bottom Heating Button can separately control the lower heating element to provide the option of both upper and lower heating or only upper heating function.

7. Pre-heat button

The  is pressed, and the appliance emits a "BEEP" sound. The  icon flashes, and pressing it again cancels the selection. Once selected, the frying basket will be heated first, and the control panel will display "PRE-HEAT". The selected recipe icon flashes. After pre-heating is completed, the buzzer emits a "BEEP" sound three times. The  icon turns off, while the selected recipe icon remains illuminated. The control panel displays "ADD FOOD", and a 10-second countdown begins. If removed and reinserted within 10 seconds of the countdown, the machine starts directly with formal cooking. If there is no operation, formal cooking begins after 10 seconds.

8. Keep warm button

Press the  to select the keep warm function. The buzzer emits a "BEEP" sound, and the  icon flashes. Press again to deselect it, and the icon will remain steadily lit. If this function is selected, it will enter the keep-warm state after cooking.

BEFORE FIRST USE

1. Remove all packaging materials.
2. Remove any stickers or labels from the appliance.
3. Thoroughly clean the frying rack and frying basket with hot water, a small amount of washing-up liquid, and a non-abrasive sponge.
4. Wipe the inside and outside of the appliance with a moist cloth.

Although your air fryer does not require oil to cook and fry food, adding oil directly to fresh ingredients can create a crispy layer and generally enhance the dish's flavor.

NOTE: When your air fryer is heated for the first time, it may emit slight smoke or odor. This is normal for many heating appliances and does not affect the safety of your appliance.

NOTE: During the first use at very high temperatures (e.g., 240 degrees), the top of the air fryer may bulge slightly. You can gently press it down manually, or it will naturally flatten as the air fryer cools. This typically happens only during the first use.

PREPARING FOR USE

1. Place the appliance on a stable, horizontal, and even surface.
2. Put the frying rack in the frying basket.
3. A small amount of liquid or oil can be used in the frying basket.
4. Avoid placing anything on top of the appliance, as it may disrupt the airflow and impact the hot air frying results.
5. Refrain from positioning the appliance against a wall or other appliances. Maintain a minimum of 10 cm space at the back and sides and 10 cm at the top of the appliance.
6. Hot steam is emitted through the air exhaust openings during frying. Keep a safe distance from the steam and exhaust openings to prevent scalding. Take caution when removing the grill from the appliance as hot steam and air may be present.

USING THE APPLIANCE

This appliance can prepare a variety of dishes. You can find inspiration on the internet or buy an air fryer cookbook. Britt Andersen has published several popular recipe books focusing on cooking with an air fryer.

HOT AIR FRYING

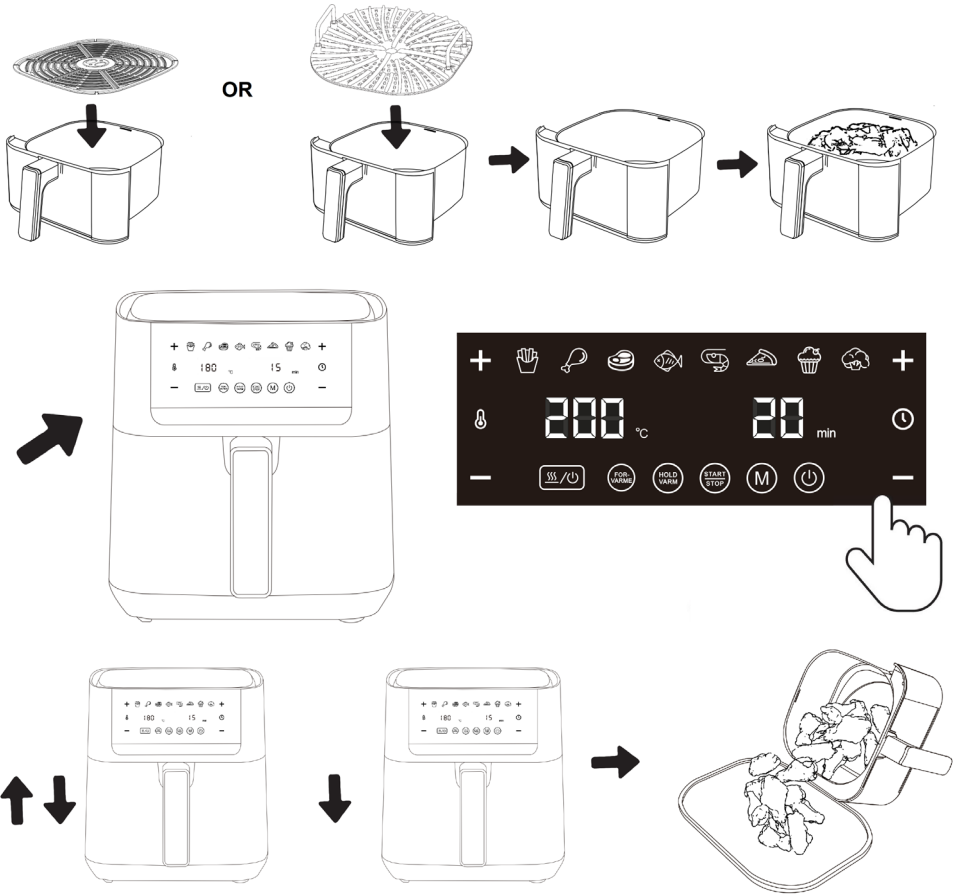

1. Connect the mains plug to an earthed wall socket.
2. Carefully remove the frying basket from the air fryer.
3. Place the ingredients on the frying rack inside the frying basket. Never use the frying basket without the frying rack.
4. Slide the frying basket back into the air fryer, aligning it carefully with the guides on the housing.
Caution: Do not touch the frying basket during and for some time after use, as it becomes very hot. Only hold the frying basket by the handle.
5. Determine the required preparation time for the ingredient (refer to the "OPERATION INSTRUCTIONS" section in this chapter).
6. Some ingredients may require shaking halfway through the preparation time (refer to the "OPERATION INSTRUCTIONS" section in this chapter). To shake the ingredients, pull the frying basket out of the air fryer with the handle and shake it. You can also rearrange the

food with a spoon. Then push the frying basket back into the air fryer.

Note: When the frying basket is pulled out, all functions will pause. Sliding the frying basket into position will resume operations.

7. When you hear the timer, it means the set preparation time has elapsed. Pull the frying basket out of the appliance.
8. To remove ingredients (e.g., fries), pull the frying basket out of the air fryer and place it on a heat-resistant surface.
Note: Do not turn the frying rack upside down with the frying basket still attached, as any excess oil collected at the bottom of the frying basket may leak onto the ingredients. The frying basket and ingredients are hot. Depending on the type of ingredients in the air fryer, steam may escape from the frying basket.
9. Empty the frying basket into a bowl or onto a plate.
10. When a batch of ingredients is ready, the air fryer is instantly ready for preparing another batch.
11. After you turn off the appliance, the fan will keep spinning. This is normal, as it takes some time to cool down the appliance. Please do not unplug the power cord before the fan stops spinning.

CLEANING

Clean the appliance after each use, including the frying basket and frying rack. Avoid using metal kitchen utensils or abrasive cleaning materials that may damage the ceramic non-stick coating.

1. Unplug the appliance from the wall socket and allow it to cool down. It typically takes around 30 minutes for the appliance to cool down sufficiently for safe handling and cleaning.
Note: Removing the frying basket can help speed up the cooling process.
2. Wipe the exterior of the appliance with a damp cloth.
3. Clean the frying basket and frying rack using hot water, a small amount of washing-up liquid, and a non-abrasive sponge.
Tip: If there is stuck-on dirt on the frying rack or the bottom of the frying basket, fill the frying basket with hot water and some washing-up liquid. Place the frying rack in the frying basket and allow them to soak for approximately 10 minutes.
4. Use hot water and a non-abrasive sponge to clean the interior of the appliance.

DANGER

- Do not allow any water or other liquids to enter the appliance to prevent electric shock.
- Always place the ingredients to be fried on the frying rack in the frying basket to avoid contact with the heating elements.
- Do not cover the air inlet or air outlet while the appliance is in use.
- Do not pour a large amount of oil into the frying basket as it may pose a fire hazard.
- Never touch the interior of the appliance while it is in operation. The surface temperature may become hot during use.
- During air frying, hot steam is released through the air outlet openings. Keep your hands and

face at a safe distance from the steam and the air outlet openings. Exercise caution when removing the frying basket from the appliance to avoid contact with hot steam and air.

- If you observe dark smoke coming out of the appliance, immediately unplug it. Wait for the smoke emission to cease before removing the frying basket from the appliance.

CAUTION

- This appliance is intended for household use only.
- Always remember to unplug the appliance when it is not in use.

TROUBLESHOOTING

Problem	Possible cause	Solution
The Air fryer is not functioning properly.	The appliance is not plugged in.	Plug the mains plug into an earthed wall socket.
The ingredients fried with the Air fryer are not done: The ingredients may not be cooked thoroughly or evenly. The ingredients are fried unevenly in the Air fryer.	There is an excessive amount of ingredients in the frying basket.	Place smaller batches of ingredients in the frying basket for more even frying.
	The set temperature is too low.	Set the recommended temperature (refer to the "Settings" section).
	The preparation time is too short.	Set the time according to the required preparation time (refer to the "Settings" section).
The frying process may not be evenly distributing heat or airflow.	Failure to rearrange the food during cooking or overfilling the frying basket.	For ingredients that are stacked or overlap (e.g., fries), shake them halfway through the preparation time.
Fried snacks are not crispy when they come out of the Air fryer.	Using snacks specifically meant for traditional deep frying.	Use oven snacks or lightly brush/spray some oil onto the snacks for a crisper outcome.
The desired level of crispiness may not be achieved during frying. I cannot slide the frying basket into the appliance properly.	The frying basket is overloaded with too many ingredients.	Do not exceed the MAX indication when filling the frying basket.
	The frying basket is not properly placed in the appliance.	Ensure the frying basket is properly inserted into the main housing.

White smoke comes out of the appliance.	Preparing greasy ingredients can affect the outcome.	When frying greasy ingredients, a large amount of oil may leak into the frying basket, causing white smoke and potentially higher frying basket temperatures. This does not affect the appliance or the final result.
	The frying basket still contains grease residues from previous use.	Properly clean the frying basket after each use to prevent white smoke caused by heated grease.
Fresh fries may not be cooked evenly, resulting in uneven frying.	The crispiness of the fries depends on the amount of oil, water and starch in the potatoes.	You can rinse out the starch from the potatoes for about 30 minutes. Make sure to wipe the potato sticks well before adding oil.
		Cut the potato sticks into smaller pieces for a crispier result. NOTE: Do not overfill the frying basket.
		Adding slightly more oil can also contribute to a crispier result.

TECHNICAL DATA

Article No. 10796330

220-240V~, 50/60Hz

Max. Power: 1800 Watt

Capacity: 8 litres

Adjustable temperature: 40°C-240°C

Timer: 1-90 mins

PRODUCER

Epiq ApS

Krøyer Kielbergs Vej 3, 3. th

8660 Skanderborg, Denmark

www.epiq.dk

We cannot be held responsible for any printing errors.