

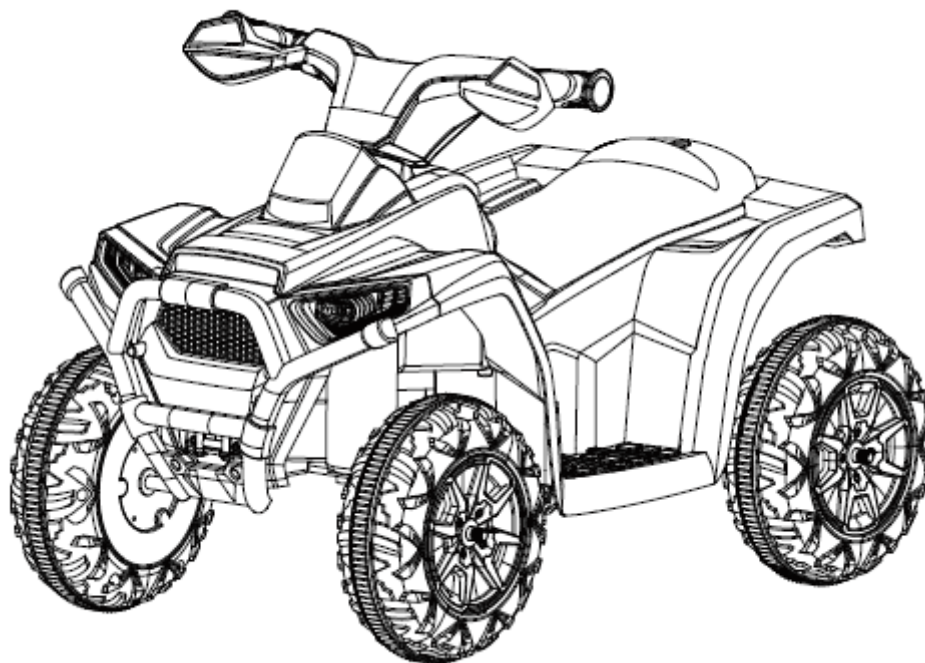

## Brugs- og installationsanvisninger



Produktet bør samles af voksne.  
Billedet er kun til reference.

## Advarsel og pleje

1. Det er normalt at batteri og lader er varme(60°) under opladning.
2. Ingen vand i stikket under opladning, dette vil skabe en kortslutning.
3. Benyt kun lader og batteri der medfølger fra fabrikken, andet vil muligvis skade lader og batteri.

## Anvendelsesadvarsel

1. Tjek at bilen er tilsluttet korrekt før brug.
2. Benyt ikke på gaden, vejen, bakker og afløb.
3. Benyt ikke på glatte overflader, f.eks. marmor og gulvfliser.
4. Juster ikke på Frem/tilbage-knappen under anvendelse. Lad ikke børn stå på sædet.
5. Skift ikke billinje eller tilføj nogen andre dele.
6. Benyt ikke bilen i regn eller vand. Hold bilen væk fra vand og ild og undgå at skade bilen.
7. Stop bilen i tilfælde af forhindring og fjern forhindringen først.
8. Benyt ikke bilen indendørs og undgå at skade møbler og børn.
9. Når batteriet er lavt virker lys og musik ikke. Oplad batteriet hurtigt.
10. Højst en person på bilen af gangen. Den maksimale kapacitet er 20kg og må ikke overskrides.
11. Sluk for bilen når den ikke er i brug. Lad ikke batteriet være tilsluttet hvis du ikke bruger bilen i en længere periode.

## Pleje

1. Check og vedligehold bilen ofte for at opnå sikker kørsel.
2. Check om der mangler dele før du samler bilen. Kontakt firmaet i tilfælde af manglende dele.
3. Check ofte efter løse skruer og beskadigede dele.
4. Check at delene er i god stand. Kontakt firmaet hvis det ikke er tilfældet.
5. Rengør bilen grundigt og ofte. Brug ikke en våd klud.
6. Læs manualen grundigt i tilfælde af afmontering af dele. Ellers kan dele blive beskadigede.
7. Check ofte lader, bil, stik, udseende og individuelle dele. Erstat og reparer hvis noget er i stykker.

Der benyttes i det kommende billede for at vise hvordan bilen samles og anvendes.

For at forbedre produktet ændres produktets struktur og udseende løbende.

Læs anvendelsesinstruktionerne grundigt før brug. Følg instruktionerne for at samle produktet korrekt og undgå personskaade. Gem manualen til fremtidig brug.

## Basisinformation

Navn	Specifikation
Batteri	En motor (6V4. 5AH)
Motor	En motor
Foreslået anvendelsesalder	18 - 48 måneder
Maksimal belastning	25 kg
Produktstørrelse	680*420*450mm
Pakkestørrelse	625*355*290mm
Hastighed	3 - 4 km/t
Lade- og anvendelsestid	Opladning 8-12 timer, anvendelse 1-2 timer
Oplader	Output: DC6V
Sikring	Genanvendelig: 5A

## Liste over dele

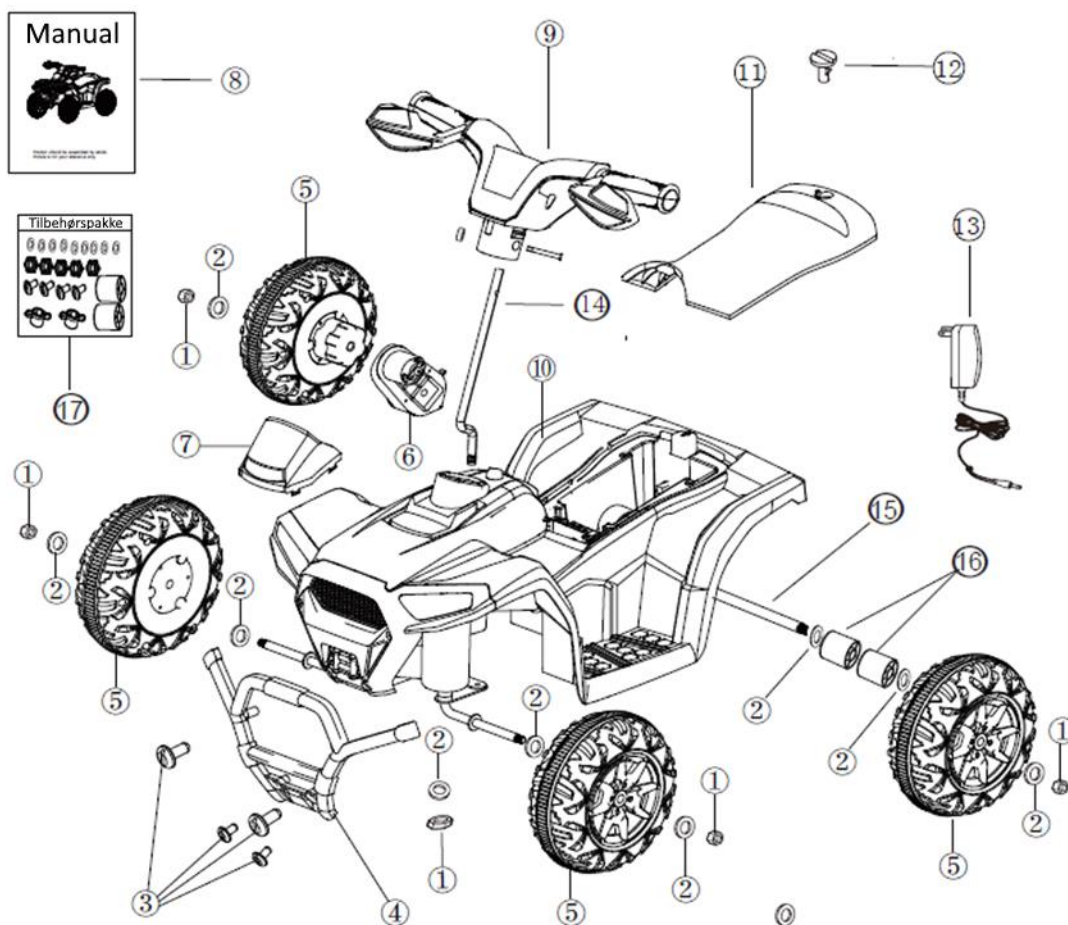

Nummer	Navn	Antal	Nummer	Navn	Antal
1	Møtrik	5	10	Body	1
2	Spændeskive	9	11	Sæde	1
3	Skrue	4	12	Sædehåndtag	1
4	Kofanger	1	13	Lader	1
5	Hjul	4	14	Retningshåndtag	1
6	Motor	1	15	Bagaksel	1
7	Kølerhjul	1	16	Rør	2
8	Manual	1	17	Tilbehør	1
9	Styr	1			

## Samleanvisning:

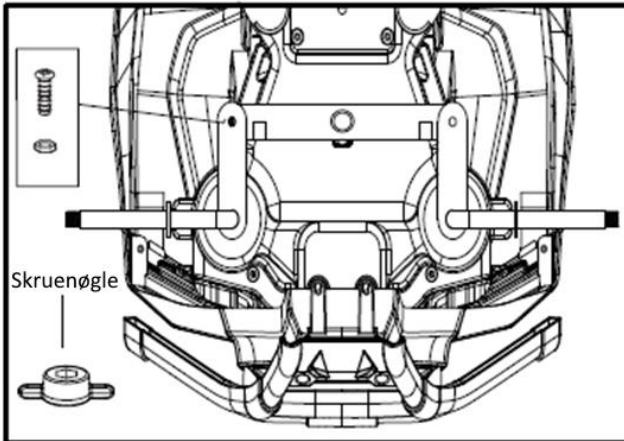

1 Juster hullerne så de er over hinanden som vist på figuren. Sammel dem med en skrue og en møtrik.

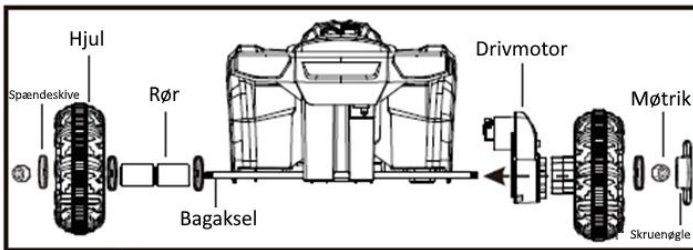

### 2 Installer bagakslen

Installer bagakslen fra venstre side. Installer derefter spændeskive, hjul, rør og møtrik, som vist på figuren. Installer så drivmotor, hjul, spændeskive og møtrik på højre side. Spænd til sidst begge møtrikker med en skruenøgle.

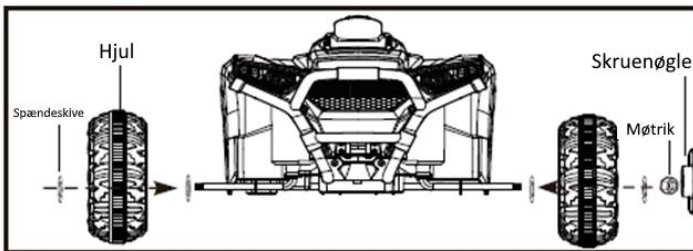

### 3 Installer forhjul

Installer spændeskive, hjul og spændeskive på begge sider, som vist på figuren. Spænd til sidst begge møtrikker med en skruenøgle.

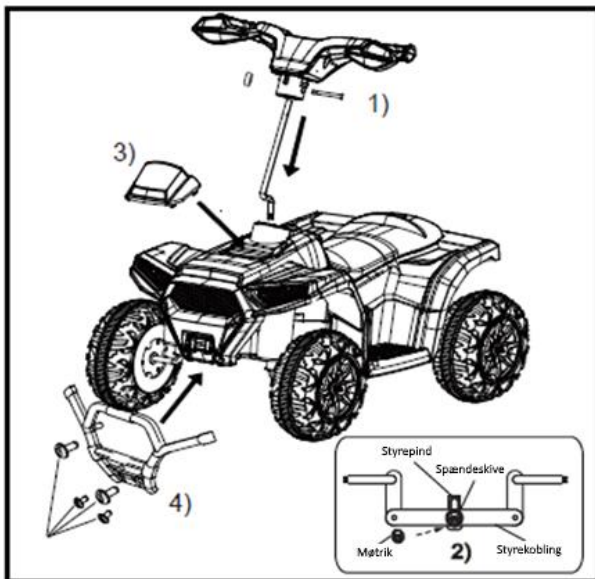

### 4 Installer styr

4.1 Skru bolt og møtrik af styret, indsæt retningshåndtaget i styret og spænd igen bolt og møtrik.

4.2 Vend bilen på siden og fastgør styret til drejemekanismen under bilen med spændeskive og møtrik.

4.3 Installer kølerhjelm

4.4 Brug skruer til at fastgøre kofangeren.

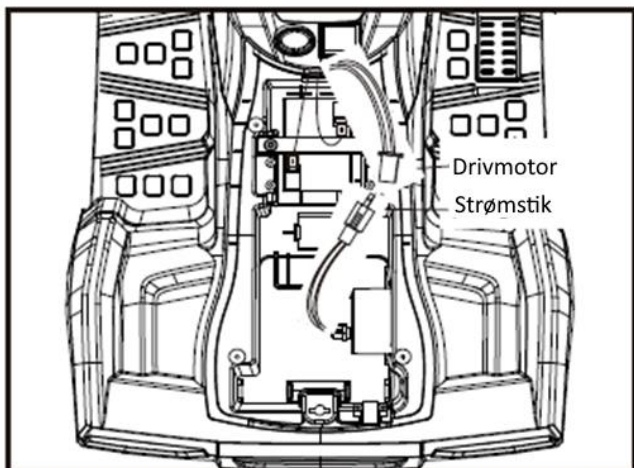

### 5 Strømforbindelse

Tilslut motorterminalerne til batteriet ved at tilslutte rød til rød.

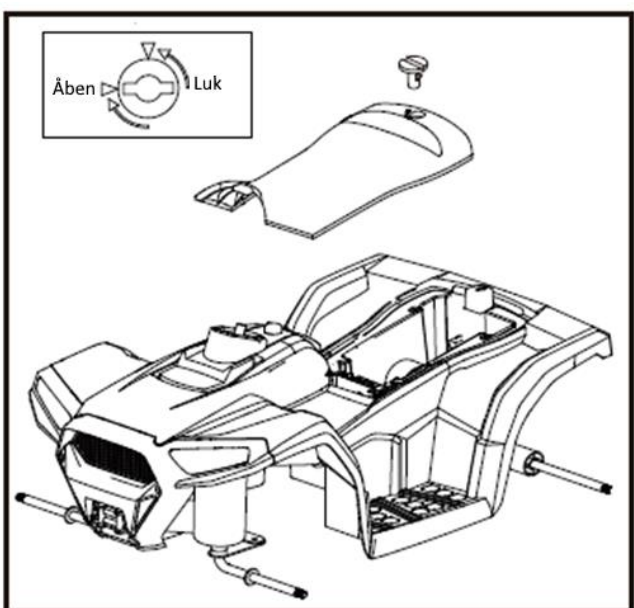

### 6 Installer siddepude

Drej sædeskruen til åben position, installer siddepuden og drej derefter sædeskruen tilbage i lukket position.

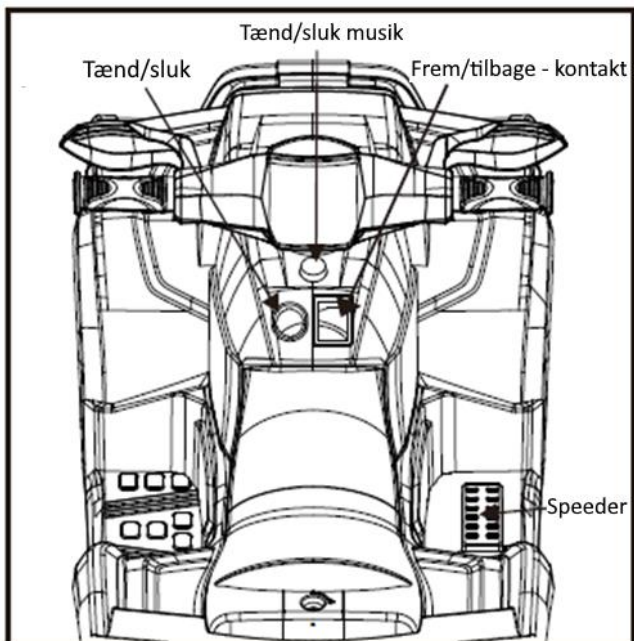

### 7 Funktionalitet

Tænd bilen på tændknappen. Frem/tilbageknappen stilles i den ønskede retning. Herefter benyttes speederen på højre side til at køre bilen i denne retning. Trykkes der ikke på speederen stopper bilen.

Musik tændes og slukkes ved at trykke på musikknappen.

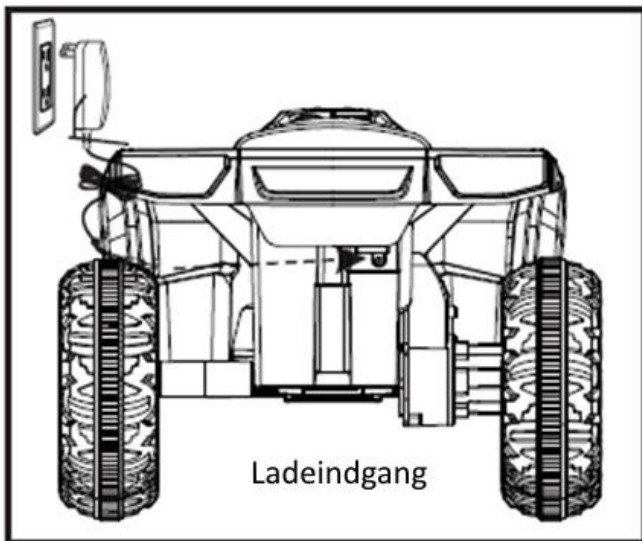

### 8 Opladning af batteri:

Ladeindgangen sidder til venstre for det højre hjul. Laderen tilsluttes først til bilen og derefter til stikkontakten.

Opladning bør kun foretages af voksne.

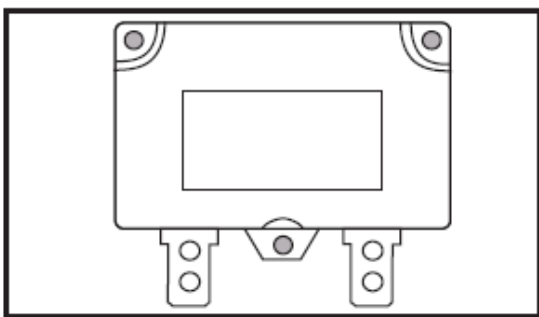

Hvis strømmen er for stor går sikringen automatisk. Den genopretter forbindelsen i løbet af 5-10 sekunder.

### Problemløsningstabel

Problem	Årsag	Løsning
Bilen kan ikke køre	<ol style="list-style-type: none"> <li>1. Spænding er for lav</li> <li>2. Sikringen er gået</li> <li>3. Kontakten er samlet forkert</li> <li>4. Batteriforbindelsen er løs</li> <li>5. Batteriet er i stykker</li> <li>6. Batteriet er beskadiget</li> <li>7. Motoren er i stykker</li> </ol>	<ol style="list-style-type: none"> <li>1. Genoplad</li> <li>2. Erstat sikring</li> <li>3. Sammel kontakten ifølge manualen</li> <li>4. Tjek tilslutningen mellem batteri og motor</li> <li>5. Erstat batteri</li> <li>6. Fabriksreparation</li> <li>7. Fabriksreparation</li> </ol>
Bilen kan ikke lade	<ol style="list-style-type: none"> <li>1. Batteriforbindelsen er løs</li> <li>2. Laderen er ikke tilsluttet strøm</li> <li>3. Laderen er i stykker</li> </ol>	<ol style="list-style-type: none"> <li>1. Tjek tilslutning mellem batteri og lader</li> <li>2. Tjek om laderen er korrekt tilsluttet strøm</li> <li>3. Erstat lader</li> </ol>
Lav anvendelsestid	<ol style="list-style-type: none"> <li>1. Batteri ikke fuldt opladt</li> <li>2. Batteriet er gammelt</li> </ol>	<ol style="list-style-type: none"> <li>1. Genoplad</li> <li>2. Erstat batteri</li> </ol>
Lav lyd og varmeudvikling under ladning	Kemisk reaktion	Det er normalt
Lav hastighed	<ol style="list-style-type: none"> <li>1. Gammelt batteri</li> <li>2. Mangler opladning</li> <li>3. Overbelastning</li> </ol>	<ol style="list-style-type: none"> <li>1. Erstat batteri</li> <li>2. Genoplad</li> </ol>

	4. Dårlig køreflade	3. Reducer belastning til 20kg 4. Skift køreflade
Høj motorlarm	Gear gået i stykker	Fabriksreparation
Bilen ryster	1. Drivlinjen er løs 2. Motoren har et dødt punkt	1. tilslut ordentligt 2. Fabriksreparation
Bilen står stille	Batteriforbindelsen er løs	Check tilslutningen
Bilen stopper	Beskadiget del	fabriksreparation

## Sikkerhed

For at undgå skader:

- Der bør altid være en voksen til stede mens produktet bliver benyttet.
- Børn bør blive oplært i de mest basale kørselsteknikker for at undgå kollisioner.
- Børn bør blive udstyret med sikkerhedsudstyr som cykelhjelm og lignende mens de bruger produktet.
- Kør ikke i trafikerede områder eller i nærheden af vand.
- Brug altid sko mens produktet er i brug.
- Sørg for at barnet sidder korrekt i sædet.
- Bilen er ikke beregnet eller godkendt til at blive brugt i trafikken.
- Bilen er ikke udstyret med en bremse.

Bemærk at batteriet skal lade i 10 timer før produktet tages i brug første gang. Dette bør kun blive gjort af en voksen.

Tjek samtlige skruer, ledninger og elektronik regelmæssigt. Hvis noget er skadet, bør produktet ikke blive brugt før problemet er blevet løst.

## Reglement for sikker kørsel

- Brug ikke produktet i følgende områder: trafikeret vej, på trapper, på stejle overflader, nær vand, nær åben ild.
- Brug kun produktet på plane overflade såsom indenfor, på fliser eller på kortslået græsplæne.
- Brug ikke produktet i mørke, da der lettere kan opstå uforventede situationer. Brug kun produktet i dagslys eller i godt belyste områder.
- Der må ikke blive pillet ved det elektriske kredsløb.
- Lad ikke andre børn opholde sig nær de mekaniske dele under kørsel.
- Der er installeret sikkerhedsseler i bilen. Den skal først justeres til at passe barnet, og bør derefter altid tages i brug.





**KØR KUN PÅ PLAN GRUND**

**KØR IKKE I HØJT GRÆS**