

# salling



## INSTRUCTION MANUAL

MILK FROTHER

10101173

## INTRODUKTION

Mange tak fordi du har valgt et produkt fra Epiq. Dermed har du erhvervet et kvalitetsprodukt som opfylder alle gældende krav til præstation og sikkerhedsstandarder i EU. For at sikre en korrekt behandling og en lang levetid anbefaler vi, at du overholder nedenstående anvisninger.

Du bedes læse vejledningen og især sikkerheds anvisningerne omhyggeligt igennem, inden du tager apparatet i brug. Opbevar denne betjeningsvejledning, og overlad altid kun produktet til andre sammen med betjeningsvejledningen.

## GENERELLE SIKKERHEDSFORANSTALTNINGER

- Forkert brug af produktet kan medføre personskaade og beskadige apparatet.
- Anvend kun produktet til det, det er beregnet til. Producenten er ikke ansvarlig for skader, der opstår som følge af forkert brug eller håndtering.
- Anbring altid produktet på et tørt, plant og stabilt underlag på god afstand af bordkant eller lignende.
- Produktet er udelukkende beregnet til husholdningsbrug. Produktet må ikke anvendes til erhvervsbrug.
- Produktet må kun sluttes til 220-240V, 50/60Hz.
- Produktets motordel/elektronik, ledning og stikket må ikke nedsænkes i vand, og der må ikke trænge vand i motordel/elektronik.
- Rør aldrig ved produktet, ledningen eller stikkontakten med våde eller fugtige hænder.
- Udsæt ikke produktet for direkte sollys, høje temperaturer, fugt, støv eller ætsende stoffer.
- Forlad aldrig produktet, når det er tændt.
- Når produktet er i brug, bør det holdes under konstant opsyn.
- Når apparatet bruges skal børn der opholder sig i nærheden af den altid holdes under opsyn.
- Børn må ikke lege med apparatet.

- Produktet kan indeholde skarpe dele og bør derfor opbevares utilgængeligt for børn.
- Brug kun tilbehør, der følger med produktet eller er anbefalet af producenten.
- Produktet må ikke bruges af personer med nedsat følsomhed, fysiske eller mentale handicap, eller personer, som ikke er i stand til at betjene produktet, medmindre de overvåges eller instrueres i brugen af en person, som er ansvarlig for deres sikkerhed.
- Apparatet må bruges af børn på 8 år eller derover og personer med reducerede fysiske, sensoriske eller mentale evner, eller som mangler erfaring og viden, hvis de er under opsyn eller har modtaget instruktion i sikker brug af apparatet og forstår de involverede farer.
- Hold apparatet og ledningen uden for rækkevidden af børn under 8 år.
- Rengøring og vedligeholdelse må ikke udføres af børn med mindre de er ældre end 8 år og under opsyn.

## **LEDNING OG STIK**

- Lad ikke ledningen hænge ud over bordkanten.
- Hold ledningen og produktet væk fra varmekilder, varme genstande og åben ild.
- Tag stikket ud af stikkontakten før rengøring, og hvis apparatet ikke er i brug. Undlad at trække i ledningen, når du tager stikket ud af stikkontakten, men tag fat om selve stikket.
- Sørg for, at ledningen er rullet helt ud.
- Kontrollér jævnligt, om ledningen eller stikket er beskadiget, og brug ikke produktet, hvis dette er tilfældet, eller hvis det har været tabt på gulvet, tabt i vand eller er blevet beskadiget på en anden måde.
- Hvis produktet, ledningen eller stikket er beskadiget, skal produktet efterses og om nødvendigt repareres af en autoriseret reparatør. Forsøg aldrig at reparere produktet selv. Kontakt købsstedet, hvis der er tale om en reparation, der falder ind under reklamationsretten. Hvis der foretages uautoriserede indgreb i produktet, bortfalder reklamationsretten.

## **REKLAMATIONSRETEN GÆLDER IKKE:**

- Hvis ovennævnte ikke iagttages.
- Hvis der har været foretaget uautoriserede indgreb i apparatet.
- Hvis apparatet har været misligholdt, udsat for en voldsom behandling eller lidt anden form for overlast.

## **BORTSKAFFELSE AF PRODUKTET**

Brugte produkter må ikke smides i husholdningsaffaldet. Iht. lovfor-  
skrifterne skal det udtjente produkt bortskaffes på ordentlig vis.

Derved genanvendes de brugbare materialer, og miljøet skånes.

Nærmere informationer fås hos den ansvarlige kommunale myndig-  
hed eller det lokale bortskaffelsesfirma. Produktet er forsynet med  
følgende logo:



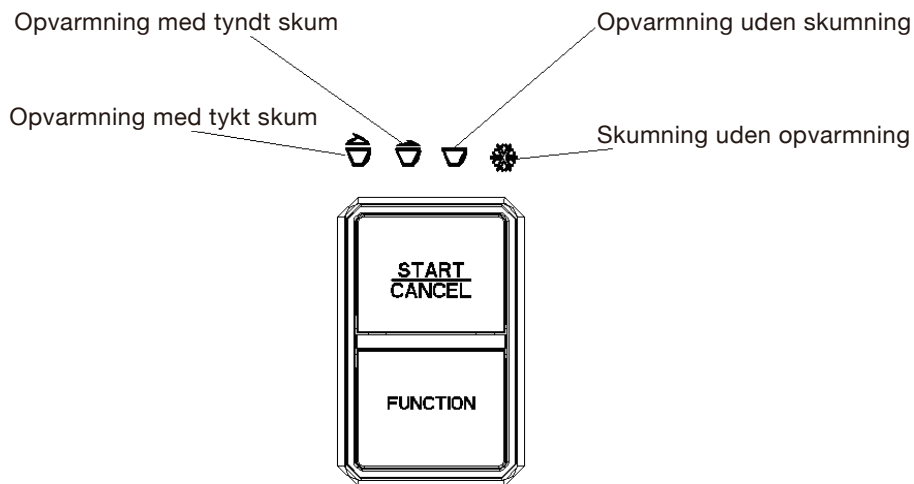
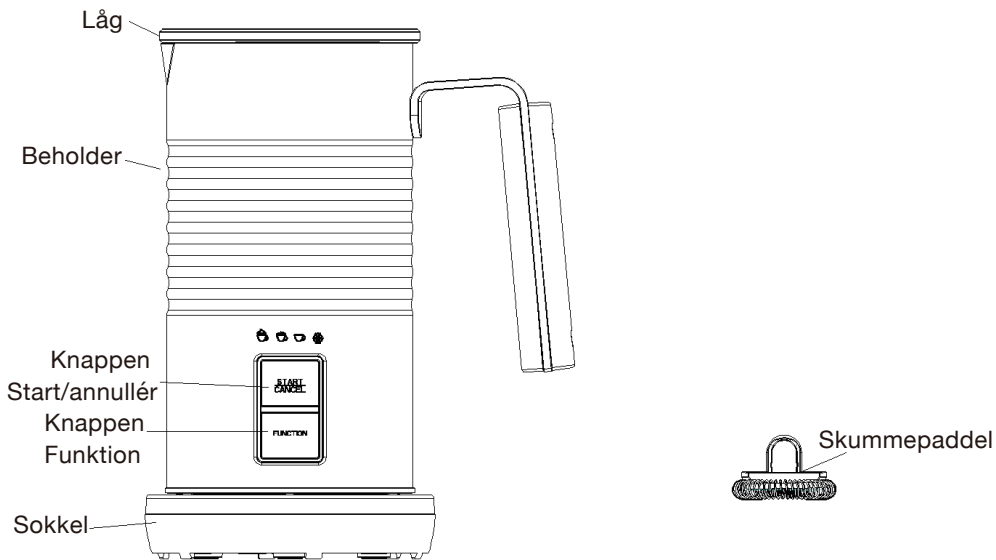

## FØR FØRSTE BRUG

Apparatet kan bruges til følgende formål:

I. Opvarmning og tykt skum.

II. Opvarmning og tyndt skum.

III. Opvarmning uden skum.

IV. Skumning uden opvarmning.

1. Rengør alle dele, før du bruger din mælkeskummer. Se afsnittet "RENGØRING OG VEDLIGEHOLDELSE".
2. Vigtigt: Vask ikke delene i en opvaskemaskine. Sænk ikke apparatet ned i vand. Det kan beskadige produktet permanent og annullere garantien.
3. Mængden af mælk, der skal opvarmes eller skummes, skal være i overensstemmelse med angivelserne i figur 1.

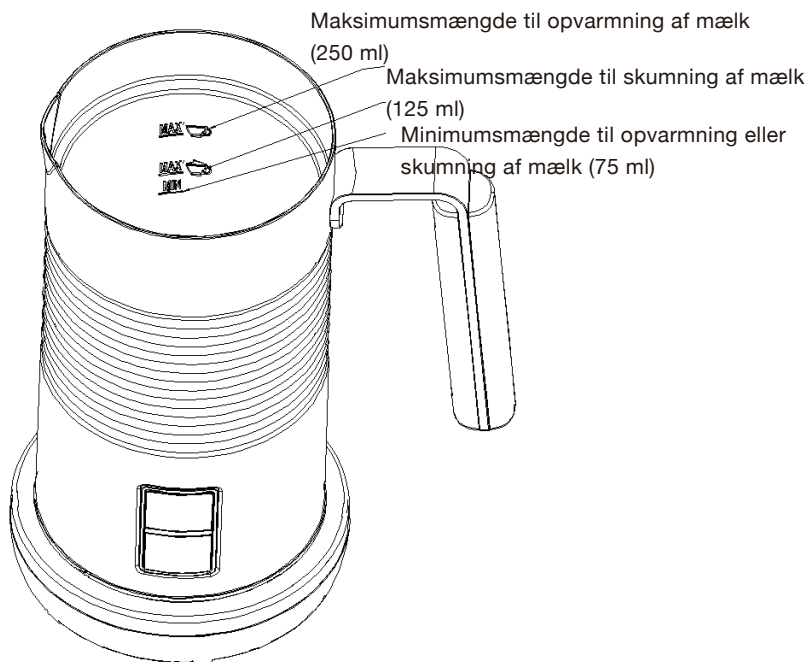

Fig. 1

### Advarsel:

1. Apparatet må kun bruges til skumning og opvarmning af mælk. Brug ikke apparatet til andre formål end det tilsigtede.
2. Stik ikke hænderne eller køkkengrej ned i beholderen under blanding for at undgå risikoen for alvorlig personskade eller skade på apparatet.
3. Rør ikke ved de varme overflader. Brug håndtaget eller knappen.
4. Brug aldrig apparatet uden låg

**Forsigtig:** Der skal indlægges mindst 3 minutters hviletid mellem to på hinanden følgende aktiveringer. Ellers aktiverer apparatet automatisk beskyttelsestilstanden efter fem aktiveringer. Lysdioden for drift blinker, og et tryk på knappen har ingen virkning. Efter ca. fem minutter går apparatet i standbytilstand, og du kan igen bruge apparatet.

**BEMÆRK:** Rengør beholderen mellem to på hinanden følgende aktiveringer. Se afsnittet “RENGØRING OG VEDLIGEHOLDELSE”.

**Bemærk:** Du kan stoppe apparatet ved at trykke én gang på knappen Start/annullér.

**BEMÆRK:** Den maksimalt tilladte mængde mælk er 125 ml (se fig. 1) for at undgå, at mælken løber over efter skumningen. Den tilladte minimumsmængde mælk er 75 ml.

**BEMÆRK:** Brug sødmælk (5-10 °C).

## BETJENING AF DIN MÆLKESKUMMER

1. Stil apparatet på en flad overflade.
2. Åbn låget, og sæt skumpepadlen på akslen i bunden af beholderen.
3. Hæld den ønskede mængde mælk i beholderen, og luk låget.
4. Sæt stikket i stikkontakten.
  - a)I. Opvarmning og tykt skum: Tryk én gang på knappen FUNKTION. Kontrollampen “Opvarmning og tykt skum” lyser. Tryk derefter på knappen Start/annullér. Apparater starter. Apparatet standser, når mælkens temperatur har nået den indstillede værdi.
  - b)II. Opvarmning og tyndt skum: Tryk to gange på knappen FUNKTION. Kontrollampen “Opvarmning og tyndt skum” lyser. Tryk derefter på knappen Start/annullér. Apparater starter. Apparatet standser, når mælkens temperatur har nået den indstillede værdi.
  - c)III. Opvarmning uden skum: Tryk tre gange på knappen FUNKTION. Kontrollampen “Opvarmning uden skumning” lyser. Tryk derefter på knappen Start/annullér. Apparater starter. Apparatet standser, når mælkens temperatur har nået den indstillede værdi.
  - d)IV. Skumning uden opvarmning: Tryk fire gange på knappen FUNKTION. Kontrollampen “Skumning uden opvarmning” lyser. Tryk derefter på knappen Start/annullér. Apparater starter. Apparatet standser, når mælkens temperatur har nået den indstillede værdi.
5. Åbn låget, når apparatet standser. Hæld den opvarmede og skummede mælk op, og nyd den.
6. Sluk altid mælkeskummen, og træk stikket ud af stikkontakten, når apparatet ikke i bruges.

## RENGØRING OG VEDLIGEHOLDELSE

Træk altid ledningen til apparatet ud af stikkontakten, og lad apparatet afkøle før rengøring. **FORSIGTIG:** Sænk aldrig beholderen eller ledningen ned i vand. Lad aldrig fugt komme i kontakt med disse dele.

1. Vask låget med vand og et mildt rengøringsmiddel. Låget må ikke lægges i opvaskemaskinen. Skyl grundigt, og tør af.
2. Fjern blandingspadlen eller skummepadlen, og vask dem i rent vand.
3. Vask beholderen indvendigt med en blanding af et mildt rengøringsmiddel og vand, og tør efter med en blød, fugtig klud.
4. Tør apparatet af udvendigt med en blød, fugtig klud.

**BEMÆRK:** Brug ikke rensmidler med kemikalier, af stål, træ eller med slibemidler til at rengøre apparatet udvendigt for at undgå, at den blanke finish forsvinder.

## TEKNISKE DATA

Artikelnr. 10101173

Producent

Epiq ApS  
Krøyer Kielbergs Vej 3, 3. th  
8660 Skanderborg  
Denmark

[www.epiq.dk](http://www.epiq.dk)

Vi tager forbehold for trykfejl



## INTRODUCTION

Thank you for choosing a product from Epiq. You have acquired a quality product which meets all applicable performance and safety standards in the EU. In order to ensure proper treatment and a long product life, we recommend that you comply with the instructions below.

Please read the manual and especially the safety instructions carefully before using the device. Keep this manual and provide it for referral along with the product when others are using it.

## GENERAL SAFETY INSTRUCTIONS

- Improper use of the product can cause personal injury and damage.
- Only use the product for what it is intended. The manufacturer is not liable for damages arising from improper use or handling.
- Always place the product in a dry, flat and stable surface well away from table edge or similar.
- The product is intended for household use only. The product is not for professional use.
- The product may only be connected to 220-240V, 50/60Hz.
- The product engine/electronics, cord or plug cannot be submerged in water, and no water may get in contact with the engine/electronics.
- Never touch the product, cord or plug with wet or damp hands.
- Do not expose the product to direct sunlight, high temperatures, humidity, dust or corrosive substances.
- Never leave the product when it is turned on.
- When the product is in use, it should be kept under constant supervision. Children should always be supervised when using the product to ensure that they do not play with the product. The product is not a toy.
- The product may have sharp parts and must, therefore, be kept out of reach of children.

- Only use the accessories that come with the product or that are recommended by the manufacturer.
- The product must not be used by people with reduced sensitivity, physical or mental disability, or people who are not able to operate the product unless they are supervised or instructed by a person responsible for their safety.
- This appliance can be used by children aged from 8 years and above and persons with reduced physical, sensory, or mental capabilities or lack of experience and knowledge if they have been given supervision or instruction concerning use of the appliance in a safe way and understand the hazards involved.
- Keep the appliance and its cord out of reach of children less than 8 years of age.
- Cleaning and user maintenance shall not be made by children without supervision.

## **CORD AND PLUG**

- Do not let the cord hang over the edge.
- Keep the cord and the product away from heat sources, hot objects and open flames.
- Unplug the power cord before cleaning and if the appliance is not in use. Do not pull the cord when removing the plug from the socket, rather grasp the plug itself.
- Make sure that the cord is fully extended.
- Check regularly that the cord and the plug are not damaged and do not use the product if this is the case, or if it has been dropped on the floor, dropped in water or damaged in another way.
- If the product or plug is damaged, the product must be inspected and, if necessary, repaired by an authorised repairer. Never try to repair the product yourself. Please, contact the store to see if there is a repair that falls under warranty. Tampering of the product will void the warranty.

## **RULES OF COMPLAINTS THE WARRANTY DOES NOT APPLY:**

- If the above is not observed.
- If there has been unauthorised intervention of the device.

- If the appliance has been mishandled, subjected to rough treatment or some other form of damage.

## **PRODUCT DISPOSAL**

Used product should not be disposed as household waste. According to legislation, the product should be disposed of properly so that the materials can be recycled in an environmentally friendly manner. Further information is available from the responsible local authority or local disposal company. The product is equipped with the following logo:



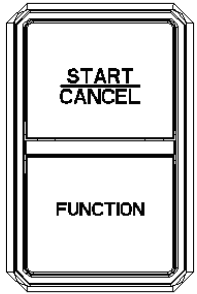
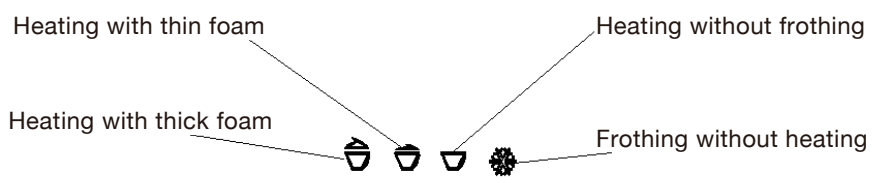
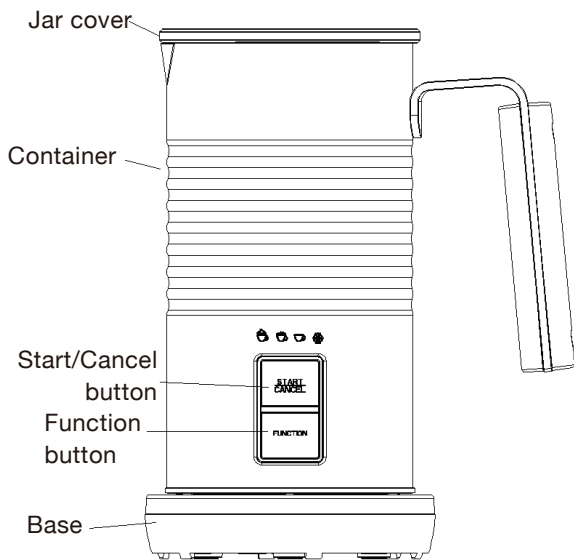

## BEFORE THE FIRST USE

The appliance can be used for finishing the following tasks separately:

I.Heating and thick foam.

II.Heating and thin foam.

III.Heating without frothing.

IV Frothing without heating.

1. Before using your milk frother, clean all the parts according to the section “CLEANING AND MAINTENANCE”.
2. Important: do not wash any parts in the dishwasher, and do not immerse the container in water. This may permanently damage the product and void the warranty.
3. The amount of milk to be heated or frothed shall be complied with the requirement shown in Figure. 1.

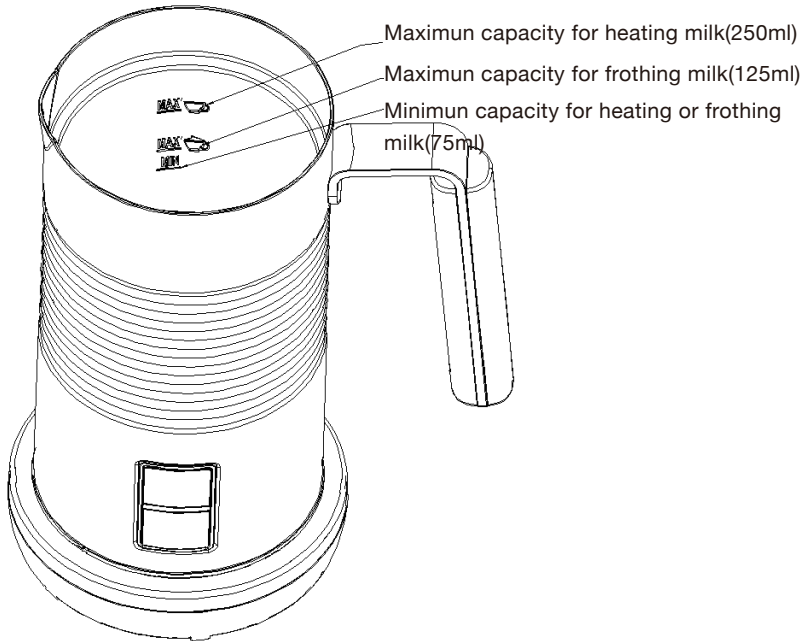

Figure. 1

### Warning :

1. The appliance is only used for frothing and heating milk. Do not use the appliance for other than its intended use.
2. Keep hands and utensils out of the container while blending to reduce the risk of severe injury to persons or damage to the blender.
3. Do not touch the hot surface. Use the handle or the button.
4. Always operate the appliance with the cover in place

**Caution:** Minimum 3 minutes rest time must be maintained between two continuous cycles, otherwise, the appliance will automatically enter self-protection state after 5 cycles. The working indicator light will flash, and the button will not activate when pressed, after about 5 minutes, the appliance will enter standby state and then you can continue using the appliance.

**NOTE:** Please clean the container according to the section “CLEANING AND MAINTENANCE” between two continuous cycles.

**Note:** During operation, you can stop the appliance by pressing the Start/Cancel button once.

**NOTE:** The max milk quantity permitted is 125 ml (see Fig. 1), to avoid milk overflowing after frothing. The min milk quantity permitted is 75 ml.

**NOTE:** Please use whole milk (5-10°C).

## **OPERATION OF YOUR MILK FROTHER**

1. Place the appliance on a flat surface.
2. Then open the lid, insert the frothing paddle onto the shaft in the bottom of the container.
3. Fill the container with the desired amount of milk and replace the lid.
4. Connect the plug into a power outlet.
5.
  - a)I. Heating and thick foam: Press the FUNCTION button once, the indicator light “Heating and thick foam” will light up. Then press the Start/Cancel button once, the appliance will start to work. Once the temperature of the milk has reached the set value the appliance will stop working.
  - b)II. Heating and thin foam: Press the FUNCTION button twice, the indicator light “Heating and thin foam” will light up. Then press the Start/Cancel button once, the appliance will start to work. Once the temperature of the milk has reached the set value the appliance will stop working.
  - c)III. Heating without frothing: Press the FUNCTION button three times, the indicator light “Heating without frothing” will light up. Then press the Start/Cancel button once, the appliance will start to work. Once the temperature of the milk has reached the set value the appliance will stop working.
  - d)IV. Frothing without heating: Press the FUNCTION button four times, the indicator light “Frothing without heating” will light up. Then press the Start/Cancel button once, the appliance will start to work. Once the temperature of the milk has reached the set value the appliance will stop working.
6. When the appliance has stopped, open the lid, pour out the heated and frothed milk to enjoy it.
7. Always turn off the milk frother and disconnect the power supply when not in use.

## **CLEANING AND MAINTENANCE**

Always disconnect the appliance from the power outlet and allow it to cool down before cleaning.

**CAUTION:** Never immerse the container, power cord in water, or allow moisture to come in contact with these parts.

1. Wash the lid with water and mild detergent. The lid is not a dishwasher safe component. Rinse thoroughly and dry.
2. Remove the mixing paddle or frothing paddle and wash them in warm water.
3. Wash the inside of the container with a combination of a mild detergent and water and then wipe clean with a soft damp cloth.
4. Wipe the surface of the appliance with a soft damp cloth.

**NOTE:** Do not use chemical, steel, wooden or abrasive cleaners to clean the outside of the appliance to prevent the gloss loss.

## **TECHNICAL DATA**

Article No. 10101173

Producer

Epiq ApS  
Krøyer Kielbergs Vej 3, 3. th  
8660 Skanderborg  
Denmark

[www.epiq.dk](http://www.epiq.dk)

We cannot be held responsible for any printing errors