

# El-bil Can Am Renegade ATV

Brugsanvisning



**Størrelse 108 x 63,5 x 70 cm**

Art. no. 805-937D  
EAN 5705858729558

Imported by / Importeret af  
NSH NORDIC A/S  
Virkefeltet 4  
DK-8740 Braedstrup  
Made in China / produceret i Kina

Customer Support: [post@nshnordic.com](mailto:post@nshnordic.com)

# Generelle sikkerhedsregler

## Advarsel:

- Køretøjet må ikke anvendes på veje, fortove, skråninger eller i sand.
- Køretøjet bør kun anvendes på plane overflader.
- Overbelast ikke køretøjet. Vær opmærksom på vægtbegrænsningerne. Typisk maksimal totalvægt 25 - 35 kg. Venligst kontroller for den pågældende model.
- Batteriopladning skal udføres af en voksen.
- Børn, der benytter dette køretøj, bør altid overvåges af en ansvarlig voksen.
- Over oplad ikke køretøjets kredsløb.
- Kør ikke i vand eller andre væsker.
- Stop køretøjet, når du nærmer dig en hindring, drej væk fra hindringen og kør andetsteds.
- Venligst oplad batteriet, når køretøjet begynder at køre langsomt ellers vil levetiden på batteriet forkortes.
- Venligst oplad batteriet fuldt ud, før opbevaring af batteriet i længere perioder uden anvendelse. Oplad batteriet hver 3 måned, dette for at forlænge batteriets levetid.
- Kør ikke i regnvej.
- Batteri, oplader, elektriske ledninger, stik, kabinet og andre dele skal periodisk kontrolleres. Hvis der observeres skader, må køretøjet ikke anvendes før disse er udbedret.
- Opladeren skal kontrolleres regelmæssigt for skader på ledning, stik, kabinet eller andre dele. Ved skader må opladeren ikke anvendes, før skaden er udbedret.
- Køretøjer med batteri må ikke anvendes af børn under 3 år.
- Pedal / skubbe køretøjer uden batteri kan anvendes fra 1 års alderen.
- Køretøjet må kun anvendes med den anbefalede oplader.
- Opladeren er ikke et legetøj.
- Rengør kun med en fugtig opvredet klud.
- kontroller at alle komponenter er ubeskadigede, hvis ikke reparer eller udskift disse.
- Det er en god ide at bruge beskyttelsesudstyr afhængig af køretøjet.
- Slidte batterier bør fjernes/udskiftes fra køretøjet.
- Batteriet skal fjernes, inden køretøjet bortskaffes
- Overensstemmelseserklæring: Dette produkt er i overensstemmelse med kravene i EU-direktiv 2014/53 / EU.

## Advarsel:

### For dit barns sikkerhed, skal du være opmærksom på følgende:

- Kun en voksen må samle produktet.
- Små dele/plastik dele holdes væk fra barnet, dette for at undgå Kvælningsfare.
- Børn må ikke røre / åbne for batteri holderen.
- Voksen tilsyn er påkrævet.
- Køretøjer med batteri må ikke anvendes af børn under 3 år.
- Pedal / skubbe køretøjer uden batteri kan anvendes fra 1 års alderen
- Brug køretøjet med forsigtighed, da kørefærdigheder er påkrævet for at undgå fald eller kollision som kan give skader til brugeren eller 3 part.
- Instruktion i brugen af køretøjet skal gives til børn inden anvendelse. Specielt bremsesystemet.

## Generelle sikkerhedsregler

- Må ikke anvendes i trafikken. Brug kun køretøjet på privat grund.
- Kør kun på plane overflader væk fra andre køretøjer/forhindringer.
- Undgå skarpe bumps og pludselige overflade ændringer.
- Undgå veje og overflader med vand, sand, grus, jord, blade og andet snavs.
- Vådt vejr kan forringe trækraft, bremseeffekt og synlighed.
- Kør ikke når det er mørkt.
- Undgå overdreven hastighed forbundet med nedkørsler.
- Pas på fodgængere.
- Check og fastspænd alle skruer før hver køretur, tillad ikke 2 eller flere børn at bruge køretøjet på samme tid.
- Brug ikke køretøjet, hvis det har nogen form for skader.
- Udskift beskadigede dele øjeblikkeligt.

1. Sæt input 12V opladerstikket i køretøjet.
2. Sæt output opladerstikket i en 230V stikkontakt.  
Batteriet begynder at oplade.

**Note!** Når du skifter mellem høj og lavt gear eller frem og tilbage knap skal køretøjet holde helt stille, for at undgå skade på gearkasse og motor.

- |                |  |
|----------------|--|
| <b>Frem</b>    | <ol style="list-style-type: none"> <li>1. Flyt position på "forward backward" knappen til position "forward"</li> <li>2. Tryk på fodpedalen, og køretøjet kører fremad.</li> </ol>   |
| <b>Stop:</b>   | <ol style="list-style-type: none"> <li>1. Køretøjet stopper automatisk, når barnets fod lettes fra fodpedalen.</li> </ol>  |
| <b>Tilbage</b> | <ol style="list-style-type: none"> <li>1. Flyt position på "forward backward" knappen til position "backward"</li> <li>2. Tryk på fodpedalen, og køretøjet kører tilbage.</li> </ol> |

### Batteri forbindelse

Løsn skruen fra sædet. Fjern sædet, og forbind den røde ledning med den røde terminal på batteriet og sort ledning til sort terminal. Påsæt sædet igen og stram skruen.

### Udskiftning af batteri og sikring

Batteriet er udstyret med en termisk sikring, som slår fra hvis motoren, batteriet eller det elektriske kredsløb er overbelastet. Køretøjet skal herefter slukkes i mindst 5 minutter, hvorefter sikringen vil slå til igen. Virker køretøjet ikke, kan sikringen derfor godt være problemet. For at undgå dette, så læs følgende punkter:

- Overbelast ikke køretøjet.
- Træk ikke noget bag ved køretøjet.
- Kør ikke op af stejle bakker.
- Kør ikke ind i ubevægelige genstande, som får hjulene til at spinne.
- Kør ikke i ekstreme temperaturer.
- Sørg for at køretøjet ikke kommer i kontakt med væsker.
- Pil ikke ved det elektriske kredsløb.

Efterhånden som batteriet bliver ældre vil det begynde at miste noget af sin kapacitet. Alt efter omgivelserne kan det holde i alt fra 1 – 3 år. Hvis batteriet trænger til en udskiftning, så følg disse trin:

1. Fjern sædet.
2. Frakobl ledningerne fra batteriets terminaler.
3. Fjern batteridækket.
4. Løft forsigtigt batteriet ud af køretøjet. Alt efter batteriets tilstand (lækning eller lignende) kan det være nødvendigt med sikkerhedsudstyr. Løft ikke batteriet i dens ledninger, men i selve batteriet.
5. Læg batteriet i en plastikpose, og afskaf det på ansvarlig vis.
6. Sæt det nye batteri i køretøjet.
7. Forbind igen ledningerne til det nye batteri.
8. Skub sædet på plads.



For at beskytte miljøet skal batterier og elektrisk udstyr bortskaffes særskilt fra husholdningsaffald. Kontakt kommunen for nærmeste indsamlingssted.

## Problemløsning

Problem	Årsag	Løsning
Køretøjet kan ikke køre	Batteriet mangler strøm	Genoplad batteriet.
	Sikringen er sprunget	Sluk i mindst fem minutter.
	Løse ledninger	Tjek at samtlige ledninger sidder ordentligt fast.
	Dødt batteri	Erstat batteriet med et nyt.
	Det elektriske kredsløb er skadet	Send produktet til reparation.
	Motoren er skadet	Send produktet til reparation.
Køretøjet virker ikke særligt længe ad gangen	Batteriet bliver ikke fuldt opladt	Tjek at ledningerne er ordentligt forbundne til batteriet og genoplad det.
	Gammelt batteri	Erstat batteriet med et nyt.
Køretøjet kører med ujævne bevægelser	Batteriet mangler strøm	Genoplad batteriet.
	Gammelt batteri	Erstat batteriet med et nyt.
	Køretøjet er overbelastet	Reducer vægten. Bæreevnen er 25-30 kg.
	Køretøjet bliver brugt i forkerte omgivelser	Find et andet område at køre med køretøjet i.
Køretøjet har brug for et skub for at komme i gang	Løse ledninger	Tjek at samtlige ledninger sidder ordentligt fast.
	Motoren er skadet	Send produktet til reparation.
Det er svært at skifte gear	Forsøg på at skifte gear mens køretøjet er i bevægelse	Køretøjet skal holde helt stille når der skiftes gear.
Mærkelige mekaniske lyde fra motoren eller gearkassen	Gearene er skadet	Send produktet til reparation.
	Motoren er skadet	Send produktet til reparation.
Batteriet vil ikke oplade	Løse ledninger	Tjek at samtlige ledninger sidder ordentligt fast.
	Opladeren ikke sat i	Tjek at opladeren er koblet til som den skal.
	Opladeren er skadet	Erstat opladeren.
Opladeren bliver varm under opladning	Dette er normalt	Ingen handling påkrævet.

## Vedligeholdelse

- Tjek samtlige skruer periodisk, og spænd dem efter behov.
- Tjek køretøjets plastikkomponenter ofte for skader.
- køretøjets mekaniske dele kan smøres med olie hvis det bliver nødvendigt.
- Opbevar produktet indendørs for at beskytte det mod vejret.
- Hold produktet væk fra varme genstande som komfur og lignende.
- Rengør ikke produktet med en haveslange, og brug ikke sæbe. En tør klud er nok.
- Der kan eventuelt benyttes møbelpuds uden voks. Brug ikke bilvoks.
- Kør ikke i regn, sne, sand og grus, da det kan skade køretøjet.  
Hvis produktet ikke skal bruges i en længere periode bør alle ledningerne frakobles.

# Brugs- og betjeningsvejledning



Venligst læs denne brugsanvisning grundigt før ibrugtagning.

Design og farver kan variere.

Denne brugsanvisning indeholder sikkerheds informationer, samlevejledning, brugs- og vedligeholdelses instruktioner. El-bilen skal samles af en voksen, som har læst og forstået instruktionerne i denne manual. Hold forpakning / plastikposer væk fra børn, disse bør omgående bortskaffes. Gem manualen for eventuel senere brug.

<b>Alder fra:</b>	37-95 måneder	<b>Batteri:</b>	10,8V 5Ah
<b>Maks kapacitet:</b>	30 kg	<b>Mål på Elbil:</b>	108 x 63,5 x 70 cm
<b>Hastighed:</b>	3-5 km/h		
<b>Materiale:</b>	Metal og plastik	<b>Anvendelses temperatur:</b>	0 - 40°
<b>Oplader:</b>	Input: 100-240V AC	<b>Ladetid:</b>	6 - 8 timer
	Output: DC 12,6V	<b>Motor</b>	DC 12V

Vores produkter opfylder:  
**ASTM F963; EN71 og EN62115 standard.**

Del liste

Karrosseri	Forreste kofanger 1 stk	Styreaksel 1 stk
Instrumentbræt MP3 / MP4	Sæde 1 stk	Baglygte 1 stk
Styr	Cover til styret 1 stk	Bagaksel 1 stk
Motorer 2 eller 4 stk	Hjul 4 stk	Hjulkapsel 4 stk
Instruktionsbog 1 stk	Oplader 1 stk	Skruenøgle 2 stk
Bolt 1 stk	M10 Møtrik 1 stk	M10 Pakning 2 stk
M4 x 10 mm skrue 22 stk	M12 Pakning 7 stk	M10 Fjerderpakning 1 stk
Fjernbetjening 1 stk	(ikke inkluderet, hvis der ikke er RC-funktion)	
MP3 Instrumentbræt 1 stk.	(ikke inkluderet under MP4-version)	
Forbindelse til hjul	(Under 4-motorers versionen)	

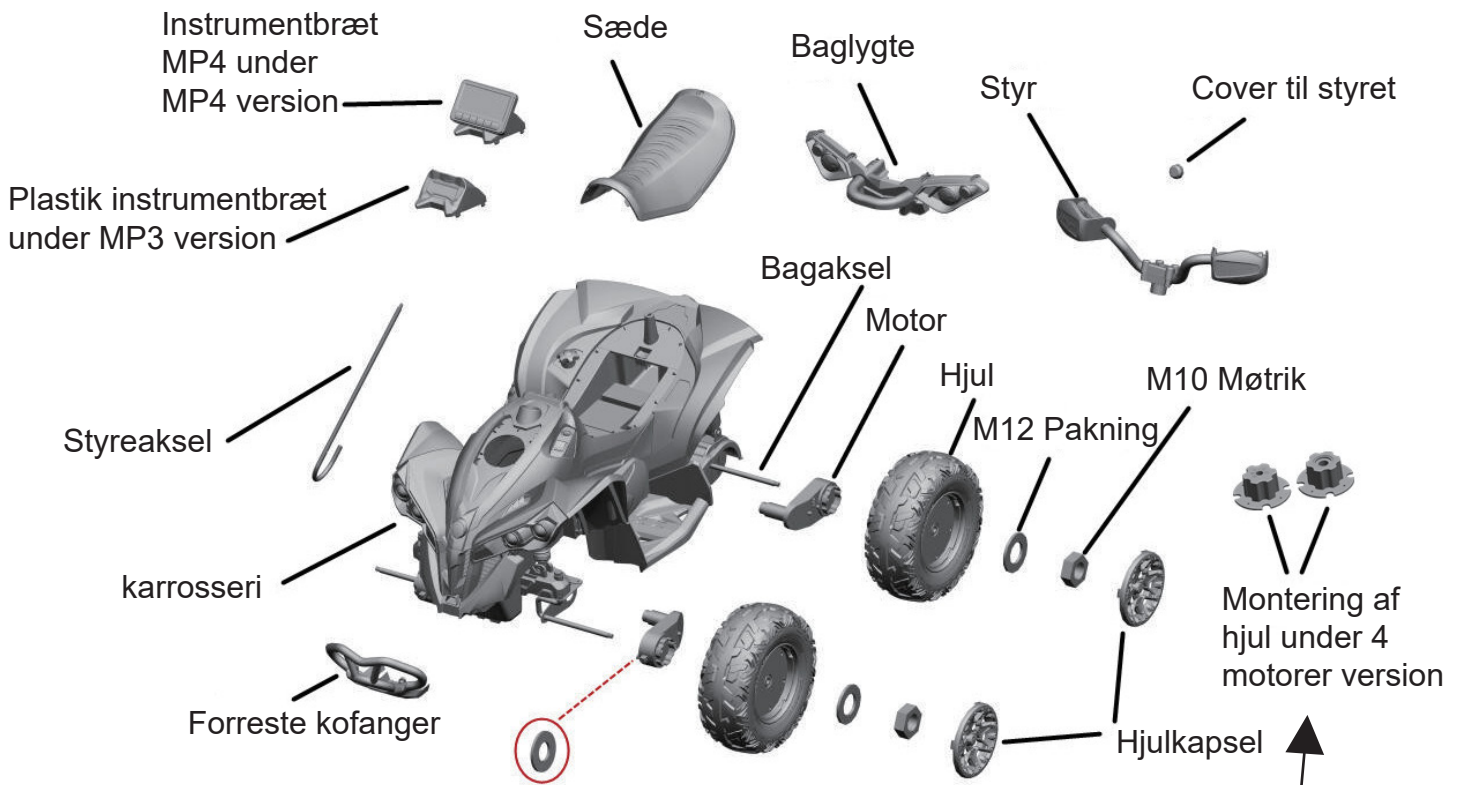

Bemærk: Motor, gældende for 4-motorer versionen

Bemærk: M12 pakning gældende for 2-motorer versionen

Bemærk: Installer forbindelsen til hjulet på de 2 hjulforbindelser, før du monterer hjulene.

## Monteringstrin

### Trin 1: Monter forreste kofanger

Monter den forreste kofanger på karrosseriet. Brug 4 stk. M4 x 10 mm skruer til at fastgøre den.

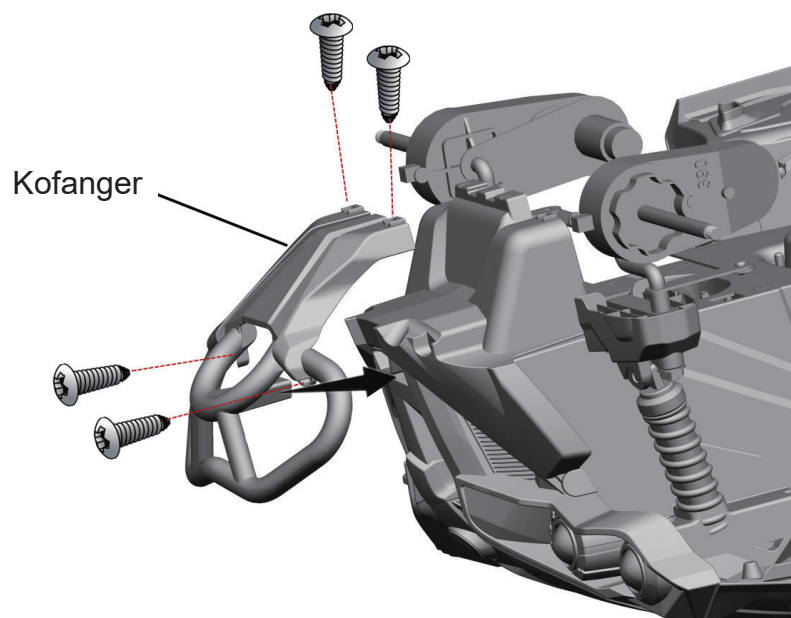

### Trin 2: Juster forakslen

Juster forakslen, så den er i den position, som vises på billedet, og indsæt derefter 1 stk. M6 x 13 mm skruetap. Brug desuden 1 stk. M6 møtrik til at fastgøre den, men spænd ikke for meget. Sørg for, at forakslen kan dreje frit.

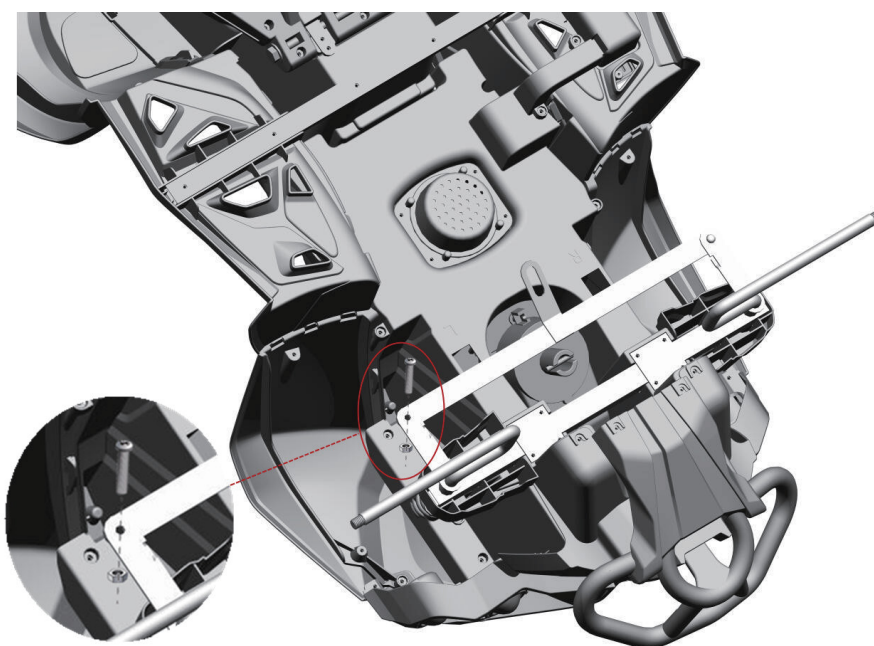

# Monteringstrin

## Trin 3: Monter forhjul

PS: Brug 4 stk. M4 x 10 mm skruer til at fastgøre forbindelsen til hjulet i versionen med 4 motorer først.

A: Under 2-motorer version: Installer reservedele på forakslen i følgende rækkefølge: M12 pakning - hjul - M12 pakning - M10 møtrik - hjulkapsel.

B: Under 4-motorer version: Installer reservedele på forakslen i følgende rækkefølge: hjul - M12 pakning - M10 møtrik - hjulkapsel.

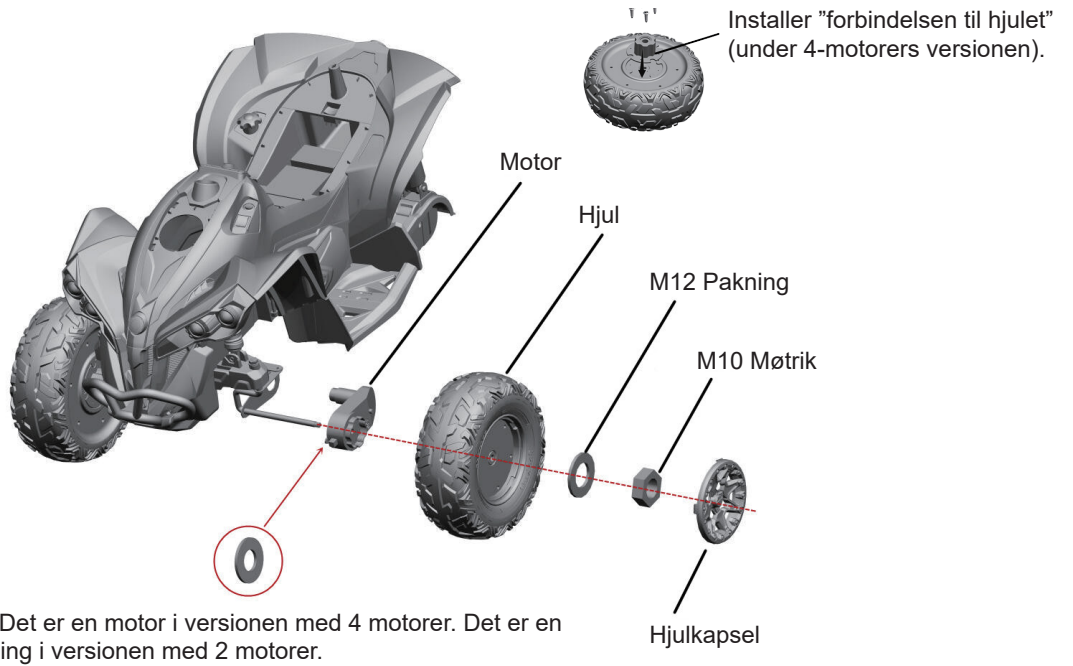

## Trin 4: Monter baghjul

A: Indsæt bagakslen i karrosseriet.

B: Installer reservedele i følgende rækkefølge: Motor "L" eller "R" - hjul - M12 pakning - M10 møtrik - hjulkapsel.

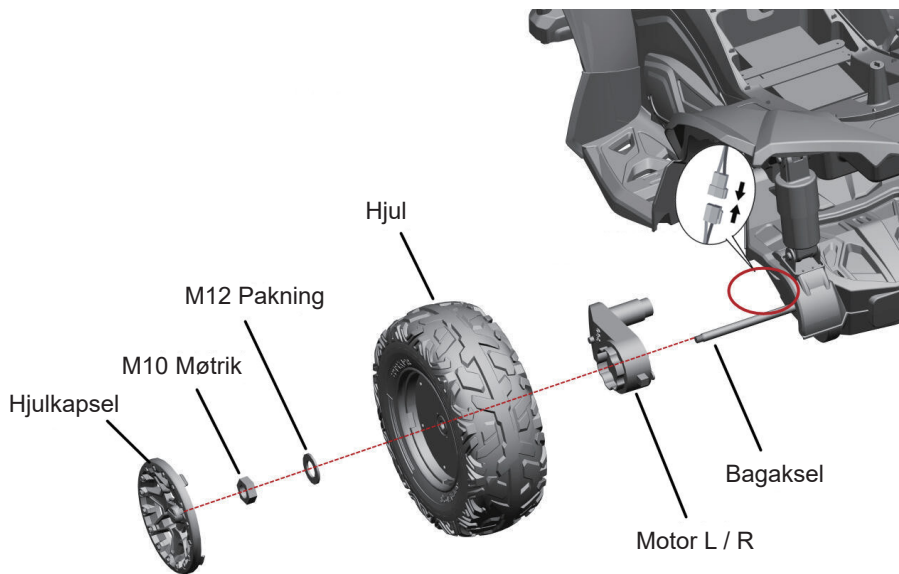

## Monteringstrin

### Trin 5: Monter baglygte

A: Indsæt forsigtigt ledningerne fra baglygten i hullerne på karrosseriet. Monter derefter baglygte fast på karrosseriet.

B: Brug 8 stk. M4 x 10 mm skruer til at fastgøre baglygte, og forbind derefter delene korrekt i henhold til billedet.

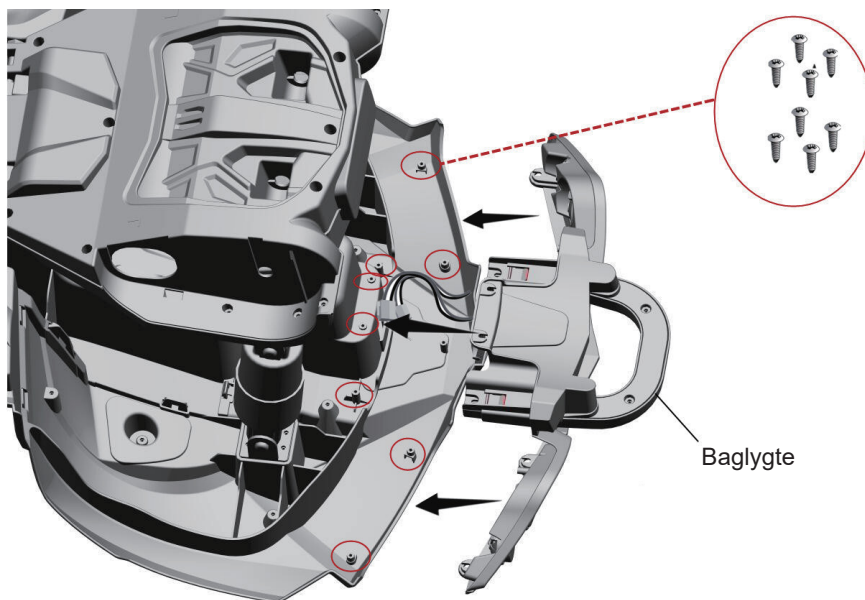

### Trin 6: Monter styreakslen

Indsæt styreakslen i karrosseriet, og brug 1 stk. M10 pakning og 1 stk. bolt til at fastgøre den.

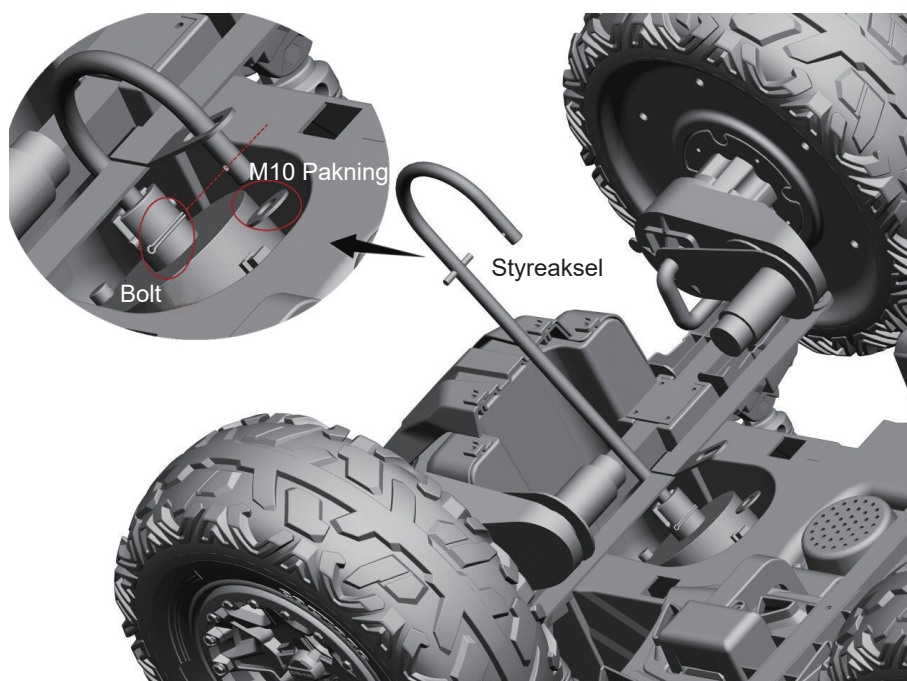

## Monteringstrin

### Trin 7: Monter styret

Monter styret i karrosseriet og placer derefter: "M10 pakning" - "M10 fjederpakning" - "M10 møtrik" i rækkefølge for at fastgøre på styreakselen (spænd den godt fast). Til sidst monteres håndtag.

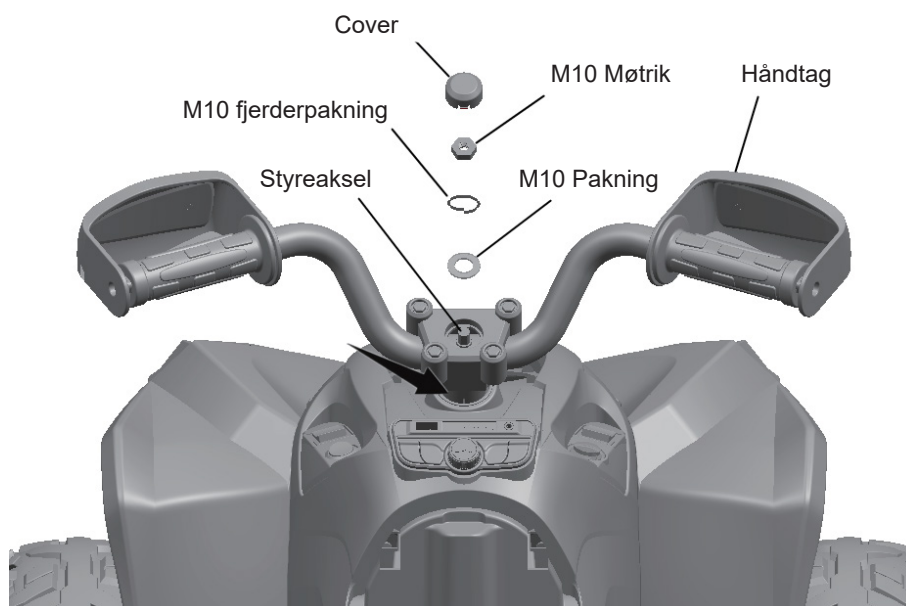

### Trin 8: Monter instrumentbræt

Monter "plast instrumentbræt med MP3" eller "instrumentbræt med MP4" i karrosseriet i henhold til billedet.

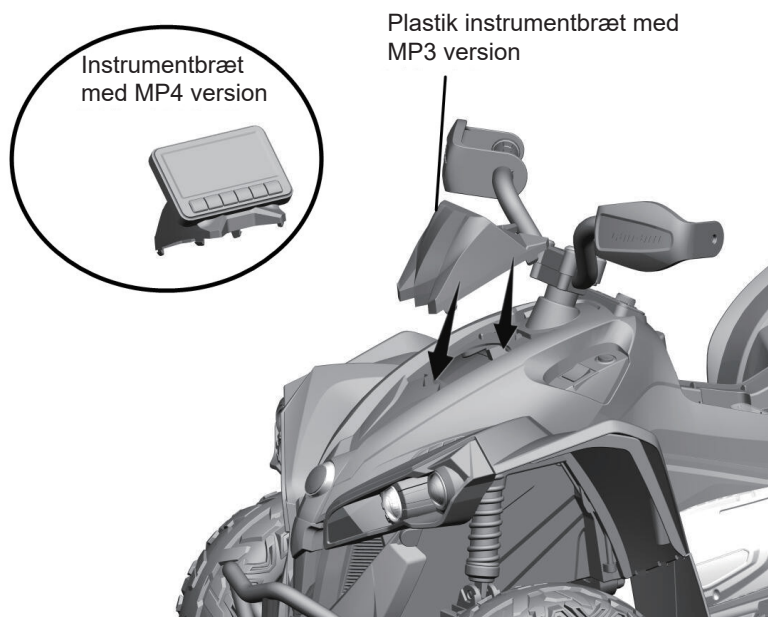

## Monteringstrin

### Trin 9 Tilslut strøm

Tilslut venligst stikket til controlleren

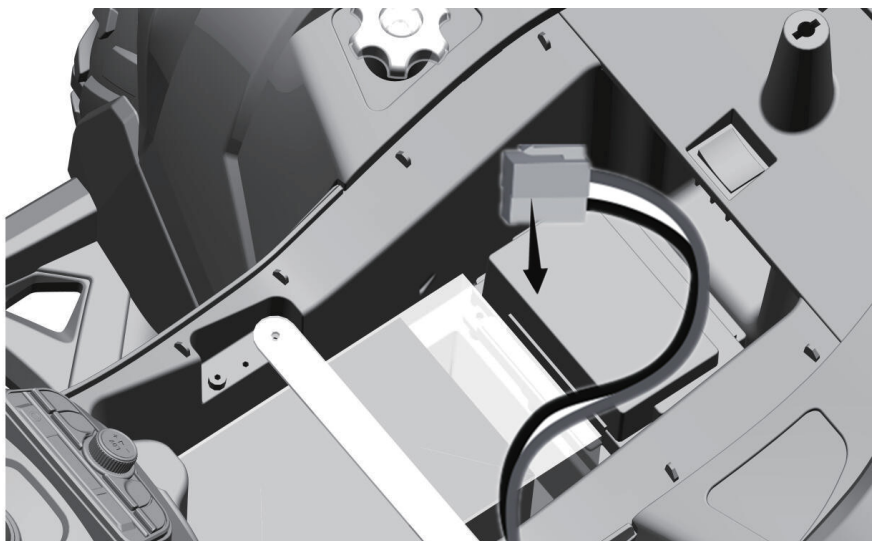

### Trin 10 Monter sædet

Monter sædet på karrosseriet og drej sædet for at fastgøre det.

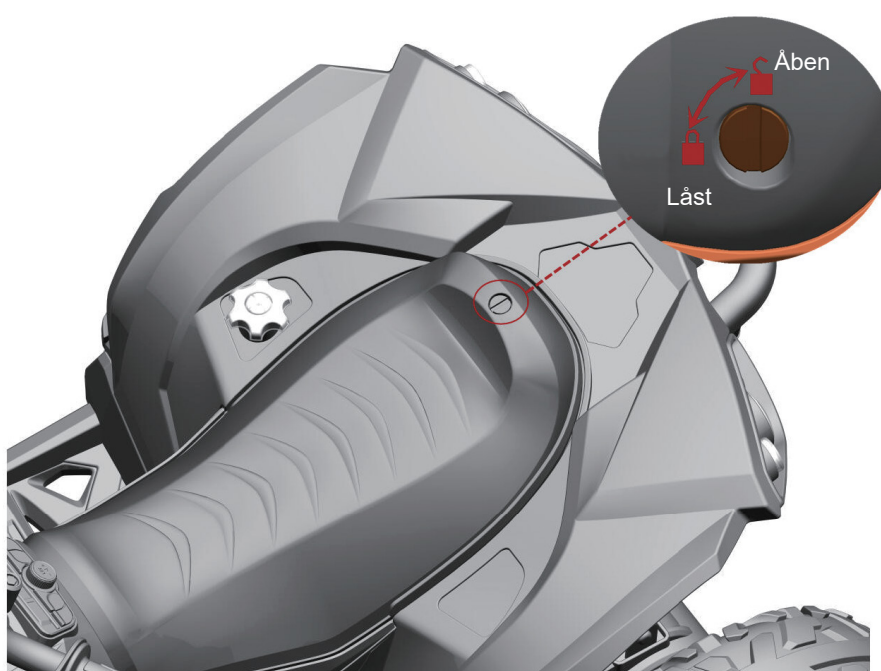

Instruktion

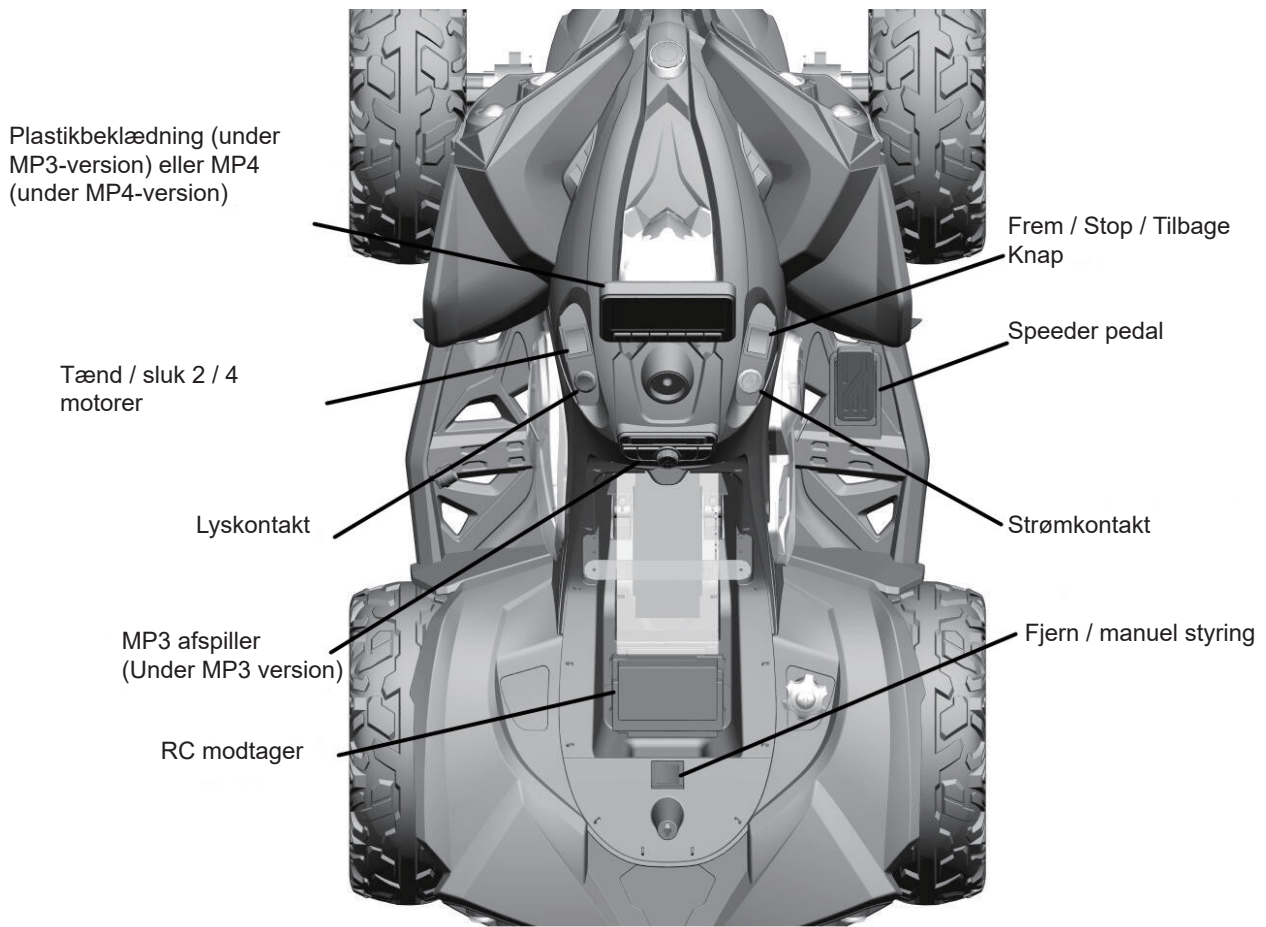

Af sikkerhedshensyn er kontakten for styring manuel eller styring via fjernbetjening installeret under sædet, så børn ikke kan komme til den.

Manuel styring: Bilen kan kun køres af barnet.

Styring via Fjernbetjening: Bilen kan kun køre via fjernbetjeningen.

# Betjeningsvejledning



# Fjernbetjening

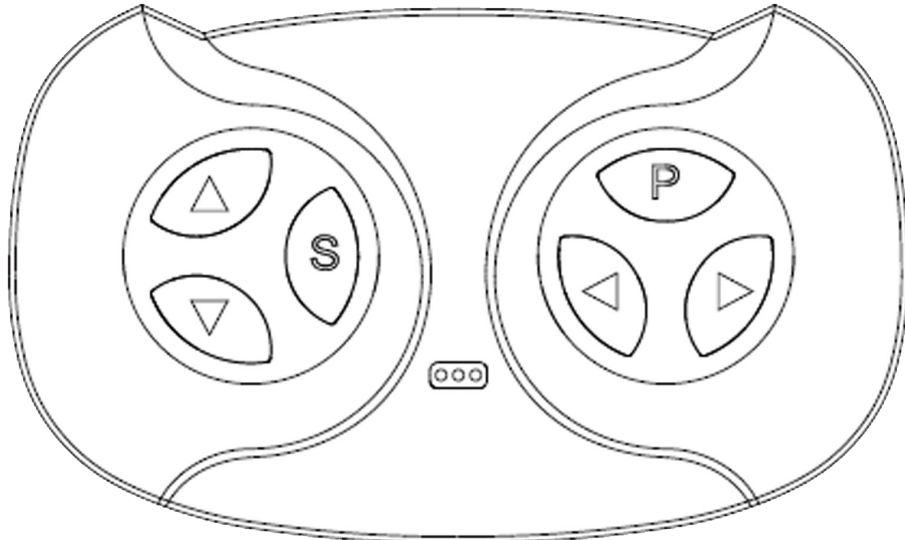

## Fjernbetjening

### 2.4G Fjernbetjenings instruktioner.

1. Fjernbetjeningen bruger 2 AAA (1,5V) batterier.
2. Sluk for tænd/sluk-knappen på køretøjet.
3. Hold "▲" og "▼" knapper nede i 3 sekunder for at starte synkronisering, den første lampe blinker. Tænd nu for køretøjets strøm. Den røde indikator lampe stopper med at blinke og paring er succesfuld.

- "▲" Fremad
- "▼" Tilbage
- "◀" Venstre
- "▶" Højre
- "S" Hastighed
- "P" Stop

Tryk på "S"-knappen for at indstille hastigheden:

En lampe lyser for lav hastighed,  
To lamper for middelhastighed,  
Tre lamper for høj hastighed.

Tryk på "P"-knappen for at aktivere bremsen. Når bremsen er aktiveret, blinker indikatoren.  
Tryk på bremsen igen for at frigive bremsen.

Bemærk: Fjernbetjeningen skal kun bruges under vejledning af en voksen.

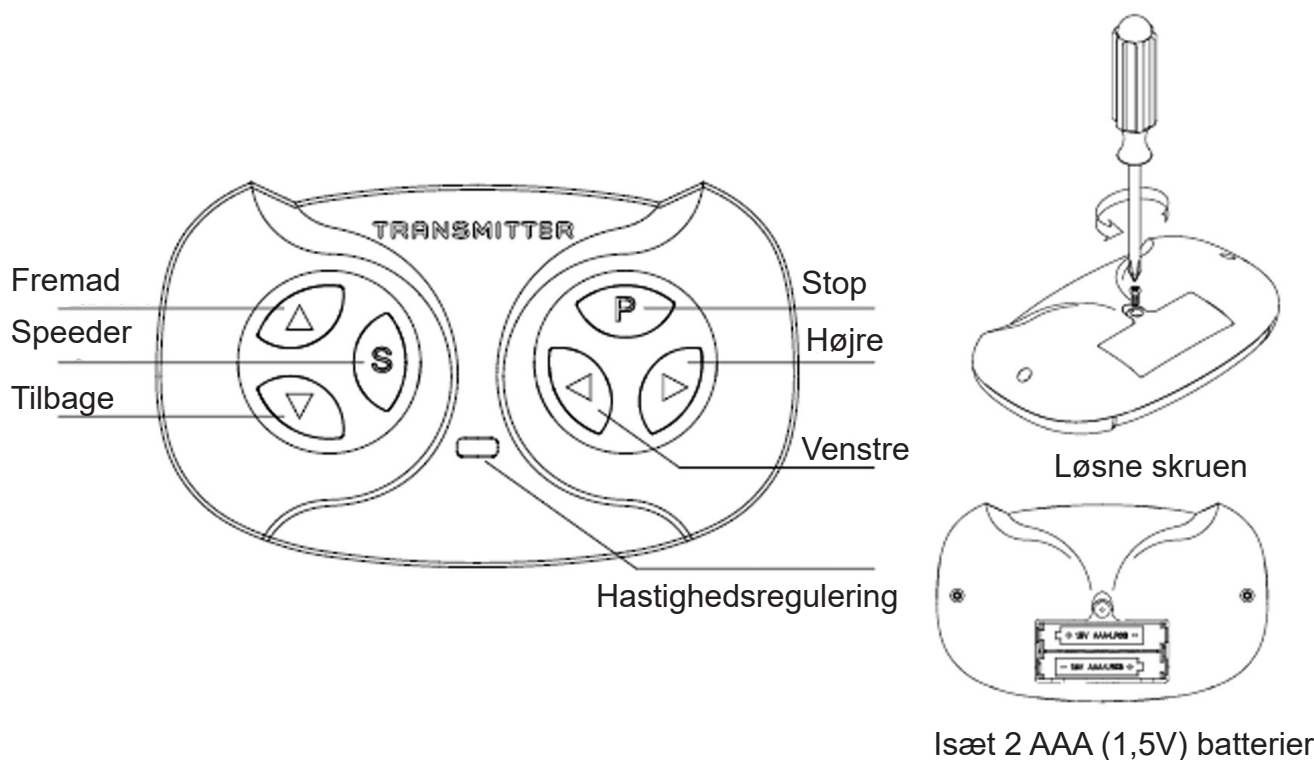

## Fjernbetjening

1. Indsæt opladerstikket i opladningshullet på bilen.
2. Tilslut opladerstikket til den stabile AC-strømforsyning som vist på billedet.

- Oplad batteriet i 4 til 6 timer før første brug.
- I gennemsnit skal du oplade batteriet i mellem 4 og 6 timer.
- Oplad ikke batteriet i mere end 10 timer.
- Manglende overholdelse af opladningsanvisningerne kan medføre permanent skade på batteriet og annullere garantien.
- Undgå at lade batteriet dræne helt, da det kan skade batteriet.
- Kontroller batteriet og opladeren (forsyningskabel, stik) for slid og skader, inden du oplader.
- Oplad ikke batteriet, hvis der er sket skader.
- Kun en voksen, der har læst og forstået sikkerhedsadvarslerne, må håndtere, oplade og genoplade batteriet.

## ADVARSEL:

Fjernbetjeningen er ikke et legetøj. Den er kun beregnet til brug for voksne og bør ikke bruges af børn. Der kræves altid tæt voksenovervågning. Modtagelsesområdet kan ændre sig markant afhængigt af vejret, batteriets tilstand og andre miljøforhold.



**Imported by / Importeret af**  
NSH NORDIC A/S  
Virkefeltet 4  
DK-8740 Braedstrup  
Made in China / produceret i Kina

**Manufactured by / Produceret af**  
Pinghu Dake Baby Carrier Co.,Ltd.  
No 88, Qinsha Section, Pinglang Line,  
Xincang Town, Pinghu, Jiaxing,  
Zhejiang Sheng, China

Customer Support: [post@nshnordic.com](mailto:post@nshnordic.com)