

Brugervejledning

Mercedes-Benz Actros



Vigtige informationer:

- Produktet skal oplades i mindst 12 timer før det tages i brug første gang.
- Det er bedst at genoplade produktet efter hvert brug.
- Produktet bør genoplades mindst én gang månedligt, også selvom det ikke har været i brug i denne periode.
- Produktet er kun beregnet til brug på asfalt og lignende plane overflader.
- Barnet bør oplæres i følgende mest basale sikkerhedsinstruktioner:
 - Sædet bør aldrig forlades under brug
 - Sko bør altid benyttes
 - Maksimalt én person af gangen
 - Hold afstand fra de mekaniske dele mens produktet er i brug
 - Andre børn bør ikke opholde sig i nærheden af produktet under brug
- Produktet er kun egnet til udendørs brug, da den kan skade indendørs gulve.
- For at undgå at skade motoren og gearene bør bæreevnen på 30kg overholdes. Bemærk også at produktet ikke er egnet til at trække ting bag sig.
- Produktet bør kun samles af en voksen.

Advarsel:

- Produktet er kun egnet for børn over 3 år.
- Produktets bæreevne er ét barn på op til 30kg.
- Produktet bør altid være under voksent opsyn ved brug.
- Produktet består af mange små løse dele, og mindre børn bør derfor ikke være til stede under samlingsprocessen.
- Produktet bør periodisk blive inspiceret for skader og løse kabler, og bør ikke benyttes indtil eventuelle problemer er blevet udbedret. Denne inspektion bør også inkludere batteriet, motoren og de større plastdele.
- Batteriet bør altid være spændt fast, således at deres vægt ikke tipper bilen.
- Produktet er kun egnet til brug i temperaturer over -18C. Bemærk at i kolde temperaturer kan plastikket blive skrøbeligt og derfor let splintres. Af disse årsager bør produktet ikke udsættes for disse temperaturer i længere perioder.
- Produktet er ikke egnet til brug i regnvejrs eller i våde områder.
- Batteriet kan frakobles således at produktet ikke kan benyttes uden en voksen igen tilkobler det.
- Tjek før hvert brug at sædet sidder ordentligt fast.
- Batteriet og opladeren er ikke legetøj, og bør aldrig behandles som sådan.
- Forsøg aldrig at ændre på det elektriske kredsløb.
- Benyt kun det medfølgende batteri og oplader. Andre typer kan udvikle brand og eksplosioner.
- Batterirummet under sædet er ikke egnet til opbevaring af andre genstande.
- Batteriet er tungt og bør kun håndteres af en voksen.
- Genopladningsprocessen bør kun udføres af en voksen.
- Tag ordentligt fat i batteriet når det skal flyttes, og løft det ej fra ledningerne.

- Læs sikkerhedsinstruktionerne på batteriet.

Anbefalede køreregler:

- Forlad aldrig sædet, og sørg for at benytte sko.
- Maksimalt én kører af gangen.
- Benyt ikke produktet på gaden eller nær andre fartøjer.
- Benyt ikke produktet på løs jord, sand eller grus.
- Benyt kun produktet i velbelyste områder, og aldrig om natten.
- Sørg for kun at køre på plane overflader.
- Produktet kan udvikle gnister under brug, og bør derfor aldrig benyttes nær brandfarlige gasser.
- Sørg for altid at holde god afstand til de mekaniske dele.

Opladning af batteri

Den første opladning tager omkring 12 timer.

1. Åben opladningsporten.
2. Forbind opladeren med produktet.
3. Forbind opladeren med en stikkontakt.
Bemærk at opladeren udvikler varme under opladningsprocessen, så det er ikke unormalt at den føles varm.
4. Efterfølgende opladninger tager typisk mellem 8 og 10 timer, men aldrig mere end 24. Når batteriet er blevet opladt frakobles opladeren først fra stikkontakten, og derefter fra produktet.



Udskiftning af batteri

1. Åben op for batterirummet.
2. Frakobl batteriet.
3. Fjern de fire skruer som holder batteriet fast.
4. Løft forsigtigt batteriet ud af rummet.

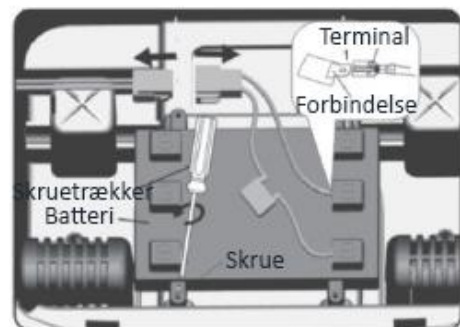

Batteriinformationer:

- 12V batteriet er udstyret med en termisk sikring, som afbryder når trækket på kredsløbet bliver for stort. Sikringen gensætter sig selv automatisk i løbet af et par sekunder, hvorefter produktet igen kan benyttes som normalt.
- Batteriet behøver ikke at blive fjernet fra produktet under opladningen.
- Batteriet skal stå oprejst under opladningen.
- Forsøg ikke at kortslutte batteriet.
- Batteriet bør ikke genoplades hvis det er skadet.
- Oplad ikke batteriet på en overflade som kan tage skade af de stærke syrer som det består af.

- Hvis batteriet er gammelt og ikke længere kan lades op, så sørg for at afskaffe det på forsvarligt vis. Efterlad aldrig et dødt batteri i produktet.

Sikkerhed

- Hvis batteriet begynder at lække, så undgå kontakt med syren og forsegl batteriet i en plasticpose.
- Hvis syren kommer i kontakt med huden eller øjnene, så kontakt omgående lægen mens området renses med vand i et kvarters tid.
- Hvis syren bliver slugt, så drik omgående vand, magnesia og / eller æggehvinder. Forsøg ikke at inducere opkast, og kontakt omgående en læge.
- Over- og underopladning af batteriet kan reducere dets levetid.
- Batteriet bør genoplades før den løber helt tør for strøm.
- Batteriet bør genoplades før produktet gemmes væk i længere perioder. Det bør også genoplades mindst én gang månedligt, også selvom produktet ikke har været i brug i denne periode.
- Hvis produktet gemmes væk i mere end 2 måneder, kan motoren med fordel frakobles fra batteriet.
- Batteriet tåler kun temperaturer mellem +25C og -25C.
- Batteriet er et forseglet blysyre-batteri, og bør afskaffes på forsvarligt vis.

Oversigt over dele

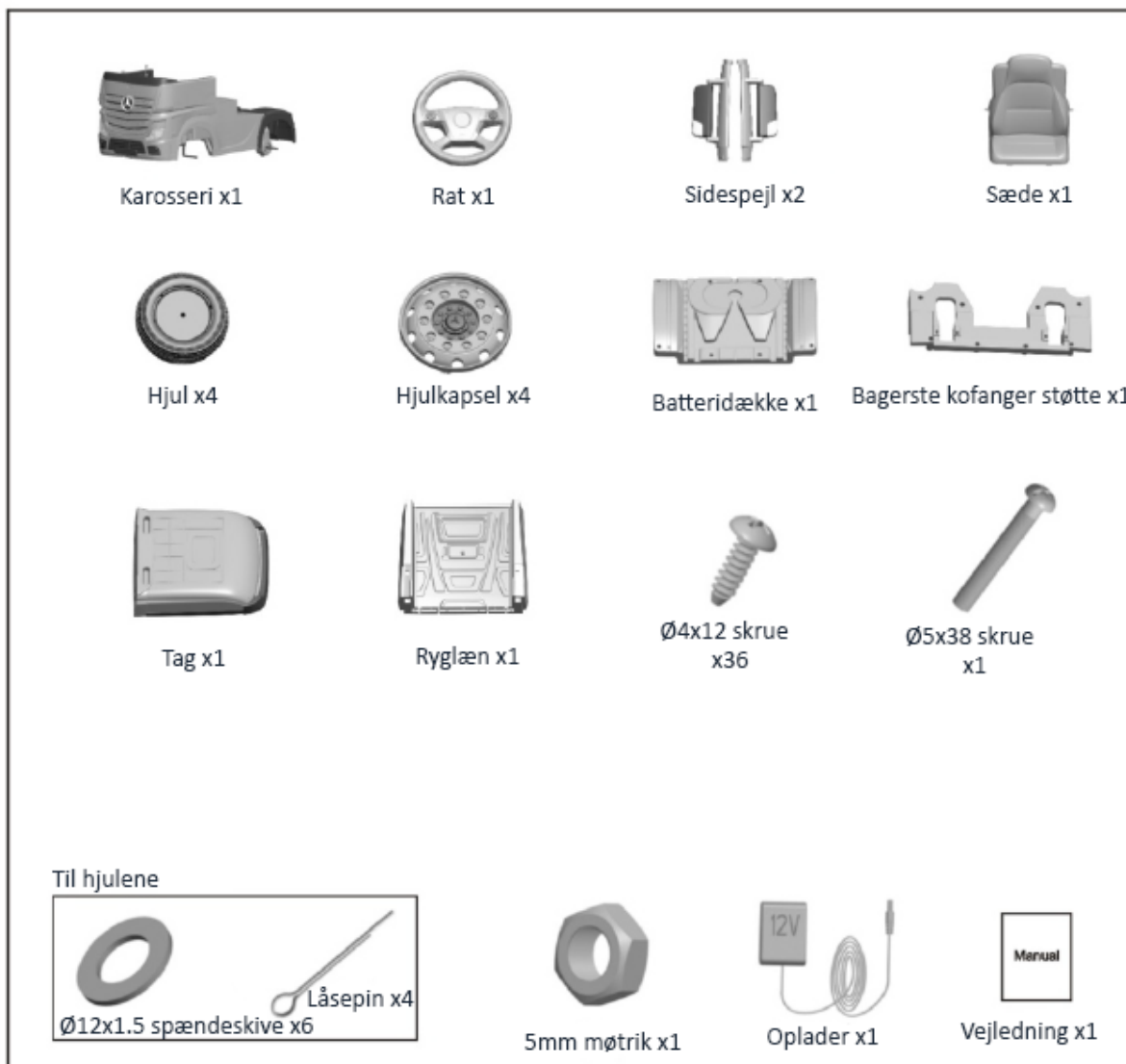

Påkrævet værktøj (medfølger ikke)



Alle metalliske dele er blevet smurt med olie for beskyttelse under transporten. Tør dem af med et viskestykke eller papir før samlingen.

Sørg for at alle dele er tilstede før samlingsprocessen påbegyndes.

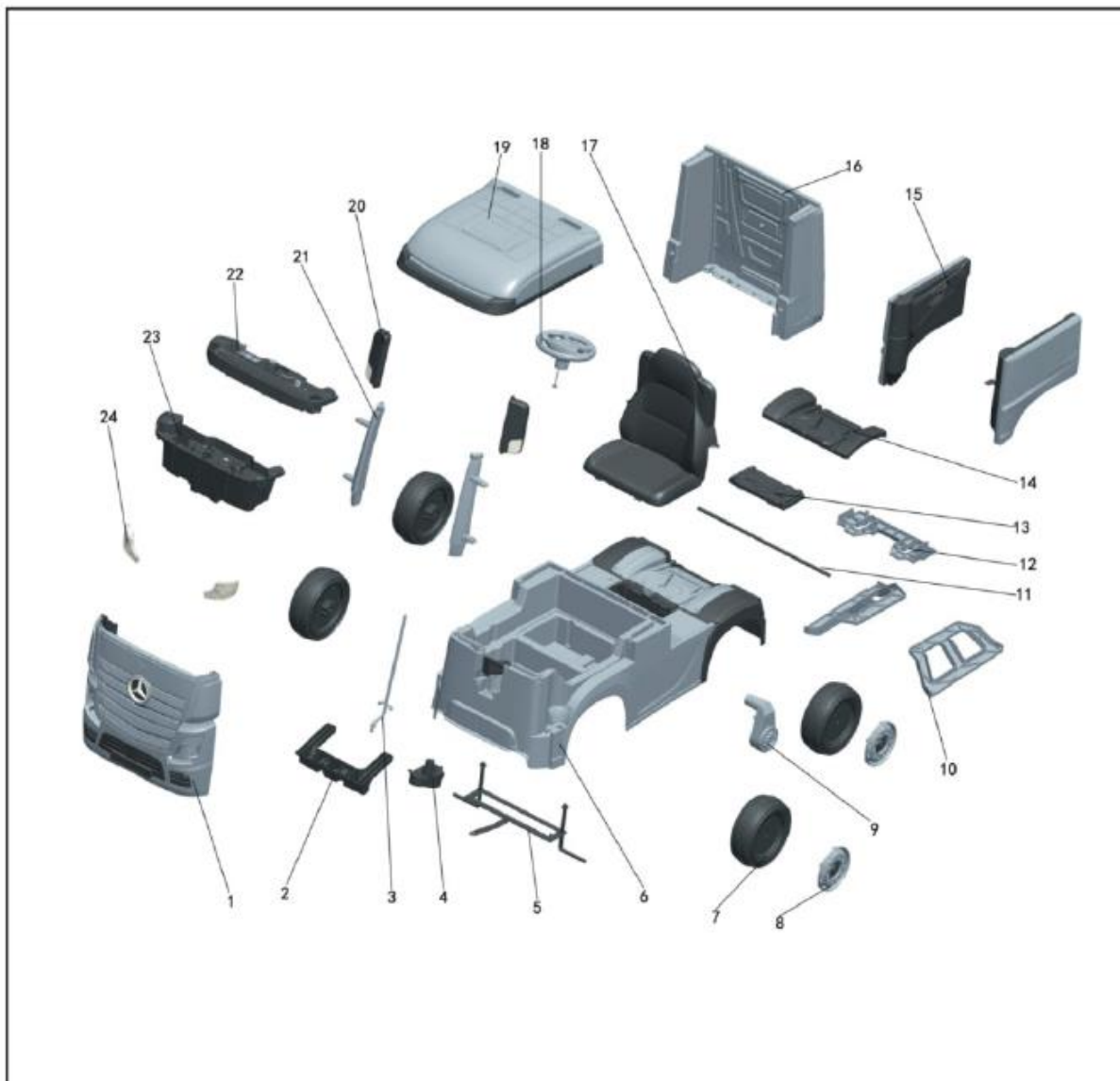

Bemærk at nogle af de viste dele skal samles på begge sider af produktet.

No	Del	Antal	No	Del	Antal	No	Del	Antal
1	Forenden	1	9	Gearkasse med motor	2	17	Sæde	1
2	Forreste kofanger	1	10	Sidestøtte	2	18	Rat	1
3	Styraksel	1	11	Bagerste hjulaksel	1	19	Tag	1
4	Hjulmotor	1	12	Bagerste kofanger	1	20	Sidespejle	2
5	Forreste hjulaksel	1	13	Bagagerum dække	1	21	Tagstøtte	2
6	Karosseri	1	14	Batteridække	1	22	Instrumentbræt top	1

7	Hjul	4	15	Døre	1	23	Instrumentbræt bund	1
8	Hjulkapsel	4	16	Ryglæn	1	24	Forlygter	2

Samling

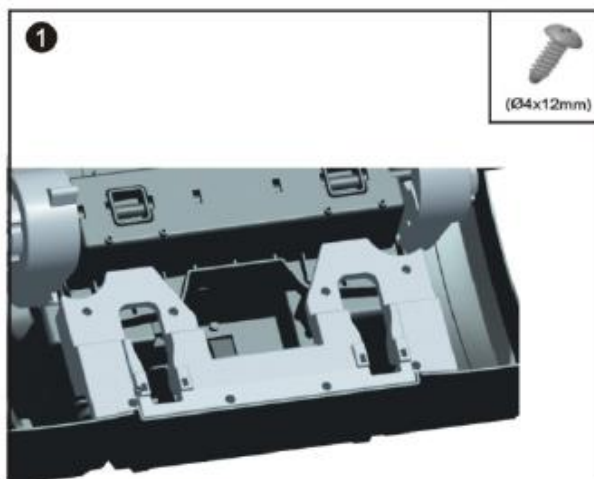

- 1. Indsæt den bagerste kofanger støtte, og spænd den fast med 8 skruer.

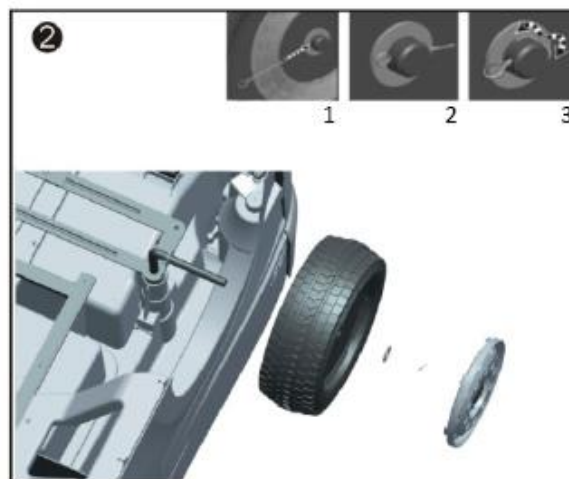

- 2. Saml delene i samme rækkefølge som anvist. Tryk en låsepin gennem hjulakslen og bøj enderne så den danner et 'M'.

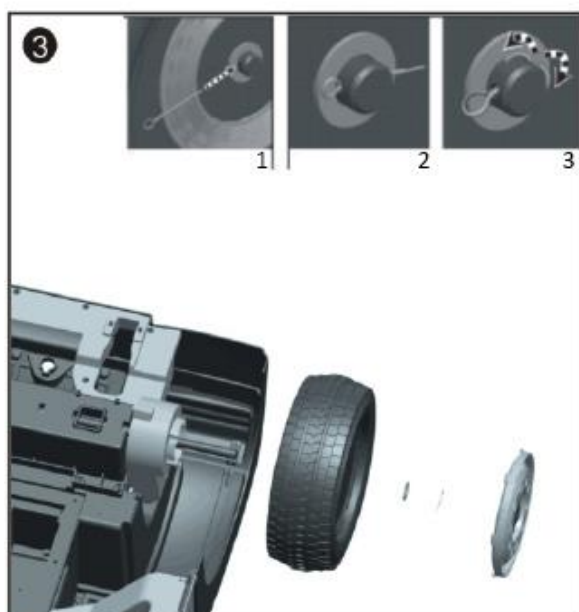

- 3. Saml delene i samme rækkefølge som anvist. Tryk en låsepin gennem den bagerste hjulaksel og bøj enderne så den danner et 'M'.



- 4. Tryk hjuldækkene på plads. Gentag for de resterende hjul.



- Forbind ledningerne fra rattet. Tryk det fast på styrakslen og spænd den fast med en skrue og møtrik.

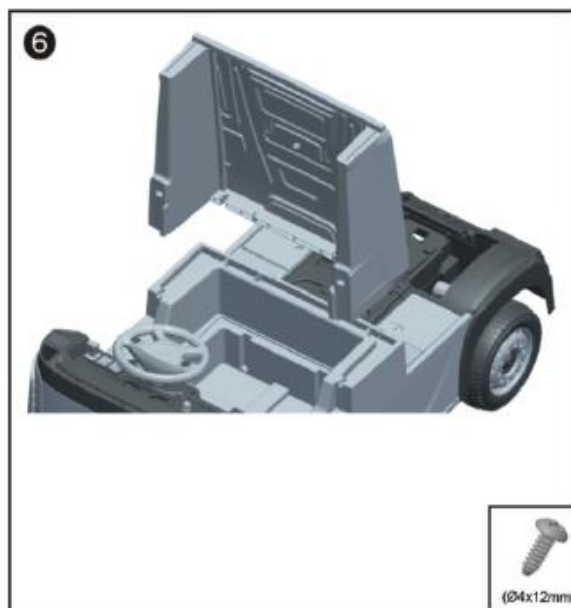

- Tryk ryglænet på plads. Sørg for at låseblokkene går i deres matchende huller. Sørg for at den bliver trykket ordentligt fast.



- Spænd ryglænet fast med 4 skruer.

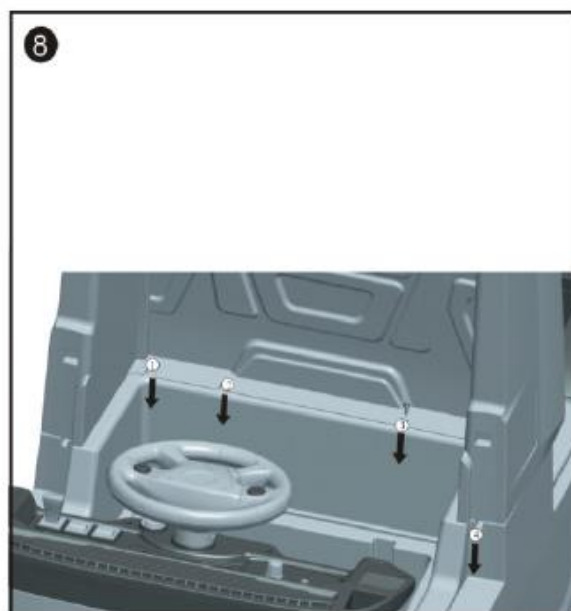

- Spænd den fast igen med yderligere fire skruer.



- Skub sædet på plads og spænd den fast med frem skruer:
To per hver side og den sidste i ryggen.

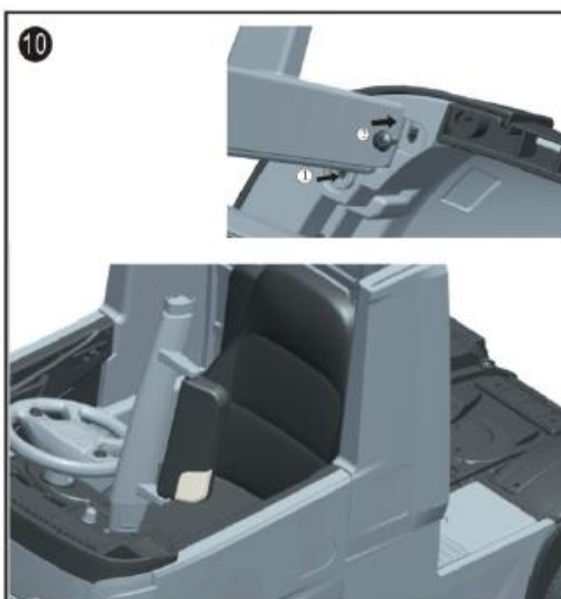

- Tryk sidespejlene fast.



- Tryk taget fast indtil der lyder et klik. Spænd den fast med 9 skruer.

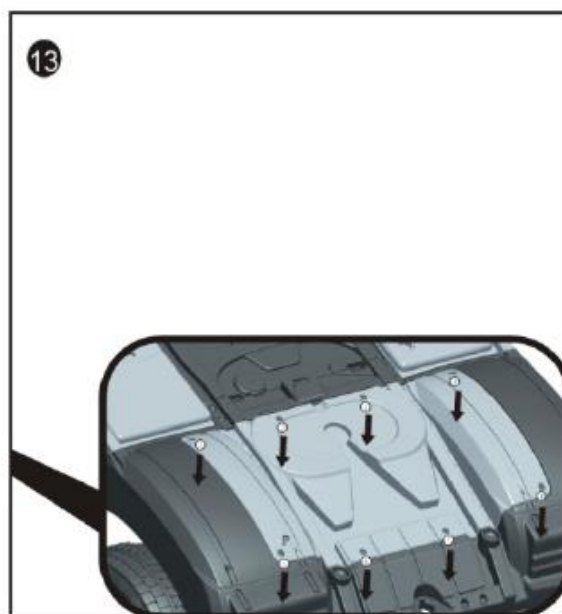
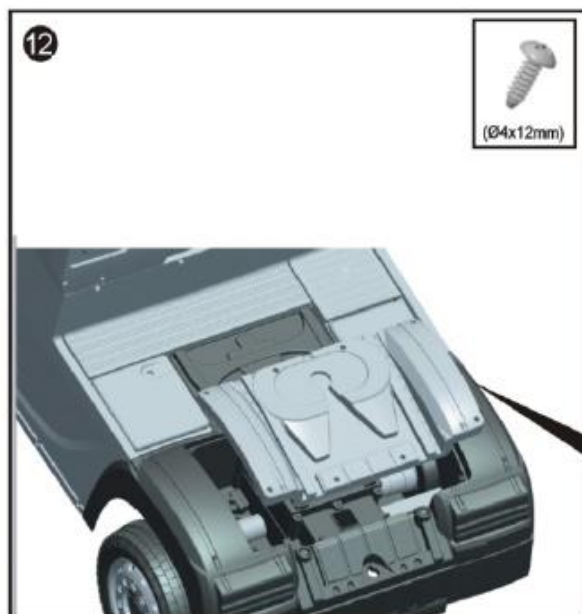

- Tryk batteridækket på plads og spænd den fast med 8 skruer.

Funktioner

- **Strøm:** Tænd og sluk på henholdsvis 'ON' og 'OFF'-knappen.
- **Gear:** Skub gearstangen frem for at køre fremad, og hiv den tilbage for at bakke. Hold speederen nede for at accelerere i den angivne retning. Slip speederen for at stoppe.
- **Hastighed:** Produktet kan indstilles til to hastigheder: hurtig og langsom.
 - **Hurtig:** Maksimal kørehastighed er 3.5 km/t
 - **Langsom:** Maksimal kørehastighed er 3.0 km/t
- **Lydeffekter:** De forskellige knapper på rattet kan afspille diverse lydeffekter.

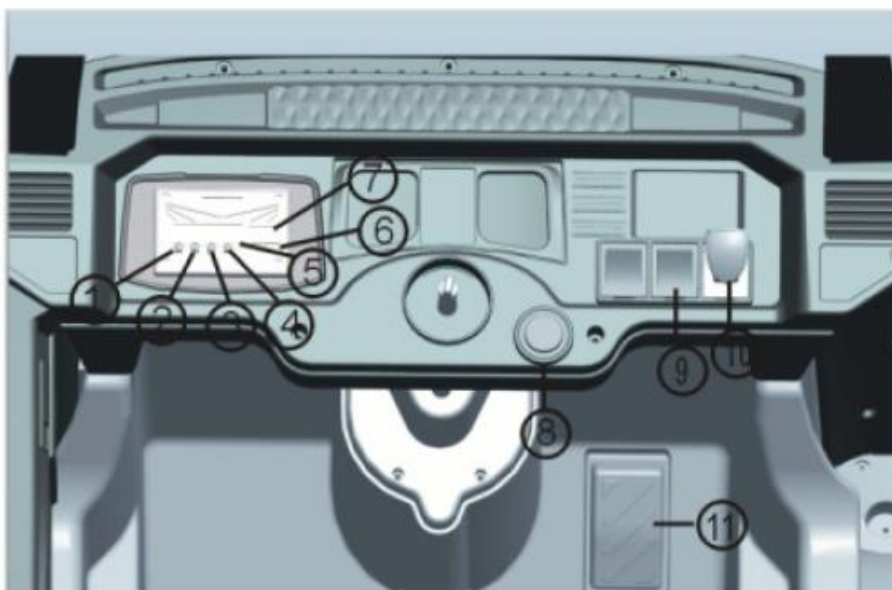

- | | |
|---------------------|----------------------|
| 1. Tilstand | 2. Forrige sang / V- |
| 3. Pause / fortsæt | 4. Næste sang / V+ |
| 5. AUX-indgang | 6. TF-kort |
| 7. USB-indgang | 8. Tænd / sluk |
| 9. Hurtig / langsom | 10. Gearstang |
| 11. Speeder | |

Vedligeholdelse

- Rengøring bør foregå med en tør klud. Brug aldrig vand eller rengøringsmidler.
- Sørg for at produktet opbevares et tørt sted. Fugt kan korrodere de metalliske dele.
- Husk at genoplade batteriet mindst én gang månedligt, også selvom produktet ikke har været i brug i denne periode.
- Gennemgå periodisk produktet for skader og mangler. Sørg for at skrueerne altid er spændt ordentligt fast, og at der ikke er større brud på plastdelene.

Fejlfinding

Problem	Årsag	Løsning
Bilen kan ikke køre	Sikringen er sprunget	Se tidligere afsnit om den termiske sikring
	Løse ledninger eller forbindelser	Gennemgå alle ledningerne for løse forbindelser. Tjek specielt omkring motoren og batteriet.
	Dødt batteri	Erstat batteriet.
	Underladet batteri	Batteriet skal lade i mindst 12 timer før produktet tages i brug første gang. Efterfølgende opladninger tager typisk mellem 8 og 10 timer, men aldrig mere end 24.
	Ødelagt oplader	Tjek eventuelt opladeren med et voltmeter.
	Skadede elektriske kontakter	Vand, fugt og løs jord kan ødelægge kontakterne.
Bilen stopper pludseligt under brug	Sikringen springer	Se tidligere afsnit om den termiske sikring
	Løse ledninger eller forbindelser	Gennemgå alle ledningerne for løse forbindelser. Tjek specielt omkring motoren og batteriet.
Bilen kan kun køre i korte perioder (op til 1 time per opladning)	Underladet batteri	Batteriet skal lade i mindst 12 timer før produktet tages i brug første gang. Efterfølgende opladninger tager typisk mellem 8 og 10 timer.
	Overladet batteri	Oplad aldrig mere end 24 timer ad gangen.
	Gammelt batteri	Batteriets levetid er typisk mellem 1 og 3 år, alt efter brug.
Bilen kører langsomt	Underladet batteri	Batteriet skal lade i mindst 12 timer før produktet tages i brug første gang. Efterfølgende opladninger tager typisk mellem 8 og 10 timer, men aldrig mere end 24.
	Batteriet mangler strøm	Genoplad batteriet

	Gammelt batteri	Batteriets levetid er typisk mellem 1 og 3 år, alt efter brug.
	Bilen er overbelastet	Bæreevnen er 30kg. Forsøg ikke at trække ting bag bilen.
	Vejen er for stejl	Kør kun på plane overflader
Bilen kører periodisk	Løse ledninger eller forbindelser	Gennemgå alle ledningerne for løse forbindelser. Tjek specielt omkring motoren.
Selv med speederen i bund kan bilen ikke komme i gang uden et skub	Løse ledninger eller forbindelser	Gennemgå alle ledningerne for løse forbindelser. Tjek specielt omkring motoren.
Opladeren bliver varm under opladning	Dette er normalt	Ingen handling påkrævet.
Batteriet laver mærkelige lyde under opladning	Dette er normalt til en vis grad.	Ingen handling påkrævet. Bemærk at batteriet fint kan oplade uden at lave disse lyde.