

—
TITAN LIFE®
—

OWNERS MANUAL

YOUR WAY - YOUR LIFE

We create products that push you forward on your journey - keeping you healthy and strong. We believe health and happiness are the real cornerstones of life.

CARDIO

DK

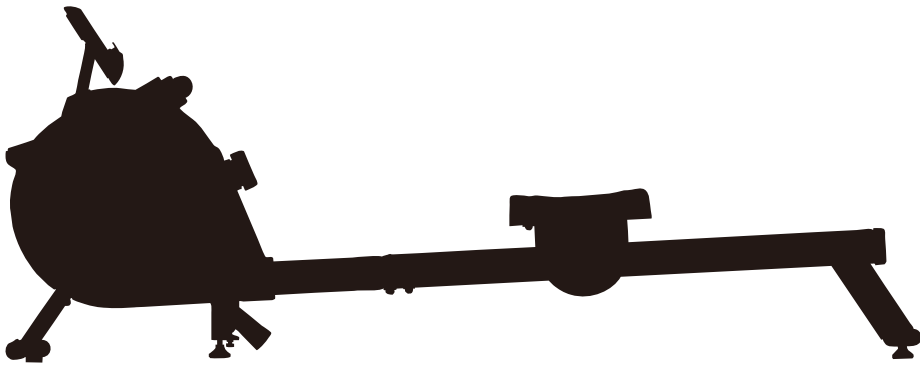

ROWER R36

TITAN LIFE®

INDHOLDSFORTEGNELSE

KÆRE KUNDE	2
BORTSKAFFELSE	3
KUNDESERVICE	4
SERVICE OG REPARATION	6
GARANTIBESTEMMELSER	7
SIKKERHEDSINFORMATIONER	9
VEDLIGEHOLDELSE	13
BRUGSVEJLEDNING	15

KÆRE KUNDE

Det glæder os, at du har valgt et TITAN LIFE produkt.

Dette er et kvalitetsprodukt, som er produceret med henblik på brug i hjemmet. Produktet er testet efter den europæiske norm EN 957.

Før påbegyndelse af samling samt brug af produktet, vil vi bede dig om at læse denne manual grundigt igennem.

Sidste nye version af produktmanual kan ses på

www.livingsport.dk/se/fi/no

Det anbefales, at alle trin i monteringsvejledningen gennemgås grundigt, inden samlingen påbegyndes, samt at det kontrolleres, at alle dele er til stede og intakte.

I tilfælde af at emballagen er defekt/beskadiget ved modtagelsen, er det vigtigt at det bliver anmeldt skriftligt og med billed dokumentation, til transportør og købsstedet, indenfor 5 dage efter modtagelsen.

Gem altid al emballage, indtil produktet er samlet og testet.

Husk at gemme denne Manual / brugsvejledningen til eventuel senere

brug.

BORTSKAFFELSE



Dette symbol betyder, at produktet ikke må bortskaffes som almindeligt husholdningsaffald. I stedet er det dit ansvar at videregive produktet til et relevant indsamlingssted. Denne ordning hjælper med at bevare naturlige ressourcer og forhindre eventuelle negative konsekvenser for både mennesker og miljø.

KUNDESERVICE

For at vi kan yde den bedst mulige service ved eksempelvis mangler eller defekter på produktet, beder vi dig notere og gemme produktets serienummer samt kvittering. Serienummer finder du på et mærkat påsat nederst på produktets ramme. Eftersom ikke alle oplysninger altid fremgår på kvitteringen, anbefaler vi også, at du udfylder nedenstående oplysninger om produktet. Disse informationer skal anvendes, hvis du på et tidspunkt får behov for at kontakte Livingsport vedrørende dit produkt. Vi anbefaler at nedenstående oplysninger gemmes sammen med kvitteringen – kvitteringen skal kunne fremvises i tilfælde af reklamation.

Mærke:

eks. TITAN LIFE

Produkt type:

eks. Treadmill

Modelnavn:

eks. ATHLETE T'11

Serienummer:

eks. re-12011/5212/45101-01

Købssted:

eks. Expert sport Norge

SERVICE OG REPARATION

Vi ønsker at yde den hurtigste og bedst mulige service. Har du problemer med dit udstyr, eller ønsker du at bestille reservedele, så vil vi bede dig om at udfylde vores serviceskema, som du finder på vores hjemmeside.

Ved bestilling af reservedele findes nummeret på den pågældende del i enten styklisten eller oversigtstegningen i denne manual

For at vi kan hjælpe dig på den bedste og hurtigste måde, er det meget vigtigt, at skemaet bliver udfyldt så detaljeret som muligt – meget gerne med billeder og/eller video.

Serviceskemaet på hjemmesiden skal altid udfyldes ved reklamationer eller efterspørgsel af reservedele – særligt ved reklamationer er det vigtigt at kvittering samt serienummer vedhæftes.

Yderligere info kan findes på hjemmeside under Service.

DK: www.livingsport.dk

SE: www.livingsport.se

FI: www.livingsport.fi

NO: www.livingsport.no

GARANTIBESTEMMELSER

TITAN LIFE produkter er konstrueret og testet til hjemmebrug. Dette

betyder, at reklamationsretten bortfalder fuldstændigt, hvis produktet anvendes til kommercielt brug, offentlig brug eller anden ikke-privat brug.

Dette produkt er fremstillet efter den europæiske norm EN 957.

Som importør af dit TITAN LIFE produkt yder LivingSport A/S reklamationsret, i henhold til købeloven for det pågældende land, på omfattende fabrikations- og materialefejl, der konstateres ved varens normale anvendelse. Reklamationsretten dækker ikke fejl, skader eller almindelig slitage, direkte eller indirekte opstået som følge af forkert betjening, manglende vedligeholdelse, vold eller uautoriserede indgreb.

LivingSport A/S kan ikke holdes ansvarlig for skader påført på andet indbo i forbindelse med anvendelse af produktet.

Reklamation over fejl og mangler, som bør opdages ved sædvanlig undersøgelse af varen, skal meddeles til LivingSport A/S indenfor rimelig

tid.

Produktet kan ved fejl/mangler returneres for reparation. Dette SKAL aftales med LivingSport A/S inden returnering. Efter vurdering af fejllens/manglens omfang, forsøges denne udbedret ved reparation. Kan dette ikke udføres indenfor rimelig tid og uden stor gene for forbrugeren, vil produktet blive ombyttet eller en krediteret. Reklamationsperioden påbegyndes på dagen for levering. Gem derfor altid din kvittering for både købet og leveringen.

SIKKERHEDSINFORMATIONER

Før påbegyndelse af dette eller andre træningsprogrammer, bør du kontakte din læge. Dette er især vigtigt for personer, som ikke tidligere har trænet regelmæssigt eller for personer med nuværende eller

tidligere helbredsproblemer.

Læs venligst denne manual grundigt igennem før påbegyndelse af træning. Hverken producent eller sælger påtager sig ansvar for personlig skade eller indborskade forårsaget af eller ved brug af dette produkt. Læs alle forholdsregler samt instruktioner grundigt før brug af produktet. Vi anbefaler, at denne manual gemmes til fremtidig reference.

- Det er ejerens ansvar at sikre sig, at alle brugere af produktet er tilstrækkeligt informeret om alle forholdsregler. Brug kun produktet, som beskrevet i denne manual.
- Brug kun produktet indendørs på en jævn overflade med tilstrækkelig fri plads omkring produktet (min. 200cm).
- Placér ikke produktet udenfor, i garagen, carporten, udhuset eller i nærheden af vand.

- Produktet skal opbevares ved almindelig stuetemperatur – ikke under 15° C.
- Hold produktet væk fra fugt og støv.
- Hold ALTID børn under 12 år og kæledyr væk fra produktet.
- Placér eventuelt en måtte under stabilisatorerne for at beskytte trægulv eller gulvtæppe.
- Udskift eventuelle nedslidte dele med det samme.
- Beskadigede dele eller komponenter kan medføre en risiko for din sikkerhed eller forringelse af produktets levetid. Udskift derfor straks beskadigede eller slidte dele, og brug ikke produktet, før denne udskiftning er sket.
- Reparationer må kun udføres efter aftale med LivingSport A/S.
- Vær opmærksom på, at INGEN væsker kommer ind i maskinen eller i elektroniske dele, da dette kan beskadige produktet.
- Ifør dig passende tøj, når du træner, undgå løst tøj, som kan

fanges i de bevægelige dele på produktet.

- Træn altid i sportssko.
- Hvis du føler smerte eller svimmelhed under træningen, stop da med det samme!

Overtræning kan resultere i alvorlig skade eller død. Hvis du føler dig utilpas, skal du holde op med at træne med det samme.

- Hvis dit produkt er udstyret med en hånd-pulsmåler, skal du være opmærksom på, at pulsmåleren ikke er et medicinsk redskab, og at der må forventes en vis unøjagtighed ved en hånd-pulsmåler sammenlignet med en pulsmåler, der måler tættere på hjertet. Flere faktorer, bl.a. udøverens bevægelser, kan influere præcisionen af hånd-pulsmåleren.
- Produktet er klasse "H" (Hjemme) produkt, og er derfor kun beregnet til hjemmetræning. Det bør derfor ikke anvendes under erhvervsmæssige eller institutionsmæssige forhold.

- Produktet er ikke designet til medicinske og rehabiliterende formål.
- Dette produkt er lavet efter den europæiske Norm EN 957 og er IKKE beregnet til terapeutisk eller helbredende træning.
- For maksimal brugervægt se [BRUGSVEJLEDNING](#).

VEDLIGEHOJDELSE

Det er vigtigt at produktet vedligeholdes/rengøres for at undgå fejl. Ved manglende vedligeholdelse/rengøring kan levetiden mindskes, og garantien kan bortfalde.

Produktet skal inden enhver anvendelse efterspændes og efterses for eventuelle opståede fejl, slør, mislyde samt manglende dele. Er du i tvivl om, hvorvidt produktet har en fejl, stop da enhver anvendelse og kontakt LivingSport A/S serviceafdeling.

Du skal være særligt opmærksom på skruer og bolte, der fastholder bevægelige dele, uanset om de er synlige eller skjulte. I tilfælde af opstået fejl pga. ukorrekt anvendelse, manglende efterspænding eller vedligeholdelse, vil garantien til enhver tid bortfalde. LivingSport A/S påtager sig ej heller ansvar på fejl, der evt. opstår på 2. og 3. part.









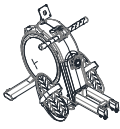
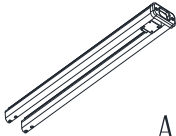
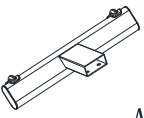

Yderligere information kan findes på hjemmeside under [Service](#)

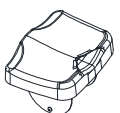
BRUGSVEJLEDNING

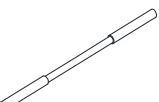
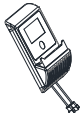
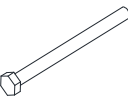
Maximum brugervægt 120kg

Liste over dele

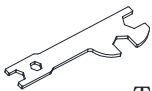
Når kassen åbnes, finder du nedenstående dele i kassen.

 A1	 A2	 A3	 A4
 A5	 A6	 A7	 A8
 A9	 23	 26	 36
 37	 38	 T1	 T2

Stykliste

NR.	Beskrivelse	Specifikation	Antal	NR.	Beskrivelse	Specifikation	Antal
A1	Hovedstelsæt		1	A9	Skærm		1
A2	Glideskinne		1	23	Sekskantbolt	M12*155	2
A3	Rør til forreste fod		1	26	Knappolt med sekskantet fatning	M8*20	10
A4	Rør til bageste fod		1	36	Flad skive	d8	6
A5	Sadelpind		1	37	Buet spændeskive	d8	4
A6	Venstre pedal		1	38	Fjederskive	d8	10
A7	Højre pedal		1	T1	Multifunktionsnøgle	S=10/13/17/19	1
A8	Pedalstilling Aksel		1	T2	Unbrakonøgle	30*68/S5	1

Værktøj til fastgørelse: L-formet nøgle S5 1 stk. Multifunktionsnøgle S=10,13,17,19 1 stk.

Monteringsvejledning

Trin 1:

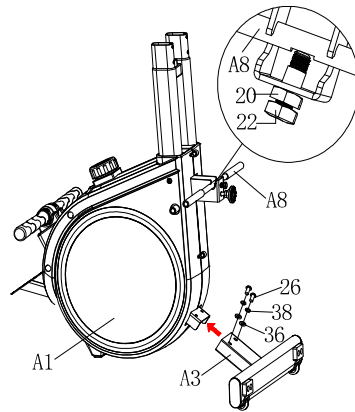

Trin 2:

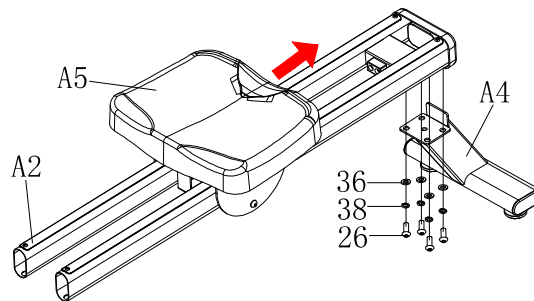

Monteringsvejledning

Trin 3:

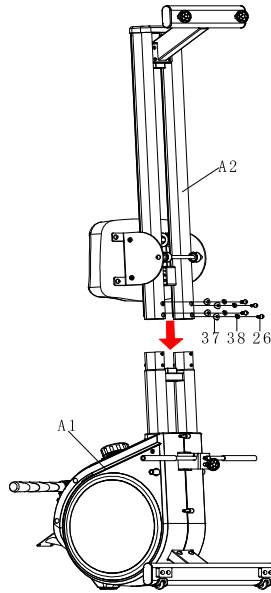

Trin 4:

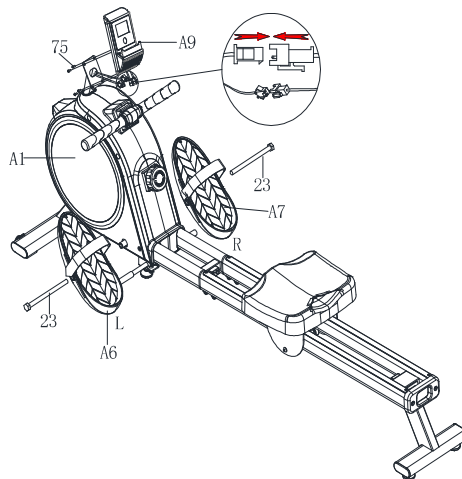

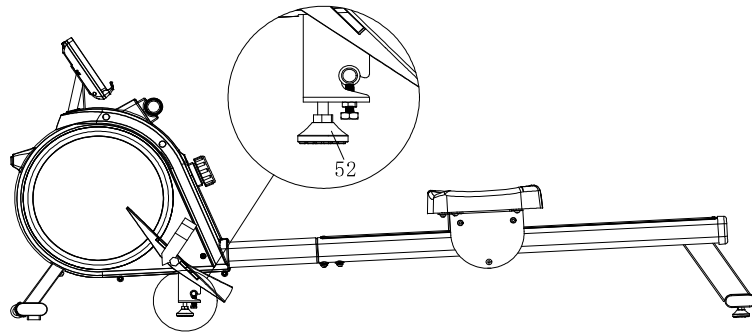

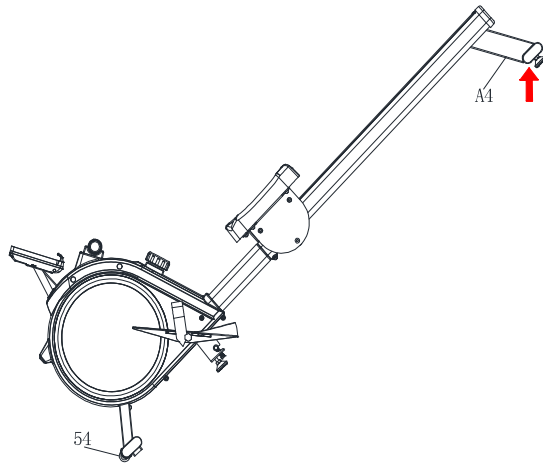
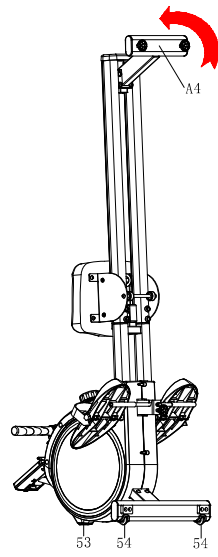

Oversigtstegning

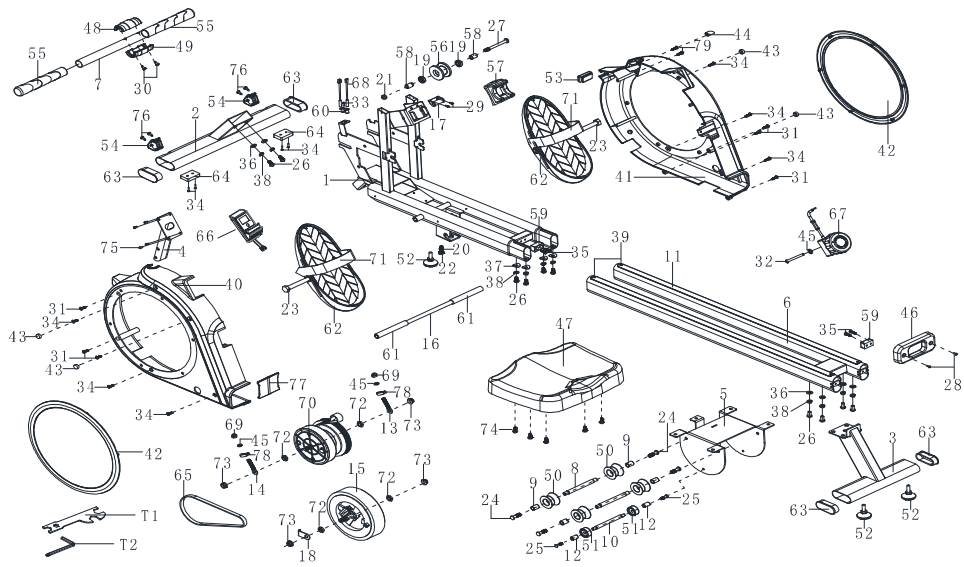

Oversigtstegning over dele

NR.	BESKR.	SPEC.	ANTAL	NR.	BESKR.	SPEC.	ANTAL
1	Hovedstelsæt		1	42	Afdækningsplade		2
2	Rør til forreste fod		1	43	Hulprop 1		4
3	Rør til bageste fod		1	44	Endeprop 2		1
4	Skærmholder		1	45	Flad skive	d5	3
5	Sædepudeplade		1	46	Skinneprop		1
6	Glideskinne		1	47	Sadel		1
7	Håndtag		1	48	Overtræk til styr (øverst)		1
8	Dobbeltsidet aksel med gevind 1		2	49	Overtræk til styr (nederst)		1
9	Afstandsstykke 1		4	50	Sædehjul		4
10	Dobbeltsidet aksel med gevind 2		1	51	Sædepositionshjul		2
11	Afdækning til aluminiumsglideskinne		2	52	Justerbar fodpude		3
12	Afstandsstykke 2		2	53	Frontpude		1
13	Cirkelformet hulstang		1	54	transporthjulsæt		2
14	Flad hulstang		1	55	Overtræk til styr		2
15	Magnetisk svinghjul		1	56	Stroprulle		1
16	Pedalpositionsaksel		1	57	Styrbase		1
17	Stroprullebase		1	58	Hjulpositionsrør		2
18	Forstærket plade		1	59	Skinnepositionsblok		2
19	Kugleleje med dyb rille	6900Z	2	60	Sensorbase		1
20	sekskantet tynd møtrik	M8	1	61	Pedalakseldæksel		2
21	Låsemøtrik	M8	1	62	Pedal		2
22	sekskantbolt	M8*25	1	63	Fodprop		4
23	sekskantbolt	M12*155	2	64	Fodpude		2
24	Bolte med fladt hoved og sekskantet fatning	M8*30	4	65	Bånd		1
25	Bolt med sekskantet fatning	M6*30	2	66	Skærm		1
26	Knapbolt med sekskantet fatning	M8*20	10	67	Justerbar knap		1
27	Knapbolt med sekskantet fatning	M8*80	1	68	Sensor		2
28	Panhovedbolte med krydskærv	M5*12	2	69	Låsemøtrik	M5	2
29	Panhovedbolte med krydskærv	M5*12	2	70	Dobbelt fjedersæt		1
30	Selvskærende skruer med undersænket hoved og krydskærv	ST4,2×25	2	71	Velcropaedastrop		2
31	Selvskærende store skruer med fladt hoved og krydskærv	ST4,2×20	6	72	Sekskantmøtrikker	M10	4
32	Panhovedbolte med krydskærv	M5*15	1	73	Flangemøtrik	M10	4
33	Selvskærende og selvborende panhovedkruer med krydskærv	ST4,2×12	1	74	Bolt med sekskantet fatning	M6*15	5

34	Selvskærende og selvboerende panhovedskruer med krydskærv	ST4,2×19	10	75	Panhovedbolte med krydskærv	M5*8	4
35	Selvskærende og selvboerende panhovedskruer med krydskærv	ST4,2×25	4	76	Selvskærende og selvboerende skruer med undersænket hoved og krydskærv	ST4,2*15	4
36	Flad spændeskive	d8	6	77	Frontdæksel		1
37	Buet spændeskive	d8	4	78	Stangbegrænsningsplade		2
38	Fjederspændeskive	8	10	79	Selvskærende panhovedskruer med krydskærv	ST4,2×60	2
39	Blindnitte	φ4*10	4	T1	Multifunktionsnøgle	S=10/13/17/19	1
40	Kædedæksel (V)		1	T2	Unbrakonøgle	S5	1
41	Kædedæksel (H)		1		Selvskærende og selvboerende skruer med undersænket hoved og krydskærv		

INSTRUKTIONSVEJLEDNING TIL TRÆNINGSMASKINE

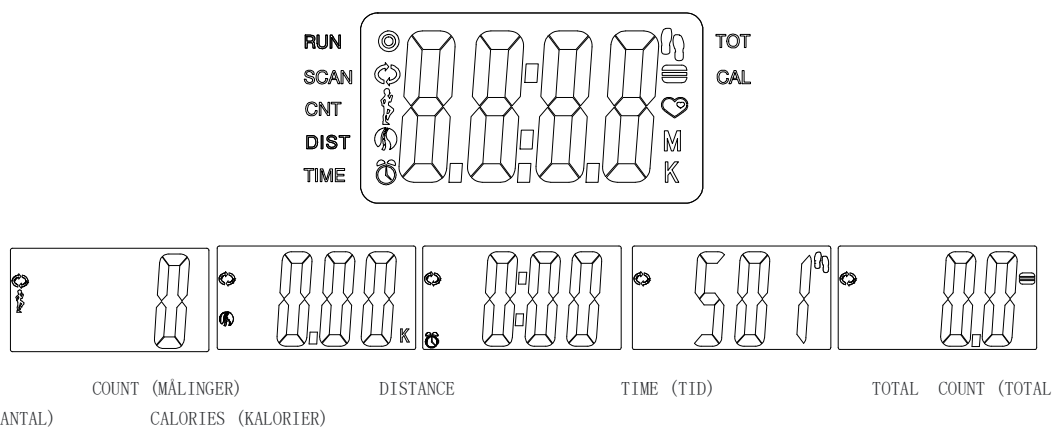

■ NØGLEFUNKTIONER:

- Tryk på knappen MODE for at vælge og låse en funktion til følgende sekvens:
SCAN → COUNT(MÅLINGER) → DISTANCE → TIME(TID) → TOTAL COUNT(TOTAL ANTAL) → CALORIES(KALORIER)
- Tryk og hold knappen MODE nede med 3 sekunder for at nulstille værdien til nul (uden TOTAL COUNT).

■ DVALETILSTAND:

- Systemet tændes, når der trykkes ned på tasten MODE, eller når systemet registrerer et signalinput fra sensoren.
- Systemet slukkes automatisk, når føleren ikke har noget signalinput, eller når der ikke er blevet trykket på nogen tast i cirka 4 minutter.

■ FUNKTIONER:

SCAN (SCANNING): Displayet ændres i henhold til det næste diagram hvert 6. sekund.

COUNT (Antal): Det aktuelle antal vises, når træningen startes.

TIME (TID): Den samlede træningstid vises, når træningen startes.

TOTAL ANTAL: Det samlede antal denne funktion refererer til kørsler i batterikapacitetsperioden.

CALORIES (KALORIER): De forbrændte kalorier vises, når træningen startes.

RUN: Ikonet "⊙" vises i bevægelsesstatus.

DIST: Distancen vises, når træningen påbegyndes.

■ SPECIFIKATIONER

FUNKTION	SCAN	6S
	TIME (TID)	99M:59S
	COUNT (MÅLINGER)	0~9999
	TOTAL ANTAL	0~9999
	AFSTAND	0,00~99,99 KM(ML)
	KALORIER	0~999,9Kcal
BATTERI	STØRRELSE-AAA eller UM-4 *2	
Driftstemperatur	0~40 °C	
Opbevaringstemperatur	-10~60 °C	

The logo features the brand name 'TITAN LIFE' in a bold, white, sans-serif font, centered within a large black square. The square has a notch at the top and a protrusion at the bottom, resembling a stylized 'T' or a shield. Two horizontal white bars are positioned above and below the brand name.

TITAN LIFE®

YOUR WAY · YOUR LIFE

LivingSport A/S // Industriparken 25, DK-2750 Ballerup, Denmark // +45 82 30 19 97 // titanlife.com